



**ELECTRIC VANE PUMP FOR DIESEL TRANSFER  
BOMBA ELÉCTRICA PARA TRANSVASE DE GASÓLEO  
ÉLECTROPOMPE POUR TRANSVASEMENT DE GAZOLE  
ELEKTRISCHE FLÜGELPUMPE FÜR DIESELKRAFTSTOFF**



Parts and technical service guide  
Gufa de servicio tecnico y recambio  
Guide d'instructions et pieces de rechange  
Technische Bedienungsanleitung

Part No.:

**684 4XX**

*Description / Descripción / Description / Beschreibung*

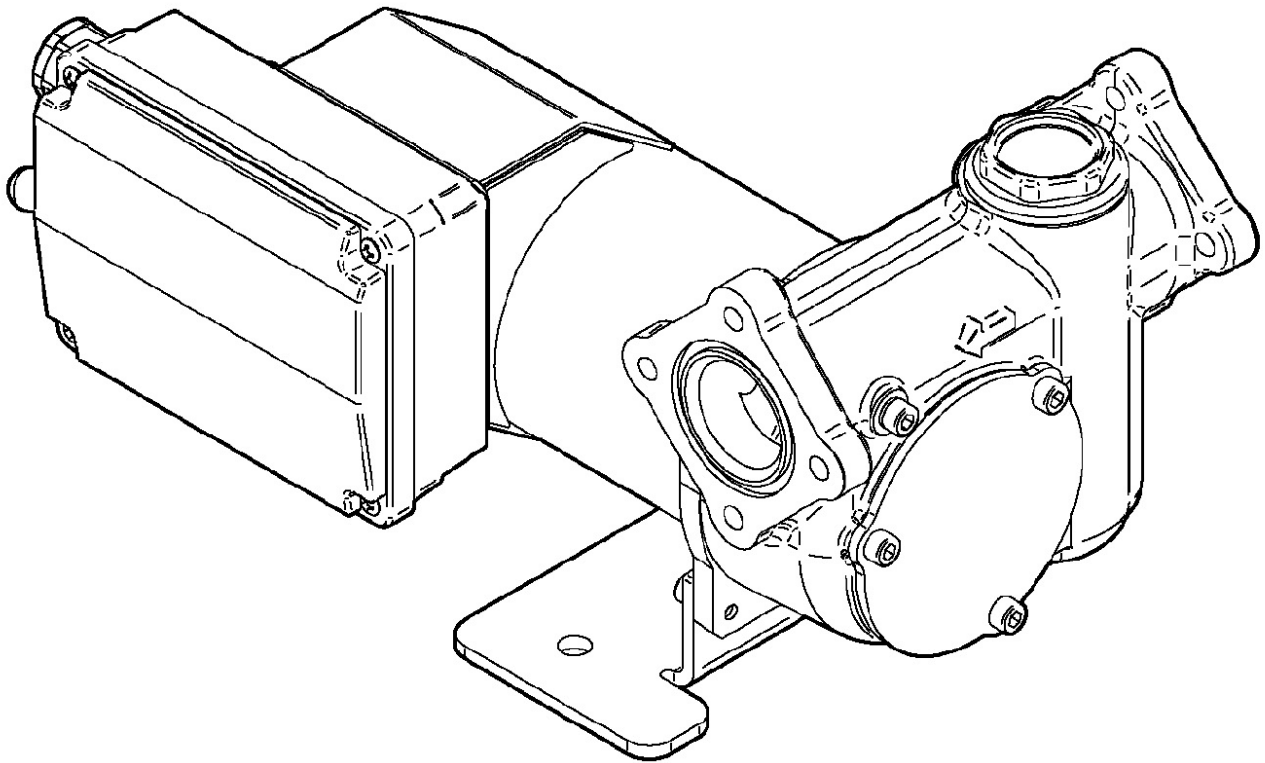

**EN**

Electric pump for diesel transfer composed by a self-priming vane pump driven by an enclosed DC motor directly flanged to the pump. The pump include by-pass valve, inlet filter and on-off switch.

**FR**

Électropompe auto-amorçante à pales, impulsée par un moteur caréné a courant continu uni à la pompe. Conçue pour le transvasement de diesel. Pompe munie d'un by-pass, d'un filtre d'entrée ainsi que d'un interrupteur marche-arrêt.

**ES**

Bomba eléctrica para el transvase de gasóleo compuesta por una bomba de paletas auto-cebante impulsada por un motor carenado de corriente continua acoplado directamente a la bomba. La bomba incluye válvula by-pass, filtro de entrada e interruptor de arranque y parada.

**DE**

Elektrische Pumpe für die Förderung von Diesel, kombiniert mit einer selbststartenden Flügelpumpe, angetrieben von einen angeschlossenen DC-Motor, der direkt an die Pumpe angeflanscht ist. Die Pumpe ist mit einer Umgehungsleitung, Einlassfilter und Ein-Aus-Schalter ausgerüstet.

2024\_12\_16-1527

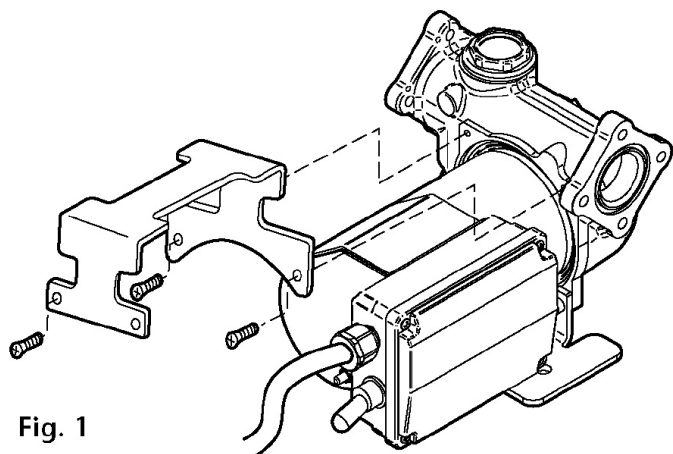

Fig. 1

**EN**

Attach the handle to the pump by means of the supplied screws.

**ES**

Monte el asa en la bomba con los tornillos suministrados.

**FR**

Installer la poignée sur la pompe à l'aide des vis fournies.

**DE**

Griff mit den beiliegenden Schrauben an der Pumpe befestigen.

Electrical connection / Conexión eléctrica / Branchement électrique / Elektroanschluss

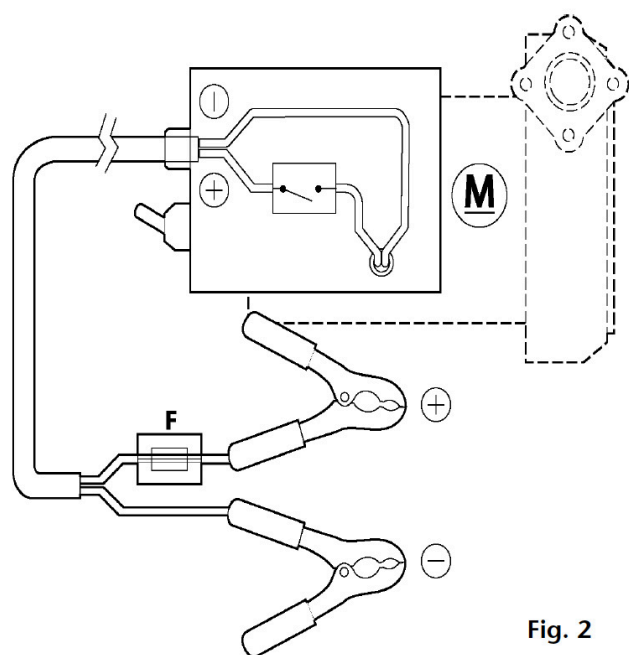

Fig. 2

**EN**

These pumps are equipped with a terminal box (IP 55 protection) including start – stop switch and power cable with protection fuse. The connection of the pump must be done as shown in figure 2.

**ES**

Estas bombas están equipadas con un cuadro de conexión (protección IP 55) incluyendo interruptor y cable de alimentación con fusible de protección. La conexión de la bomba debe efectuarse según la figura 2.

**FR**

Pompes équipées d'une boîte électrique (Protection IP55) avec interrupteur et un câble muni d'un fusible de sécurité. Le branchement de la pompe devra donc se faire tel qu'il est indiqué sur le croquis de la figure 2.

**DE**

Die Pumpen sind mit einer Anschlussbox (Schutz IP 55) mit Ein- Aus-Schalter ausgestattet, plus Speiseleitung mit Sicherung. Der Anschluss ist gem. Abbildung 2 vorzunehmen.

**EN**

These pumps are possible to install in any position, with the pump axis vertical and horizontal (maximum suction height 2,5 m).

See in the following figure an example of a typical installation with all the recommended accessories for the pump to operate correctly.

**WARNING:** These motors are not explosion proof and must not be used with gasoline.

**ES**

Estas bombas son instalables en cualquier posición, con el eje de la bomba vertical u horizontal (máxima columna de aspiración 2,5 m). A continuación se muestra una figura de una instalación típica con todos los accesorios recomendados para que la bomba opere correctamente.

**ATENCIÓN:** Estos motores no son anti-deflagrantes y no deben ser utilizadas con gasolinas.

**FR**

Ces pompes peuvent être installées à n'importe quelle position, aussi bien avec l'axe à la verticale, qu'à l'horizontale (hauteur d'aspiration maxi 2,5 m). Une installation typique, dotée de tous les accessoires nécessaires pour que la pompe fonctionne correctement, est toutefois présentée sur le schéma suivant.

**ATTENTION :** Ces moteurs ne sont pas antidéflagrants et ne peuvent en aucun cas être utilisés avec de l'essence.

**DE**

Diese Pumpen können in allen Positionen montiert werden, mit vertikaler und horizontaler Achslage (Maximale Saughöhe 2,5 m). Das folgende Bild zeigt das Beispiel für eine typische Installation mit kompletten Zubehör für die korrekte Funktion der Pumpe.

**ACHTUNG:** Diese Motoren sind nicht explosionsgeschützt und dürfen nicht mit Benzin betreiben werden.

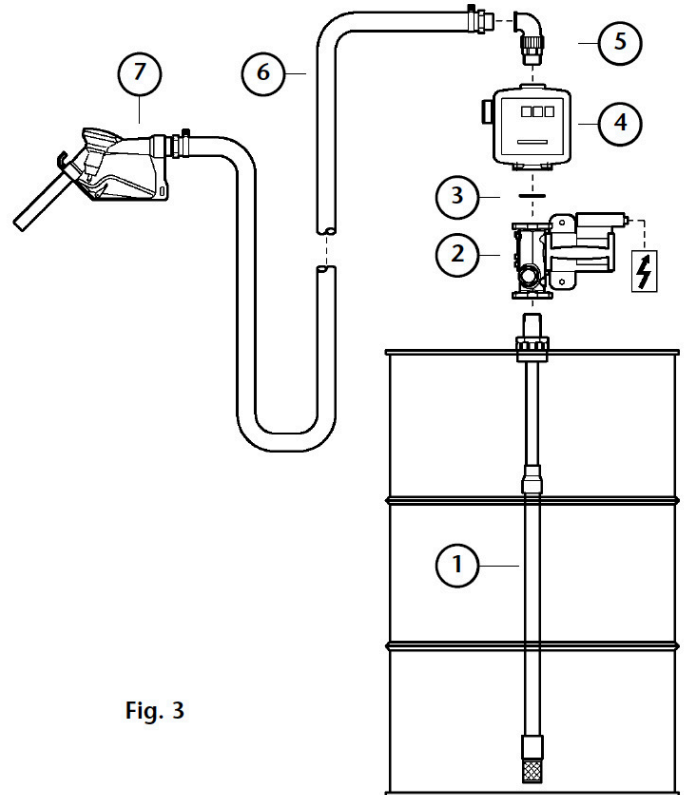

Fig. 3

**EN ES FR DE**

POS	DESCRIPTION	DESCRIPCIÓN	DESCRIPTION	BESCHREIBUNG
1	Suction tube	Tubo de aspiración	Tube d'aspiration	Saugrohr
2	Pump	Bomba	Pompe	Pumpe
3	O'ring	Junta tórica	Joint torique	O- Ring
4	Meter	Contador	Compteur	Zähler
5	Swivelling elbow	Codo giratorio	Raccord coudé tournant	beweglicher Winkel
6	Outlet hose	Manguera de salida	Flexible de sortie de fluide	Auslaufschlauch
7	Nozzle	Boquerel	Pistolet verseur	Zapfpistole

2024\_12\_16-1527

**EN**

Verify that all the electrical and mechanical connections are done according to the installation instructions. To start the pump, set the on-off switch in ON position. These pumps are self-priming; if the pump does not prime, check all suction line connections and tight them well.

**ATTENTION:** Do always put the on-off switch in OFF position after closing the outlet nozzle. Do never let the pump run dry for long periods, internal parts can be damaged.

**ES**

Verifique que las conexiones, tanto eléctricas como mecánicas, se han realizado siguiendo las instrucciones de instalación. Para arrancar la bomba, poner el interruptor en la posición ON. Estas bombas son auto-cebantes; si la bomba no ceba, verifique todas las conexiones del circuito de aspiración y apriételas bien.

**ATENCIÓN:** Ponga siempre el interruptor en la posición OFF después de haber cerrado la salida. Nunca deje la bomba funcionar en vacío durante mucho tiempo, algunas piezas internas pueden llegar a dañarse.

**FR**

S'assurer que les branchements, aussi bien électriques, que mécaniques, répondent bien aux instructions d'installation données. Pour faire marcher la pompe, placer l'interrupteur sur ON. Ces pompes sont auto-amorçantes ; veiller donc à vérifier tous les branchements du circuit d'aspiration et les serrer à nouveau si nécessaire si la pompe n'amorce pas.

**ATTENTION :** Toujours placer l'interrupteur sur OFF après avoir fermé la sortie de fluide. Ne jamais laisser la pompe fonctionner à vide (sans diesel) au risque d'endommager certaines pièces internes.

**DE**

Zuerst muss sichergestellt sein, dass alle Anschlüsse (mech. u. elektr.) gem. Betriebsanleitung vorgenommen wurden. Um die Pumpe zu starten, den Schalter auf Ein (ON) stellen. Die Pumpen sind selbststartend; startet die Pumpe nicht, müssen alle Verbindungen überprüft und evtl. nachgezogen werden.

**ACHTUNG:** Nach Schliessen der Zapfpistole, den Schalter sofort auf Aus (OFF) stellen. Die Pumpe darf nicht lange trocken laufen, sonst können Teile in der Pumpe beschädigt werden.

Troubleshooting / Anomalías y sus soluciones / Anomalies et solutions / Probleme und deren Lösungen

**EN**

SYMPTOM	POSSIBLE CAUSES	SOLUTION
Motor does not run.	No electrical power.	Check electric connections and/or safety devices (fuse).
	Blocked rotor.	Dismount, check for possible damages or obstructions; reassemble.
	Motor failure.	Contact technical service.
No or low pump delivery.	Low tank level.	Fill in the tank.
	Clogged inlet filter.	Clean the filter.
	Blocked by-pass valve.	Release, clean or replace.
	Air in suction circuit.	Check that pipe/hose is not damaged and connections are well tightened.
	Leakage in the circuit.	Check all connections and seals.

**ES**

SÍNTOMAS	POSIBLES CAUSAS	SOLUCIONES
El motor no funciona.	No llega electricidad a la bomba.	Controle conexiones eléctricas y dispositivos de seguridad (fusible).
	Rotor bloqueado.	Desmonte, verifique posibles daños u obstrucciones; vuelva a montar.
	Fallo en el motor.	Contacte servicio técnico.
Baja o ninguna entrega de fluido.	Nivel bajo en el depósito.	Llene el depósito.
	Filtro de entrada obstruido.	Limpie el filtro.
	Válvula By-pass bloqueada.	Verifique, limpie o sustituya.
	Aire en el circuito de aspiración.	Verifique que el tubo/ la manguera no está dañado y las conexiones estén bien apretadas.
	Fuga en algún punto del circuito.	Verifique todas las conexiones y juntas.

FR

SYMPTÔMES	CAUSES POSSIBLES	SOLUTIONS
Le moteur ne fonctionne pas.	L'alimentation électrique n'arrive pas jusqu'à la pompe.	Faire une révision des branchements électriques et des dispositifs de sécurité (fusible).
	Le rotor est bloqué.	Démonter le rotor et s'assurer que ce dernier n'est pas endommagé et remonter le tout.
	Défaut du moteur.	Contacteur le Service Technique agréé.
Bas ou aucun débit de fluide.	Peu de fluide dans le réservoir.	Remplir le réservoir.
	Filtre d'entrée bouché.	Nettoyer le filtre.
	By-pass bloqué.	Nettoyer le by-pass.
	Présence d'air en un certain point du circuit.	Vérifier tous les points d'union et les joints.

DE

PROBLEME	MÖGL. URSACHE	LÖSUNG
Der Motor läuft nicht.	Kein Strom.	Elektroanschlüsse und/oder Sicherheitsvorrichtungen (Sicherung) prüfen.
	Flügel blockiert.	Zerlegen, auf Beschädigung oder Verschmutzung prüfen. Wieder zusammenbauen.
	Motor-Ausfall.	Den techn. Service verständigen.
Keine oder niedrige Pumpleistung.	Niedriger Pegelstand im Einlassfilter verstopft.	Tank nachfüllen. Filter reinigen.
	Ventil der Umgehungsleitung verstopft.	Entleeren, reinigen o ersetzen.
	Luft im Leitungssystem.	Rohre/Schläuche auf Beschädigung und Anschlüsse auf Dichtigkeit prüfen, nachziehen.
	Undichtigkeit im Gesamtsystem.	Alle Anschlüsse und Dichtungen prüfen/nachziehen.

Technical data / Datos técnicos / Caractéristiques techniques / Technische Daten

Electrical data / Datos eléctricos / Caractéristiques électriques / Elektrische Daten

EN ES FR DE

	Power supply / Alimentación / Alimentation / Stromanschluss		Power / Potencia / Puissance / Leistung (W)	Current / Intensidad / Courant / Stromstärke (A)	Speed / Révolutions / Revoluciones / Umdrehung / min (rpm)
	Current type / Tipo de corriente / Type de courant / Stromart	Tension / Tensión / Tension / Spannung (V)			
<b>684451, 684461.500</b>	DC	12	220	38	2700
<b>684450, 684460.500</b>	DC	24	240	25	2850

Performance / Rendimiento / Rendement / Leistung

EN ES FR DE

	Max delivery conditions / Datos a caudal máximo / Données avec débit maxi / Max. Förderleistung		Max back pressure conditions / Datos a máxima pérdida de carga / Données sous perte de charge maxi / Max. Rückfluss	
	Delivery / Caudal / Débit / Durchfluss (l/min)	Pressure/ Presión/ Puissance / Leistung (bar)	Delivery / Caudal / Débit / Durchfluss (l/min)	Pressure / Presión / Pression / Druck (bar)
<b>684451, 684461.500</b>	60	0,1	40,1	0,8
<b>684450, 684460.500</b>	65	0,1	43,5	0,8

Dimensions / Dimensiones / Dimensions / Abmessungen

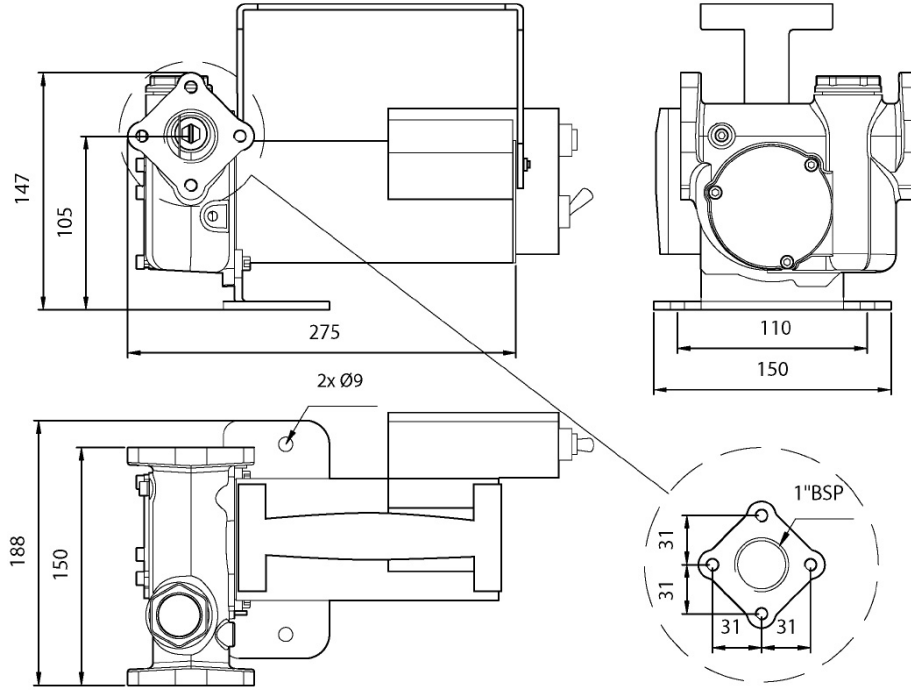

Parts list / Lista de recambios / Pièces de rechange / Ersatzteilliste

EN ES FR DE

REPAIR KIT / KIT DE REPARACIÓN / KIT DE REPARATION / REPARATURSATZ				
POS.	DESCRIPTION	DESCRIPCIÓN	DESCRIPTION	BESCHREIBUNG
1, 2, 3	Front cover	Tapa frontal	Capot frontal	Frontdeckel
4, 5, 6	Rotor with vanes	Rotor con paletas	Rotor avec pales	Rotor mit flügel
7	Seal kit	Kit juntas	Kit de joints	Dichtungs-Satz
8, 9	Antisiphone device	Dispositivo	Antisifonamiento d'antisiphonnage Antisiphon Vorrichtung	Dispositif
10, 11	By pass valve	Válvula by-pass	By-pass Umgehungsleitung	Ventil f.
12, 13, 14	Filter kit	Conjunto filtro	Kit du filtre	Filter-Satz
18, 19	Electric motor 12V*	Motor eléctrico 12V*	Moteur électrique 12V*	Elektro-Motor 12V*
18, 19	Electric motor 24V**	Motor eléctrico 24V**	Moteur électrique 24V**	Elektro-Motor 24V**
20	Electrical box assembly	Cjto Cuadro eléctrico	Boîte électrique	Elektro-Gehäuse kpl.

EN ES FR DE

PARTS AVAILABLE SEPARATELY / PIEZAS DIPONIBLES POR SEPARADO / PIÈCES DISPONIBLES SÉPARÉMENT / EIZELN LIEFERBARE TEILE				
POS	DESCRIPTION	DESCRIPCIÓN	DESCRIPTION	BESCHREIBUNG
3	O-ring	Junta tórica	Joint torique	O-ring
5	Vanes 5 units	Paletas 5 uds	Pales (5 unités)	Flügel Ser-Pack
14	Filter	Filtro	Filtre	Filter
15	Pump body	Cuerpo bomba	Corps de la pompe	Pumpengehäuse

\*for / para / pour / für: 684451, 684461.500

\*\*for / para / pour / für: 684450, 684460.500

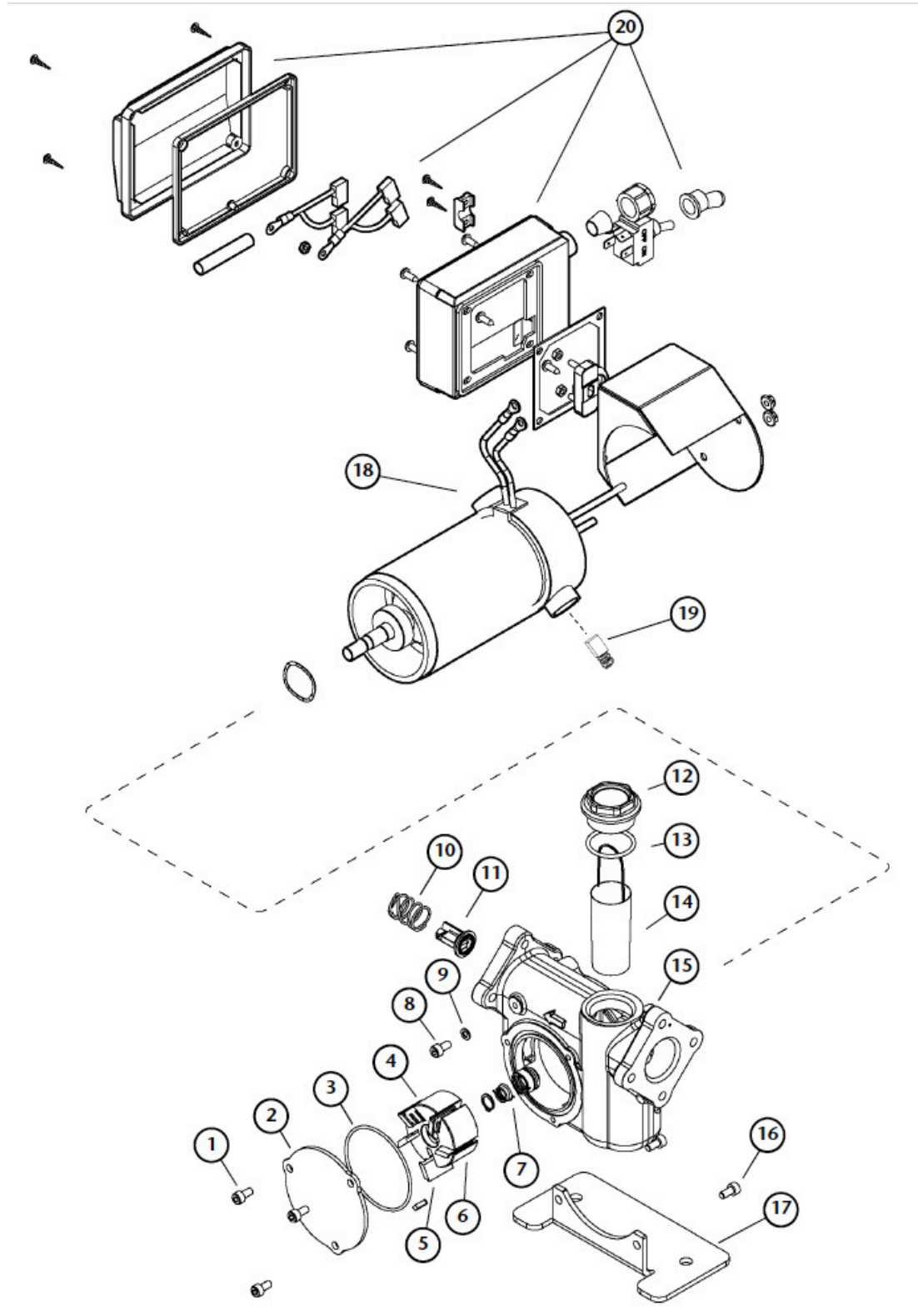

# EC CONFORMITY DECLARATION / DECLARATION CE DE CONFORMIDAD / DÉCLARATION CE DE CONFORMITÉ / EG-KONFORMITÄTSERKLÄRUNG

**EN**

**SAMOA INDUSTRIAL, S.A.**, Pol. Ind. Porceyo, I-14 · Camino del Fontán, 831 · 33392 - Gijón - Spain, declares that this product:

**684 4XX**

conforms with the EU Directive:

**(2004/108/EC), (93/68/EC), (2006/42/EC) and (2006/95/EC)**

**ES**

**SAMOA INDUSTRIAL, S.A.**, Pol. Ind. Porceyo, I-14 · Camino del Fontán, 831 · 33392 - Gijón - España, declara que este producto:

**684 4XX**

cumple con la Directiva de la Unión Europea:

**(2004/108/CE), (93/68/CE), (2006/42/CE) y (2006/95/CE)**

**FR**

**SAMOA INDUSTRIAL, S.A.**, Pol. Ind. Porceyo, I-14 · Camino del Fontán, 831 · 33392 - Gijón - Espagne, déclare que ce produit:

**684 4XX**

est conforme au Directive de l'Union Européenne:

**(2004/108/CE), (93/68/CE), (2006/42/CE) et (2006/95/CE)**

**DE**

**SAMOA INDUSTRIAL, S.A.**, Pol. Ind. Porceyo, I-14 · Camino del Fontán, 831 · 33392 - Gijón - Spanien, bestätigt hiermit, dass dieses Produkt:

**684 4XX**

der EG-Richtlinie(n):

**(2004/108/EG), (93/68/EG), (2006/42/EG) und (2006/95/EG)** entspricht.

For **SAMOA INDUSTRIAL, S.A.**  
Por **SAMOA INDUSTRIAL, S.A.**  
Pour **SAMOA INDUSTRIAL, S.A.**  
Für **SAMOA INDUSTRIAL, S.A.**  
От лица компании **SAMOA INDUSTRIAL, S.A.**

**Pedro E. Prallong Álvarez**  
Production Director  
Director de Producción  
Directeur de Production  
Produktionsleiter  
Директор по производству

**RU**

## Сертификат соответствия:

№ TC RU C-ES.AБ58.B.01564/20, срок действия с 14.08.2020 по 13.08.2025, выдан органом по сертификации продукции «М-ФОНД» ООО «Агентство по экспертизе и испытаниям продукции»; Адрес 125167, Россия, г. Москва, ул. Викторенко, дом 16, стр. 1. Телефон: +74951501658, e-mail: info@mfond.org. Аттестат аккредитации №РА. RU.11АБ58 от 07.04.2016 года.

**Дата производства указана на маркировке изделия**

## Транспортировка

Изделие должно транспортироваться в заводской упаковке для защиты от повреждений и влаги.

## Хранение

Изделие должно храниться запакованным, в хорошо проветриваемом и сухом помещении.

## Утилизация

Выполняйте национальные правила утилизации и переработки отслужившего оборудования, упаковки и принадлежностей.

**EAC**