

Parts and technical service guide
Guía de servicio técnico y recambio
Guide d'instructions techniques
Technische Bedienungsanleitung

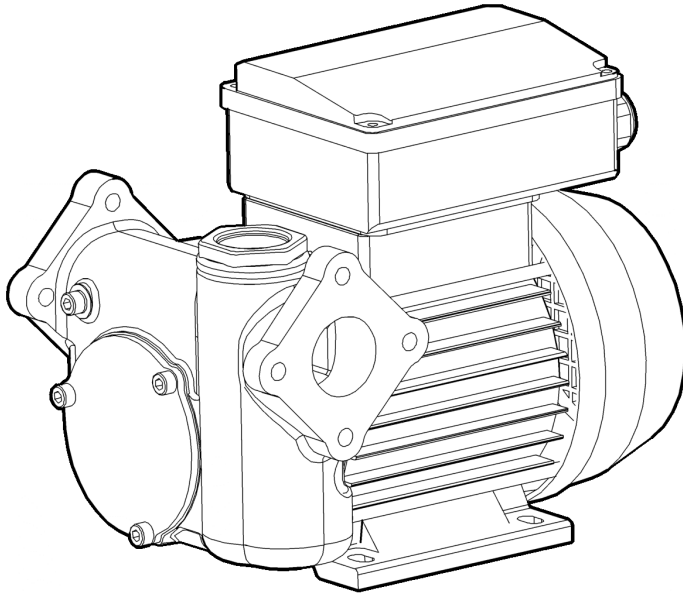

685700

685710, 685717, 685718,
685720, 685730, 685741,
685750

685701

685713, 685716, 685719,
685721, 685731, 685751,
685761, 685771, 685772

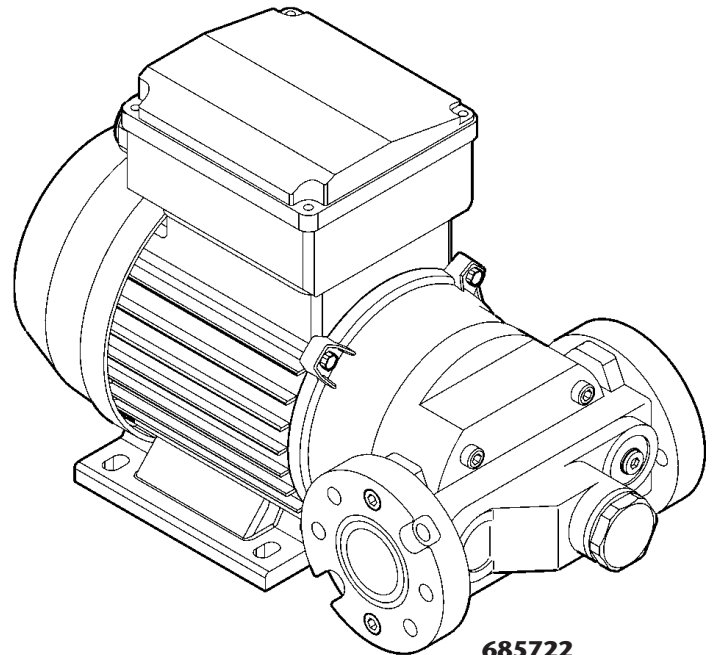

685722

EN ELECTRIC VANE PUMP FOR DIESEL TRANSFER

ES BOMBA ELÉCTRICA PARA TRASVASE DE GASÓLEO

FR ÉLECTROPOMPE POUR TRANSVASEMENT DE GAZOLE

DE ELEKTRISCHE FLÜGELPUMPE FÜR DIESELKRAFTSTOFF

DESCRIPTION / DESCRIPCIÓN / DESCRIPTION / BESCHREIBUNG

EN

Electric pump for diesel transfer composed by a self-priming vane pump driven by an enclosed single-phase AC motor directly flanged to the pump. The pump includes by-pass valve, inlet filter and on-off switch.

ES

Bomba eléctrica para el transvase de gasóleo compuesto por una bomba de paletas auto-cebante impulsada por un motor asíncrono monofásico carenado acoplado directamente a la bomba. La bomba incluye válvula by-pass, filtro de entrada y interruptor de arranque y parada.

FR

Électropompe auto-amorçante à pales, impulsée par un moteur caréné monophasé asynchrone uni à la pompe. Conçue pour le transvasement de gazole. Pompe munie d'un by-pass, d'un filtre d'entrée ainsi que d'un interrupteur marche-arrêt.

DE

Elektrische Pumpe für die Förderung von Diesel, kombiniert mit einer selbststartenden Flügelpumpe, angetrieben von einem angeschlossenen Einphasen-AC-Motor, der direkt an die Pumpe angeflanscht ist. Die Pumpe ist mit einer Umgehungsleitung, Einlassfilter und Ein-Aus-Schalter ausgerüstet.

INSTALLATION / INSTALACIÓN / INSTALLATION / INSTALLATION

ELECTRICAL CONNECTION / CONEXIÓN ELÉCTRICA / BRANCHEMENT ÉLECTRIQUE / ELEKTROANCHLUSS

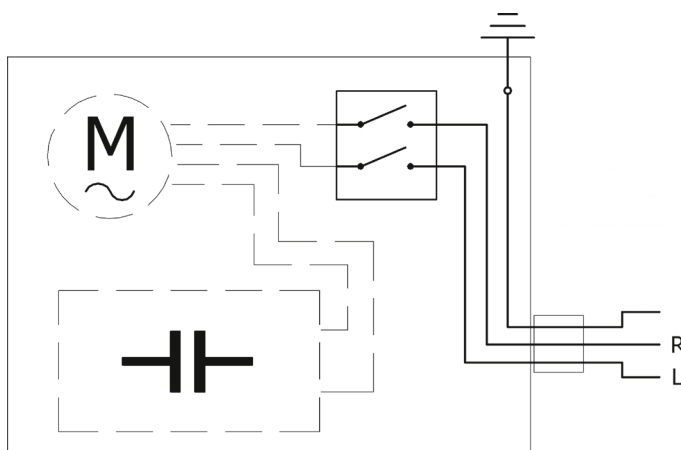

EN

These pumps are equipped with a terminal box (IP 55 protection) including start – stop switch and condenser. The switch is only for start-stop purpose and does not substitute the general power switch required by the applicable regulations. Pump must be connected as shown in figure 2.

ES

Estas bombas están equipadas con un cuadro de conexión (protección IP 55) incluyendo interruptor y condensador. El interruptor es únicamente un mecanismo de arranque y parada y no sustituye el interruptor general que exige las normas aplicables. La conexión de la bomba debe efectuarse según ilustra la figura 2.

FR

Pompes équipées d'un tableau de connexion (Protection IP55) qui inclut un interrupteur ainsi qu'un condensateur. L'interrupteur est un simple mécanisme de mise- en marche et d'arrêt qui ne substitue en aucun cas l'interrupteur général devant répondre aux normes en vigueur. Le branchement de la pompe devra donc être fait tel qu'il est indiqué sur le croquis de la figure 2.

DE

Die Pumpen sind mit einer Anschlussbox (Schutz IP 55) ausgestattet. Diese enthält Ein-Aus-Schalter und Kondensator. Der Ein-Aus-Schalter ist nur für Start und Stop und ersetzt nicht den Hauptschalter, der entsprechend der Norm vorgeschrieben ist. Der Anschluss ist gem. Abbildung 2 vorzunehmen.

INSTALLATION / INSTALACIÓN / INSTALLATION / INSTALLATION

MECHANICAL INSTALLATION / INSTALACIÓN MECÁNICA / INSTALLATION MÉCANIQUE / MECHANISCHE INSTALLATION

EN

These pumps can be installed in any position, with the pump axis vertical or horizontal (maximum suction height 2,5 m). See in the following figure (fig. 3) an example of a typical installation with all the recommended accessories for a correct operation.

WARNING: These motors are not explosion proof and must not be used with gasoline.

ES

Estas bombas son instalables en cualquier posición, con el eje de la bomba vertical o horizontal. Máxima columna de aspiración 2,5 m). A continuación se muestra una figura (Fig. 3) de una instalación típica con todos los accesorios recomendados para que la bomba opere correctamente.

ATENCIÓN: Estos motores no son anti-deflagrantes y no deben ser utilizados con gasolinas.

FR

Ces pompes peuvent être installées à n'importe quelle position, aussi bien avec l'axe à la verticale, qu'à l'horizontale (hauteur d'aspiration maxi 2,5 m). Une installation typique, dotée de tous les accessoires nécessaires pour que la pompe fonctionne correctement, est toutefois présentée sur le schéma suivant (fig. 3).

ATTENTION: Ces moteurs ne sont pas antidéflagrants et ne peuvent en aucun cas être utilisés avec de l'essence.

DE

Diese Pumpen können in allen Positionen montiert werden, mit vertikaler und horizontaler Achslage (Maximale Saughöhe 2,5 m). Das folgende Bild (Bild 3) zeigt das Beispiel für eine typische Installation mit kompletten Zubehör für die korrekte Funktion der Pumpe.

ACHTUNG: Diese Motoren sind nicht explosionsgeschützt und dürfen nicht mit Benzin betreiben werden.

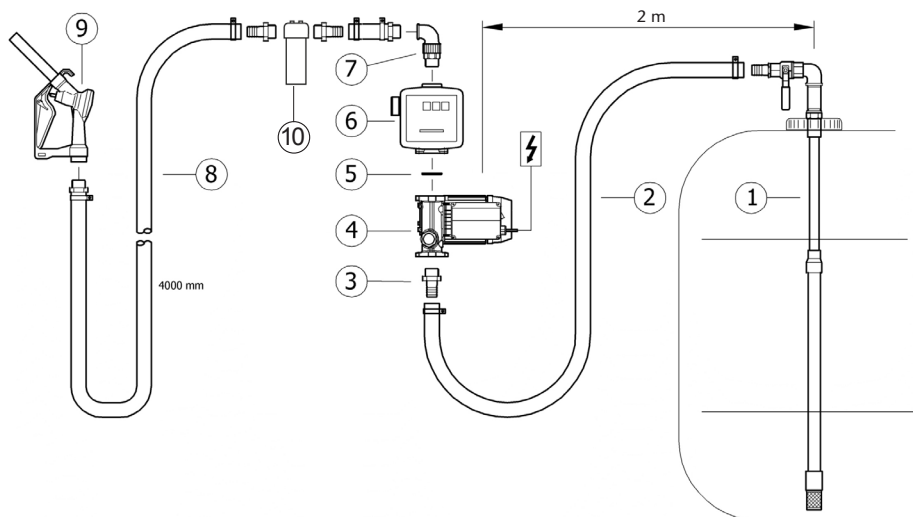

POS	Description	Descripción	Description	Beschreibung
1	Suction tube assembly	Conjunto tubo de aspiración	Ensemble du tube d'aspiration	Saugrohr kompl
2	Suction hose with bracers	Manguera de succión con abrazaderas	Flexible d'aspiration muni de colliers	Saugschlauch mit Klammern
3	Adaptor 1" M	Terminal 1" M	Adaptateur 1" M	Adaptor 1" M
4	Pump 230V	Bomba 230V	Pompe 230 V	Pumpe 230V
5	O-ring (included with the pump)	Junta tórica (incluida con la bomba)	Joint torique (fourni avec la pompe)	O-Ring (in der Pumpe integriert)
6	In-line meter	Contador en línea	Compteur en ligne	Zähler
7	Swivelling elbow	Codo giratorio	Raccord coudé	bewegliches Winkelstück
8	Outlet hose	Manguera de salida	Flexible de sortie de fluide	Auslaufschlauch
9	Nozzle	Boquerel	Pistolet verseur	Zapfpistole
10	Filter	Filtro	Filtre	Filter

2020_11_04-15:30

OPERATION / MODO DE EMPLEO / MODE D'EMPLOI / HANDHABUNG

EN

Verify that all the electrical and mechanical connections are done according to the installation instructions. To connect the pump, set the on-off switch in on (1) position. These pumps are self-priming; if the pump does not prime, check all suction line connections and tight them well.

ATTENTION: Do always put the on-off switch in off (0) position after closing the outlet nozzle. Do never let the pump run dry for long periods, internal parts can be damaged.

FR

Ces pompes peuvent être installées à n'importe quelle position, aussi bien avec l'axe à la verticale, qu'à l'horizontale (hauteur d'aspiration maxi 2,5 m). Une installation typique, dotée de tous les accessoires nécessaires pour que la pompe fonctionne correctement, est toutefois présentée sur le schéma suivant (fig. 3).

ATTENTION: Ces moteurs ne sont pas antidéflagrants et ne peuvent en aucun cas être utilisés avec de l'essence.

ES

Estas bombas son instalables en cualquier posición, con el eje de la bomba vertical o horizontal. Máxima columna de aspiración 2,5 m). A continuación se muestra una figura (Fig. 3) de una instalación típica con todos los accesorios recomendados para que la bomba opere correctamente.

ATENCIÓN: Estos motores no son anti-deflagrantes y no deben ser utilizados con gasolinas.

DE

Diese Pumpen können in allen Positionen montiert werden, mit vertikaler und horizontaler Achslage (Maximale Saughöhe 2,5 m). Das folgende Bild (Bild 3) zeigt das Beispiel für eine typische Installation mit kompletten Zubehör für die korrekte Funktion der Pumpe.

ACHTUNG: Diese Motoren sind nicht explosionsgeschützt und dürfen nicht mit Benzin betreiben werden.

TROUBLE SHOOTING / ANOMALÍAS Y SOLUCIONES / ANOMALIES ET SOLUTIONS / PROBLEME UND DEREN

EN ES FR DE

Symptom	Possible Causes	Solution
Motor does not run.	No electrical power.	Check electric connections and/or safety devices.
	Blocked rotor.	Dismount, check for possible damages or obstructions; reassemble.
	Motor failure.	Contact technical service.
No or low pump delivery.	Low tank level.	Fill in the tank.
	Clogged inlet filter.	Clean the filter.
	Blocked by-pass valve.	Release, clean or replace.
	Leakage in the circuit.	Check all connections and seals.

Síntomas	Posibles causas	Soluciones
El motor no funciona.	No llega electricidad a la bomba.	Controlar conexiones eléctricas y dispositivos de seguridad.
	Rotor bloqueado.	Desmontar, verificar posibles daños o obstrucciones; volver a montar.
	Fallo en el motor.	Contactar servicio técnico.
Baja o ninguna entrega de fluido.	Nivel bajo en el depósito.	Llenar el depósito.
	Filtro de entrada obstruido.	Limpiar el filtro.
	Válvula By-pass bloqueada.	Verificar, limpiar o sustituir.
	Fuga en algún punto del circuito.	Verificar todas las conexiones y juntas.

Symptômes	Causes possibles	Solutions
Le moteur ne fonctionne pas.	L'alimentation électrique n'arrive pas jusqu'à la pompe.	Faire une révision des branchements électriques et des dispositifs de sécurité.
	Le rotor est bloqué.	Démonter le rotor et s'assurer que ce dernier n'est pas endommagé et remonter le tout.
	Défaut du moteur.	Contacter le Service. Technique agréé.
Bas ou aucun débit de fluide.	Peu de fluide dans le réservoir.	Remplir le réservoir.
	Filtre d'entrée bouché.	Nettoyer le filtre.
	By-pass bloqué.	Contrôler, nettoyer et remplacer si nécessaire le by-pass.
	Présence d'air en un certain point du circuit.	Vérifier tous les points d'union et les joints.

Symptome	mögl. Ursache	Lösung
Der Motor läuft nicht.	Kein Strom.	Elektroanschlüsse und/oder Sicherheitsvorrichtungen prüfen.
	Flügel blockiert.	Zerlegen, auf Beschädigung oder Verschmutzung prüfen. Wieder zusammenbauen.
	Motor-Ausfall.	Den techn. Service verständigen.
Keine oder niedrige Pumpleistung.	Niedriger Pegelstand im Tank.	Tank nachfüllen.
	Einlassfilter verstopft.	Filter reinigen.
	Ventil der Umgehungsleitung verstopft.	Entleeren, reinigen o. ersetzen.
	Undichtigkeit im Gesamtsystem.	Alle Anschlüsse und Dichtungen prüfen/nachziehen.

TECHNICAL DATA / DATOS TÉCNICOS / DONNÉES TECHNIQUES / TECHNISCHE DATEN

EN ES FR DE

Electrical data / Datos eléctricos / Données électriques / Elektrische Daten					
	Power supply / Alimentación / Alimentation / Stromanschluss		Power / Potencia / Puissance / Leistung (W)	Current / Intensidad / Courant / Stromstärke (A)	Speed / Revoluciones / Révolutions / Umdrehung/min (rpm)
	Current type / Tipo de corriente / Type de courant / Stromart	Tension / Tensión / Tension / Spannung (V)			
685700 685710, 685717, 685718, 685720, 685730, 685741, 685750	AC	230	350	2.8	2900
685701 685713, 685716, 685719, 685721, 685731, 685751, 685761, 685771, 685772	AC	230	500	3.8	2900
685722	AC	230	750	4.6	1.400

Performance / Rendimiento / Rendement / Leistung					
	By-pass pressure / Presión By-pass / Pression du By-pass / Druck-Umgehungsleitung	Max delivery conditions / Datos a caudal máximo / Données avec débit maxi / Max. Förderleistung		Max back pressure conditions / Datos a máxima pérdida de carga / Données sous perte de charge maxi / Max. Rückfluss	
		Delivery / Caudal / Débit / Durchfluss (l/min)	Pressure / Presión / Pression / Druck (bar)	Delivery / Caudal / Débit / Durchfluss (l/min)	Pressure / Presión / Pression / Druck (bar)
685700 685710, 685717, 685718, 685720, 685730, 685741, 685750	1.7	55	0.1	43	1.7
685701 685713, 685716, 685719, 685721, 685731, 685751, 685761, 685771, 685772	1.7	70	0.1	54	1.7
685722	1.7	95	0.1	83	1.7

DIMENSIONS / DIMENSIONES / DIMENSIONS / ABMESSUNGEN

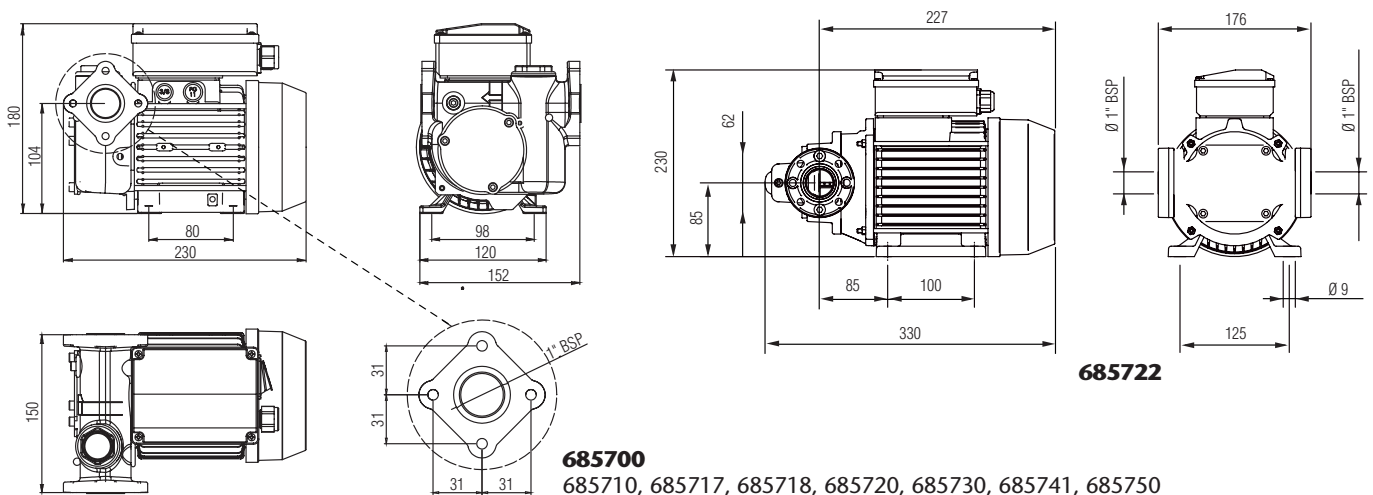

685700
685710, 685717, 685718, 685720, 685730, 685741, 685750

685701
685713, 685716, 685719, 685721, 685731, 685751, 685761, 685771, 685772

PARTS LIST / PIEZAS DE RECAMBIO / PIÈCES DE RECHANGE / ERSATZTEILLISTE

685700

685710, 685717, 685718,
685720, 685730, 685741,
685750

685701

685713, 685716, 685719,
685721, 685731, 685751,
685761, 685771, 685772

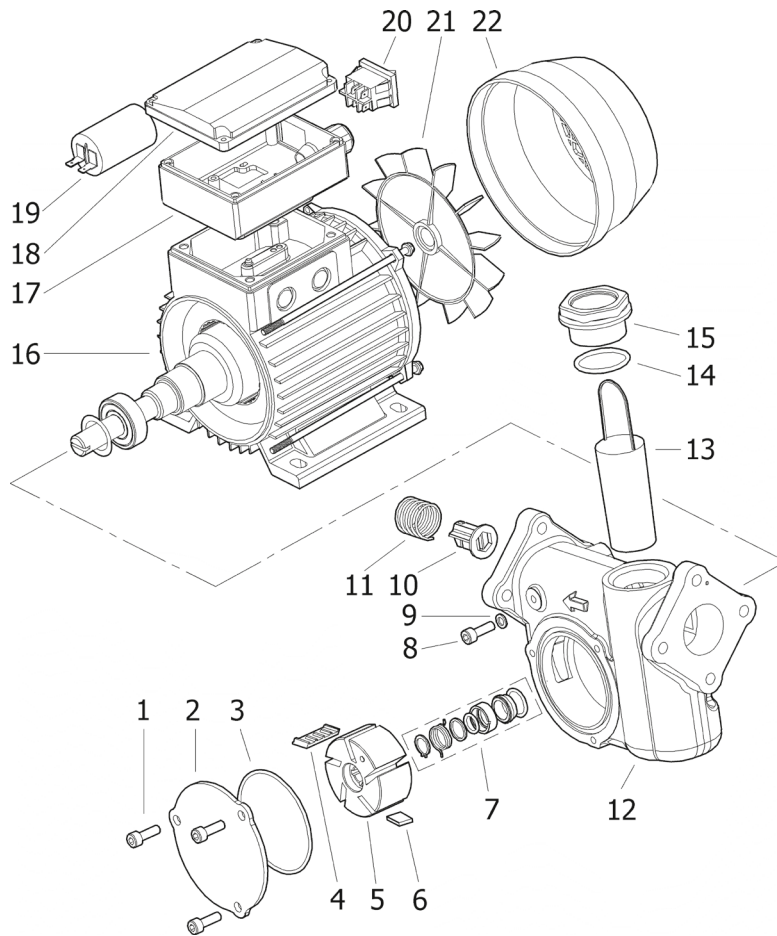

EN ES FR DE

Repair Kit / Kit de reparación / Kit de reparation / Reparatur-Satz

Pos.	Réf. / Art.Nr. Part No. / Cód.	Description	Descripción	Description	Beschreibung
1, 2, 3	689680	Front cover	Tapa frontal	Capot frontal	Frontdeckel
4, 5, 6	689681	Rotor with vanes	Rotor con paletas	Rotor avec pales	Rotor mit Flügel
7	689682	Seal kit	Kit juntas	Kit joints	Dichtungs-Satz
8,9	689683	Antisiphon device	Dispositivo Antisifonamiento	Dispositif antisiphonnage	Antisiphon-Vorrichtung
10, 11	689657	By pass valve	Válvula by-pass	By-pass	Ventil f. Umgehungs-leitung
13, 14, 15	689685	Filter kit	Conjunto filtro	Kit du filtre	Filter-Satz
17, 18	689686	Electrical box assembly	Cjto Cuadro eléctrico	Ensemble boîte électrique	Elektro-Gehäuse kpl.
16, 17, 18, 19, 20, 21	689687	Electric motor assembly*	Conjunto motor eléctrico*	Ensemble moteur électrique*	Elektro-Motor kpl.*
16, 17, 18, 19, 20, 21	689688	Electric motor assembly**	Conjunto motor eléctrico**	Ensemble moteur électrique**	Elektro-Motor kpl.**

Parts available separately / Piezas disponibles por separado / Pièces disponibles séparément / Einzel lieferbar Teile

Pos	Part No. / Cód. Réf. / Art.Nr.	Description	Descripción	Description	Beschreibung
3	689689	O-ring	Junta tórica	Joint torique	O-ring
4	689690	Vanes 5 units	Paletas 5 uds	Pales (5 unités)	Flügel 5er-Pack */**
13	689691	Filter	Filtro	Filtre	Filter
12	689692	Pump body*	Cuerpo bomba*	Corps de la pompe*	Pumpengehäuse*
12	689658	Pump body**	Cuerpo bomba**	Corps de la pompe**	Pumpengehäuse**
19	689693	Condenser	Condensador	Condensateur	Kondensator
20	689659	Switch	Interruptor	Interrupteur	Schalter
22	689696	Vane cover	Tapa ventilador	Protection du ventilateur	Ventilator-Abdeckung

* for/ para/ pour/ für: **685700**, 685710, 685717, 685718, 685720, 685730, 685741, 685750.

** for/ para/ pour/ für: **685701**, 685713, 685716, 685719, 685721, 685731, 685751, 685771, 685772.

PARTS LIST / PIEZAS DE RECAMBIO / PIÈCES DE RECHANGE / ERSATZTEILLISTE

685722

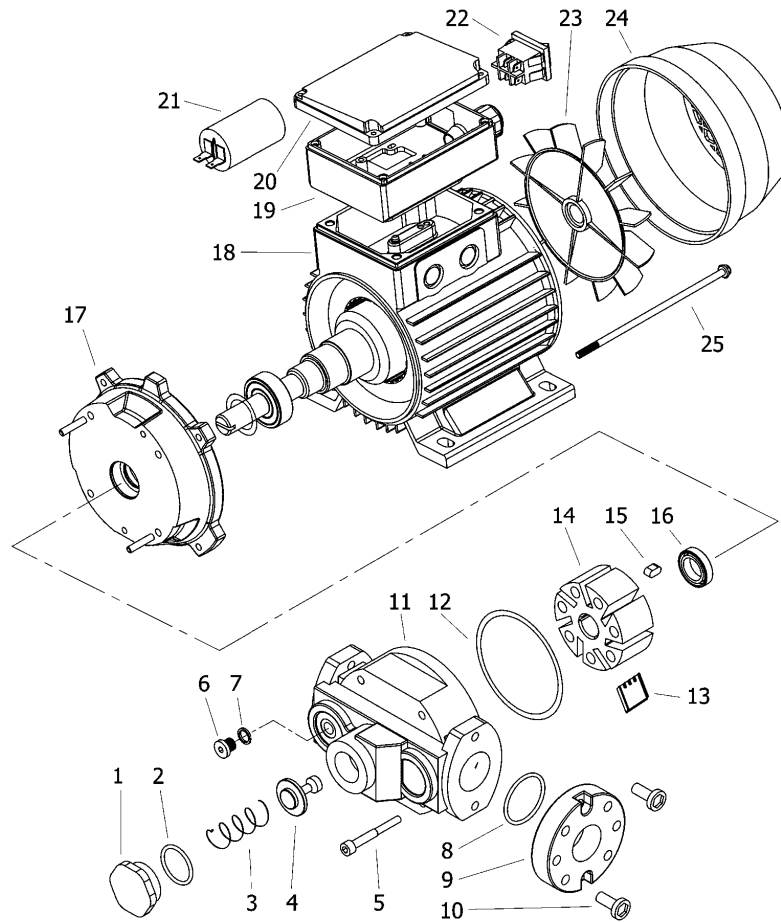

EN ES FR DE

Repair Kit/ Kit de reparación/ Kit de reparation/ Reparatur-Satz					
Pos	Part N°/ Cód. / Réf. / Art. Nr.	Description	Descripción	Description	Beschreibung
1, 2	POL95-K1	By-pass cover	Tapa by-pass	Capot by-pass	Deckel ventil
3, 4	POL95-K2	By pass valve	Válvula by-pass	By-pass	Ventil f. Umgehungsleitung
5, 6, 7, 11, 12	POL95-K3	Pump body assembly	Conjunto cuerpo bomba	Ensemble corps de la pompe	Pumpen-Gehäuse kpl.
13, 14, 15	POL95-K4	Rotor with vanes	Rotor con paletas	Rotor avec pales	Rotor mit Flügel
2, 8, 12	POL95-K5	Seal kit	Kit juntas	Kit joints	Dichtungs-Satz
19, 20	POL95-K6	Electrical box assembly	Cjto Cuadro eléctrico	Ensemble boîte électrique	Elektro-Gehäuse kpl.
18, 19, 18, 19, 20, 21, 22, 23, 24, 25	POL95-K7	Electric motor assembly	Conjunto motor eléctrico	Ensemble moteur électrique	Elektro-Motor kpl.
Parts available separately/ Piezas disponibles por separado/ Pièces disponibles séparément/ Einzeln lieferbare Teile					
Pos	Part N°/ Cód. / Réf. / Art. Nr.	Description	Descripción	Description	Beschreibung
13	POL95-R1	Vanes 7 units	Paletas 7 uds	Pales (7 unités)	Flügel 7er-Pack
16	POL95-R2	Seal	Junta	Joint	Dichtung
17	POL95-R3	Flange	Brida	Collet	Flansch
21	POL95-R4	Condenser	Condensador	Condensateur	Kondensator
22	POL95-R5	Switch	Interruptor	Interrupteur	Schalter
24	POL95-R6	Vane cover	Tapa ventilador	Protection du ventilateur	Ventilator-Abdeckung

2020_11_04-15:30

EC CONFORMITY DECLARATION / DECLARATION CE DE CONFORMIDAD / DÉCLARATION CE DE CONFORMITÉ / EG-KONFORMITÄTSERKLÄRUNG

EN

SAMOA INDUSTRIAL, S.A., Pol. Ind. Porceyo, I-14 · Camino del Fontán, 831 · 33392 - Gijón - Spain, declares that this product:

685 7XX

conforms with the EU Directive:

2006/42/EC

ES

SAMOA INDUSTRIAL, S.A., Pol. Ind. Porceyo, I-14 · Camino del Fontán, 831 · 33392 - Gijón - España, declara que este producto:

685 7XX

cumple con la Directiva de la Unión Europea:

2006/42/CE

FR

SAMOA INDUSTRIAL, S.A., Pol. Ind. Porceyo, I-14 · Camino del Fontán, 831 · 33392 - Gijón - Espagne, déclare que ce produit:

685 7XX

est conforme au Directive de l'Union Européenne:

2006/42/CE

DE

SAMOA INDUSTRIAL, S.A., Pol. Ind. Porceyo, I-14 · Camino del Fontán, 831 · 33392 - Gijón - Spanien, bestätigt hiermit, dass dieses Produkt:

685 7XX

der EG-Richtlinie(n):

2006/42/EG

entspricht.

For **SAMOA INDUSTRIAL, S.A.**
Por **SAMOA INDUSTRIAL, S.A.**
Pour **SAMOA INDUSTRIAL, S.A.**
Für **SAMOA INDUSTRIAL, S.A.**
От лица компании **SAMOA INDUSTRIAL, S.A.**

Pedro E. Prallong Álvarez
Production Director
Director de Producción
Directeur de Production
Produktionsleiter
Директор по производству

RU

Сертификат соответствия:

№ ТС RU C-ES.АБ58.В.01840, срок действия с 28.07.2017 по 27.07.2020, выдан органом по сертификации продукции «М-ФОНД» ООО «Агентство по экспертизе и испытаниям продукции»; Адрес 125167, Россия, г. Москва, ул. Викторенко, дом 16, стр. 1. Телефон: +74951501658, e-mail: info@mfond.org. Аттестат аккредитации №РА.РУ.11АБ58 от 07.04.2016 года.

Дата производства указана на маркировке изделия

Транспортировка

Изделие должно транспортироваться в заводской упаковке для защиты от повреждений и влаги.

Хранение

Изделие должно храниться запечатанным, в хорошо проветриваемом и сухом помещении.

Утилизация

Выполняйте национальные правила утилизации и переработки отслужившего оборудования, упаковки и принадлежностей.

EAC