



ELECTRIC VANE PUMP FOR DIESEL TRANSFER
BOMBA ELÉCTRICA PARA TRASVASE DE GASÓLEO
ÉLECTROPOMPE POUR TRANSVASEMENT DE GAZOLE
ELEKTRISCHE FLÜGELPUMPE FÜR DIESELKRAFTSTOFF



Technical service guide
Guía de servicio técnico
Guide d'instructions techniques
Technische Bedienungsanleitung

Part No. / Cód. / Réf. / Art. Nr.:

6845xx

Description / Descripción / Description / Beschreibung

GB

Electric pump for diesel transfer composed by a self-priming vane pump driven by an enclosed DC motor directly flanged to the pump. The pump include by-pass valve, inlet filter and on-off switch.

E

Bomba eléctrica para el transvase de gasóleo compuesta por una bomba de paletas auto-cebante impulsada por un motor carenado de corriente continua acoplado directamente a la bomba. La bomba incluye válvula by-pass, filtro de entrada e interruptor de arranque y parada.

F

Électropompe auto-amorçante à pales, impulsée par un moteur caréné à courant continu uni à la pompe. Conçue pour le transvasement de diesel. Pompe munie d'un by-pass, d'un filtre d'entrée ainsi que d'un interrupteur marche-arrêt.

D

Elektrische Pumpe für die Förderung von Diesel, kombiniert mit einer selbststartenden Flügelpumpe, angetrieben von einen angeschlossenen DC-Motor, der direkt an die Pumpe angeflanscht ist. Die Pumpe ist mit einer Umgehungsleitung, Einlassfilter und Ein-Aus-Schalter ausgerüstet.

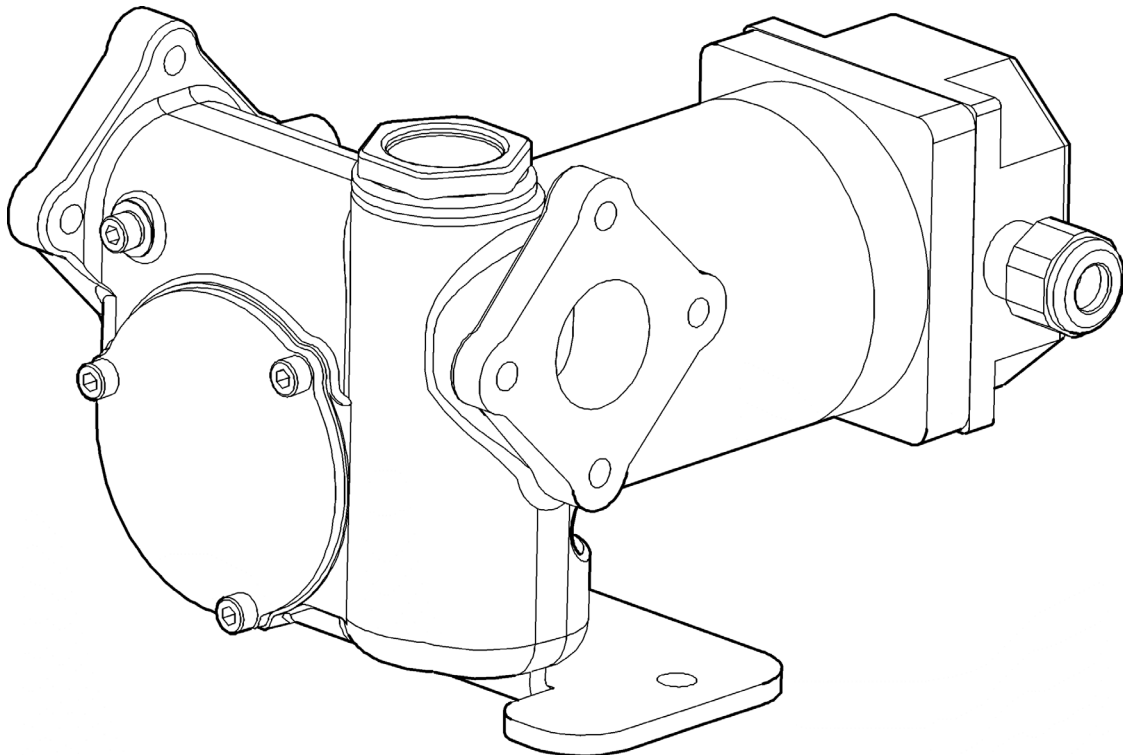

2019_10_03-16:30

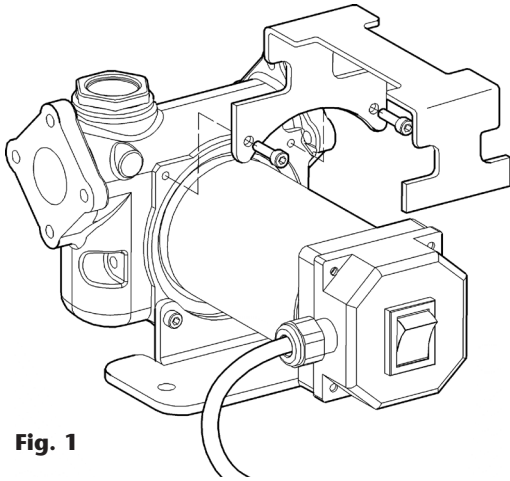

Fig. 1

GB

Attach the handle to the pump by means of the supplied screws.

E

Monte el asa en la bomba con los tornillos suministrados.

F

Installer la poignée sur la pompe à l'aide des vis fournies.

D

Griff mit den beiliegenden Schrauben an der Pumpe befestigen.

Electrical connection / Conexión eléctrica / Branchement électrique / Elektroanschluss

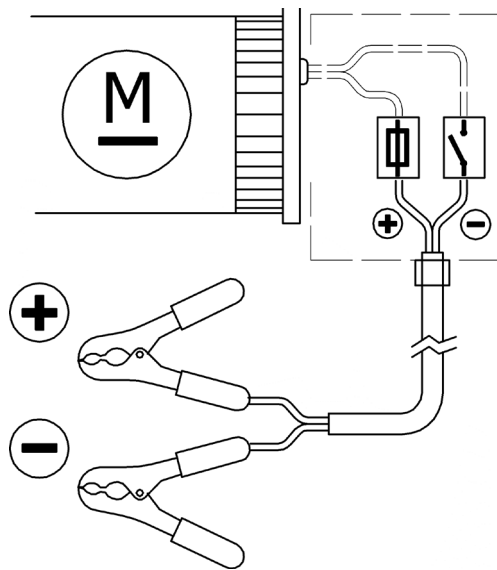

Fig. 2

GB

These pumps are equipped with a terminal box (IP 55 protection) including start – stop switch and protection fuse. The connection of the pump must be done as showed in figure 2.

E

Estas bombas están equipadas con un cuadro de conexión (protección IP 55) incluyendo interruptor y fusible de protección. La conexión de la bomba debe efectuarse según la figura 2.

F

Pompes équipées d'une boîte électrique (Protection IP55) qui inclut un interrupteur ainsi qu'un fusible de sécurité. Le branchement de la pompe devra donc être fait tel qu'il est indiqué sur le croquis de la figure 2.

D

Die Pumpen sind mit einer Anschlussbox (Schutz IP 55) ausgestattet. Diese enthält Ein-Aus-Schalter und Sicherung. Der Anschluss ist gem. Abbildung 2 vorzunehmen.

GB

These pumps are possible to install in any position, with the pump axis vertical and horizontal (maximum suction height 2,5 m). See in the following figure an example of a typical installation with all the recommended accessories for the pump to operate correctly.

WARNING: These motors are not explosion proof and must not be used with gasoline.

E

Estas bombas son instalables en cualquier posición, con el eje de la bomba vertical u horizontal (máxima columna de aspiración 2,5 m). A continuación se muestra una figura de una instalación típica con todos los accesorios recomendados para que la bomba opere correctamente.

ATENCIÓN: Estos motores no son anti-deflagrantes y no deben ser utilizadas con gasolinas.

F

Ces pompes peuvent être installées à n'importe quelle position, aussi bien avec l'axe à la verticale, qu'à l'horizontale (hauteur d'aspiration maxi 2,5 m). Une installation typique, dotée de tous les accessoires nécessaires pour que la pompe fonctionne correctement, est toutefois présentée sur le schéma suivant.

ATTENTION : Ces moteurs ne sont pas antidéflagrants et ne peuvent en aucun cas être utilisés avec de l'essence.

D

Diese Pumpen können in allen Positionen montiert werden, mit vertikaler und horizontaler Achslage (Maximale Saughöhe 2,5 m). Das folgende Bild zeigt das Beispiel für eine typische Installation mit kompletten Zubehör für die korrekte Funktion der Pumpe.

ACHTUNG: Diese Motoren sind nicht explosionsgeschützt und dürfen nicht mit Benzin betreiben werden.

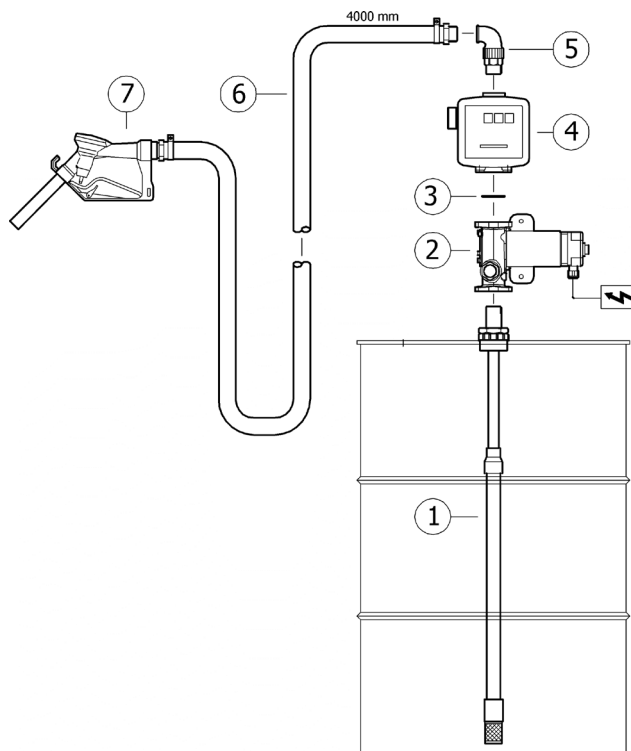

Fig. 3

POS	Description	Descripción	Description	Beschreibung
1	Suction tube	Tubo de aspiración	Tube d'aspiration	Saugrohr
2	Pump	Bomba	Pompe	Pumpe
3	O'ring (included with the pump)	Junta tórica (incluida con la bomba)	Joint torique (fourni avec la pompe)	O-Ring (in der Pumpe integriert)
4	Meter	Contador	Compteur	Zähler
5	Swivelling elbow	Codo giratorio	Raccord coudé tournant	beweglicher Winkel
6	Outlet hose	Manguera de salida	Flexible de sortie de fluide	Auslaufschlauch
7	Nozzle	Boquerel	Pistolet verseur	Zapfpistole

2019_10_03-16:30

GB

Verify that all the electrical and mechanical connections are done according to the installation instructions. To start the pump, set the on-off switch in on (1) position. These pumps are self-priming; if the pump does not prime, check all suction line connections and tight them well.

ATTENTION: Do always put the on-off switch in off (0) position after closing the outlet nozzle. Do never let the pump run dry for long periods, internal parts can be damaged.

E

Verificar que las conexiones, tanto eléctricas como mecánicas, se han realizado siguiendo las instrucciones de instalación. Para arrancar la bomba, poner el interruptor en la posición "1". Estas bombas son auto-cebantes; si la bomba no ceba, verificar todas las conexiones del circuito de aspiración y apretarlas bien.

ATENCIÓN: Poner siempre el interruptor en la posición "0" después de haber cerrado la salida. Nunca deje la bomba funcionar en vacío durante mucho tiempo, algunas piezas internas pueden llegar a dañarse.

F

S'assurer que les branchements, aussi bien électriques, que mécaniques, répondent bien aux instructions d'installation données. Pour faire marcher la pompe, placer l'interrupteur sur « 1 ». Ces pompes sont auto-amorçantes ; veiller donc à vérifier tous les branchements du circuit d'aspiration et les serrer à nouveau si nécessaire si la pompe n'amorce pas.

ATTENTION : Toujours placer l'interrupteur sur « 0 » après avoir fermé la sortie de fluide. Ne jamais laisser la pompe fonctionner à vide (sans diesel) au risque d'endommager certaines pièces internes.

D

Zuerst muss sichergestellt sein, dass alle Anschlüsse (mech. u. elektr.) gem. Betriebsanleitung vorgenommen wurden.

Um die Pumpe zu starten, den Schalter auf Ein (1) stellen. Die Pumpen sind selbststartend; startet die Pumpe nicht, müssen alle Verbindungen überprüft und evtl. nachgezogen werden.

ACHTUNG: Nach Schliessen der Zapfpistole, den Schalter sofort auf Aus (0) stellen. Die Pumpe darf nicht lange trocken laufen, sonst können Teile in der Pumpe beschädigt werden.

GB

Symptom	Possible Causes	Solution
Motor does not run.	No electrical power.	Check electric connections and/or safety devices (fuse).
	Blocked rotor.	Dismount, check for possible damages or obstructions; reassemble.
	Motor failure.	Contact technical service.
No or low pump delivery.	Low tank level.	Fill in the tank.
	Clogged inlet filter.	Clean the filter.
	Blocked by-pass valve.	Release, clean or replace.
	Air in suction circuit.	Check that pipe/hose is not damaged and connections are well tightened.
	Leakage in the circuit.	Check all connections and seals.

E

Síntomas	Posibles causas.	Soluciones.
El motor no funciona.	No llega electricidad a la bomba.	Controlar conexiones eléctricas y dispositivos de seguridad (fusible).
	Rotor bloqueado.	Desmontar, verificar posibles daños o obstrucciones; volver a montar.
	Fallo en el motor.	Contactar servicio técnico.
Baja o ninguna entrega de fluido.	Nivel bajo en el depósito.	Llenar el depósito.
	Filtro de entrada obstruido.	Limpiar el filtro.
	Válvula By-pass bloqueada.	Verificar, limpiar o sustituir.
	Aire en el circuito de aspiración.	Verificar que el tubo/ la manguera no está dañado y las conexiones estén bien apretadas.
	Fuga en algún punto del circuito.	Verificar todas las conexiones y juntas.

2019_10_03-16:30

F

Symptômes	Causes possibles	Solutions
Le moteur ne fonctionne pas.	L'alimentation électrique n'arrive pas jusqu'à la pompe.	Faire une révision des branchements électriques et des dispositifs de sécurité (fusible).
	Le rotor est bloqué.	Démonter le rotor et s'assurer que ce dernier n'est pas endommagé et remonter le tout.
	Défaut du moteur.	Contacter le Service Technique agréé.
Bas ou aucun débit de fluide.	Peu de fluide dans le réservoir.	Remplir le réservoir.
	Filtre d'entrée bouché.	Nettoyer le filtre.
	By-pass bloqué.	Nettoyer le by-pass.
	Présence d'air en un certain point du circuit.	Vérifier tous les points d'union et les joints.

D

Probleme	mögl. Ursache	Lösung
Der Motor läuft nicht.	Kein Strom.	Elektroanschlüsse und/oder Sicherheitsvorrichtungen (Sicherung) prüfen.
	Flügel blockiert.	Zerlegen, auf Beschädigung oder Verschmutzung prüfen. Wieder zusammenbauen.
	Motor-Ausfall.	Den techn. Service verständigen.
Keine oder niedrige Pumpleistung.	Niedriger Pegelstand im Tank.	Tank nachfüllen.
	Einlassfilter verstopft.	Filter reinigen.
	Ventil der Umgehungsleitung verstopft.	Entleeren, reinigen o. ersetzen.
	Luft im Leitungssystem.	Rohre/Schläuche auf Beschädigung und Anschlüsse auf Dichtigkeit prüfen, nachziehen.
	Undichtigkeit im Gesamtsystem.	Alle Anschlüsse und Dichtungen prüfen/ nachziehen.

Technical data / Datos técnicos / Caractéristiques techniques / Technische Daten

GB E F D

Electrical data / Datos eléctricos / Caractéristiques électriques / Elektrische Daten					
	Power supply / Alimentación/ Alimentation/ Stromanschluss		Power / Potencia / Puissance / Leistung (W)	Current type / Tipo de corriente / Type de courant / Stromart (A)	Speed / Revoluciones / Révolutions / Umdrehung/min (rpm)
	Current / Intensidad / Courant / Stromstärke	Tension / Tensión / Tension / Spannung (V)			
684500 684512, 684530, 684540, 684760, 684761	DC	12	170	22	2260
684501 684524, 684531, 684541	DC	24	200	13	2280

Performance / Rendimiento / Rendement / Leistung					
	By-pass pressure / Presión By-pass / Pression du By-pass / Druck-Umgehungsleitung	Max delivery conditions / Datos a caudal máximo / Données avec débit maxi / Max. Förderleistung		Max back pressure conditions / Datos a máxima pérdida de carga / Données sous perte de charge maxi / Max. Rückfluss	
		Delivery / Caudal/ Débit / Durchfluss (l/min)	Delivery / Caudal/ Débit / Durchfluss (l/min)	Delivery / Caudal/ Débit / Durchfluss (l/min)	Pressure / Presión / Pression / Druck (bar)
684500 684512, 684530, 684540, 684760, 684761	1.1	40	0.1	27	0.8
684501 684524, 684531, 684541	1.2	43	0.1	29	0.8

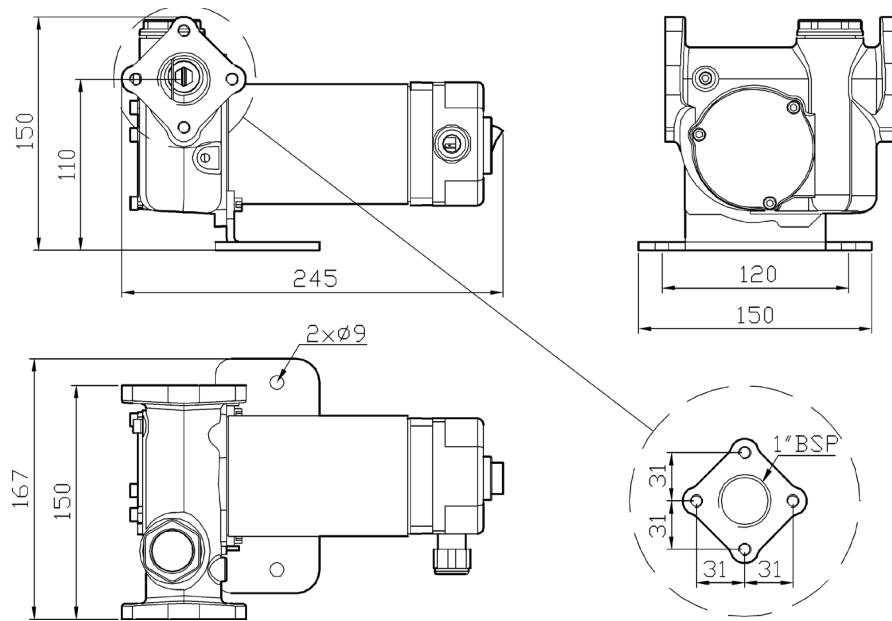

Parts list / Despiece / Pièces de rechange / Ersatzteilliste

GB E F D

Repair Kit / Kit de reparación / Kit de reparation / Reparatur-Satz					
Pos	Part No.	Description	Descripción	Description	Beschreibung
1, 2, 3	689680	Front cover	Tapa frontal	Capot frontal	Frontdeckel
4, 5, 6	689681	Rotor with vanes	Rotor con paletas	Rotor avec pales	Rotor mit flügel
7	689682	Seal kit	Kit juntas	Kit de joints	Dichtungs-Satz
8, 9	689683	Antisiphone device	Dispositivo Antisifonamiento	Dispositif d'antisiphonnage	Antisiphon-Vorrichtung
10, 11	689657	By pass valve	Válvula by-pass	By-pass	Ventil f. Umgehungsleitung
12, 13, 14	689685	Filter kit	Conjunto filtro	Kit du filtre	Filter-Satz
18	689697	Electric motor 12V*	Motor eléctrico 12V*	Moteur électrique 12V*	Elektro-Motor 12V*
18	689698	Electric motor 24V**	Motor eléctrico 24V**	Moteur électrique 24V**	Elektro-Motor 24V**
19-25	689699	Electrical box assembly	Cjto Cuadro eléctrico	Boîte électrique	Elektro-Gehäuse kpl.

Parts available separately / Piezas disponibles por separado / Pièces disponibles séparément / Einzel lieferbar Teile					
Pos	Part N°	Description	Descripción	Description	Beschreibung
3	689689	O-ring	Junta tórica	Joint torique	O-ring
5	689690	Vanes 5 units	Paletas 5 uds	Pales (5 unités)	Flügel 5er-Pack
14	689691	Filter	Filtro	Filtre	Filter
15	689692	Pump body	Cuerpo bomba	Corps de la pompe	Pumpengehäuse
25	689694	Switch	Interruptor	Interrupteur	Schalter

*for/ para/ pour/ für: 684500, 684512, 684530, 684540

**for/ para/ pour/ für: 684501, 684524, 684531, 684541

2019_10_03-16:30

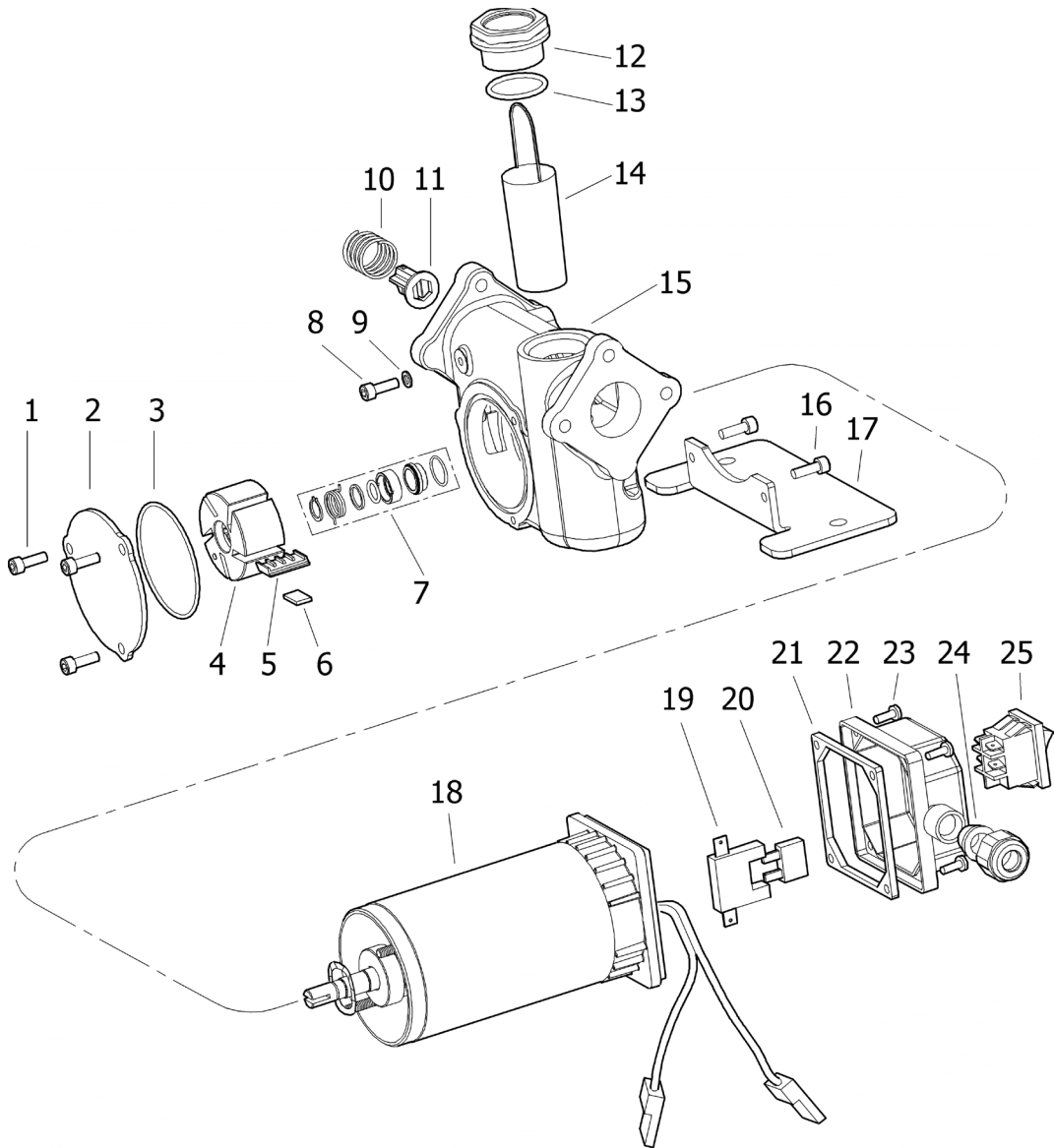

*EC conformity declaration / Declaration CE de conformidad
Déclaration CE de conformité / EG-Konformitätserklärung*

GB

SAMOA INDUSTRIAL, S.A., Pol. Ind. Porceyo, I-14 · Camino del Fontán, 831 · 33392 - Gijón - Spain, declares that this product conforms with the EU Directive: (2004/108/EC), (93/68/EC), (2006/42/EC) and (2006/95/EC).

E

SAMOA INDUSTRIAL, S.A., Pol. Ind. Porceyo, I-14 · Camino del Fontán, 831 · 33392 - Gijón - España, declara que este producto cumple con la Directiva de la Unión Europea: (2004/108/EC), (93/68/EC), (2006/42/EC) y (2006/95/EC).

F

SAMOA INDUSTRIAL, S.A., Pol. Ind. Porceyo, I-14 · Camino del Fontán, 831 · 33392 - Gijón - Espagne, déclare que ce produit est conforme au Directive de l'Union Européenne: (2004/108/EC), (93/68/EC), (2006/42/EC) et (2006/95/EC).

D

SAMOA INDUSTRIAL, S.A., Pol. Ind. Porceyo, I-14 · Camino del Fontán, 831 · 33392 - Gijón - Spanien, bestätigt hiermit, dass dieses Produkt der EG-Richtlinie(n): (2004/108/EC), (93/68/EC), (2006/42/EC) und (2006/95/EC) entspricht.

**For SAMOA INDUSTRIAL, S.A.
Por SAMOA INDUSTRIAL, S.A.
Pour SAMOA INDUSTRIAL, S.A.
Für SAMOA INDUSTRIAL, S.A.**



Pedro E. Prallong Álvarez

Production Director
Director de Producción
Directeur de Production
Produktionsleiter