



MOBILE WASTE OIL SUCTION DRAINER - EVACUATOR 70
ASPIRADOR DE ACEITE USADO MÓVIL - EVACUATOR 70
ASPIRATEUR MOBILE D'HUILE USÉE - EVACUATOR 70
ALTÖLABSAUGWAGEN - EVACUATOR 70



Parts and technical service guide
Guía de servicio técnico y recambio
Guide d'instructions et pièces de rechange
Technische Bedienungsanleitung

Part No. / Cód. / Réf. / Art. Nr.:
373 600

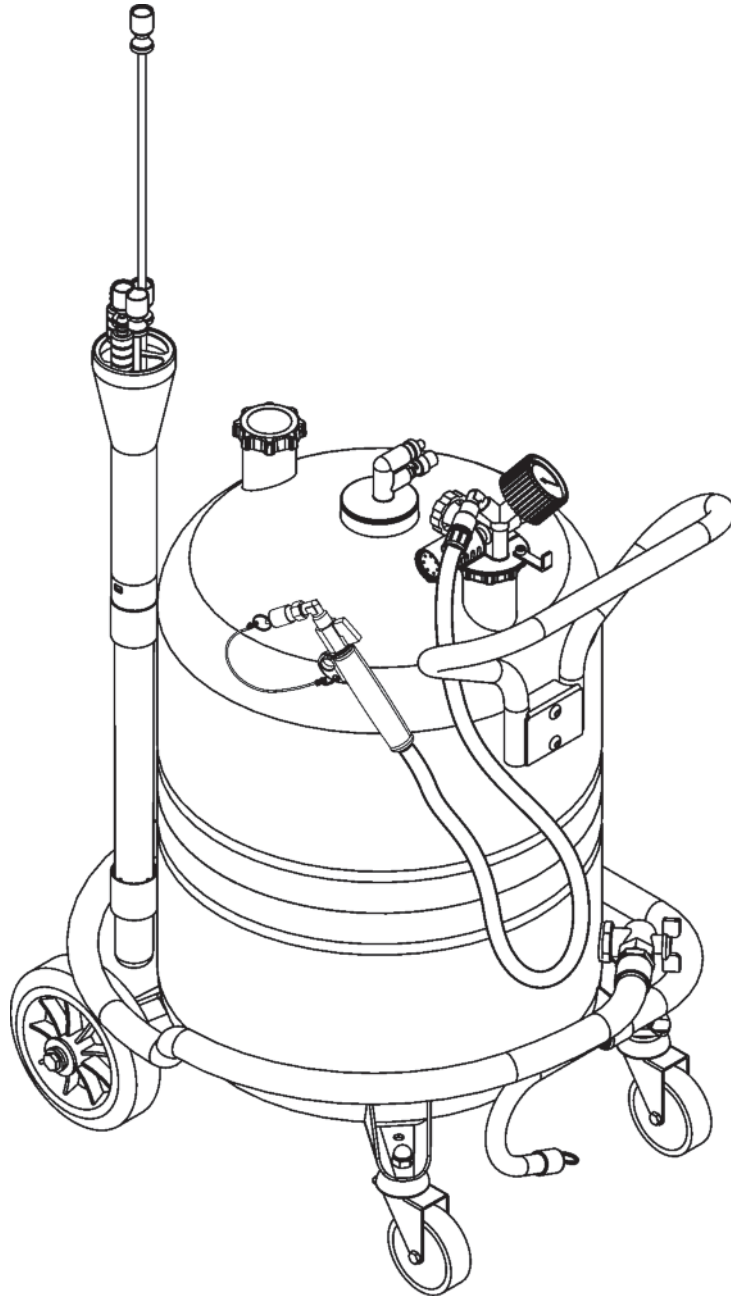

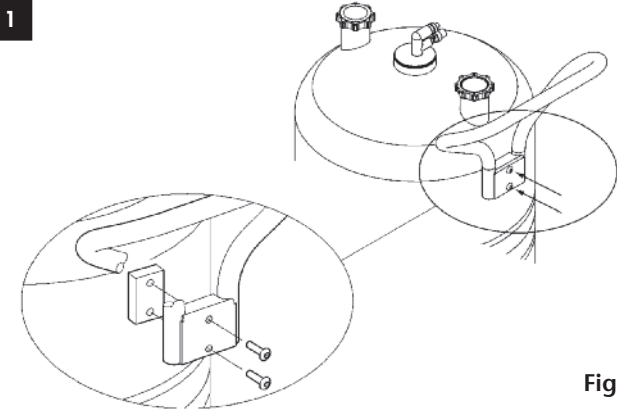

Fig. 1

GB

Fasten the handle with the screws.

E

Montar el manillar, fijándolo con los tornillos.

F

Monter le guidon et le visser.

D

Griff mit den Schrauben befestigen.

GB

Place the probe holder into its support.

E

Colocar el porta-cánulas en su soporte.

F

Placer le porte-sondes sur le support qui lui convient.

D

Den Sondenköcher in die entsprechende Halterung stecken.

GB

Mount the vacuum pump into its position on the container and fasten it with the supplied screws.

E

Montar la bomba de vacío en el depósito y fijarla con los tornillos suministrados.

F

Monter la pompe à vide sur le réservoir et la fixer à l'aide des vis fournies.

D

Montieren Sie die Vakuumpumpe in der richtigen Position auf dem Behälter und befestigen sie mit den mitgelieferten Schrauben.

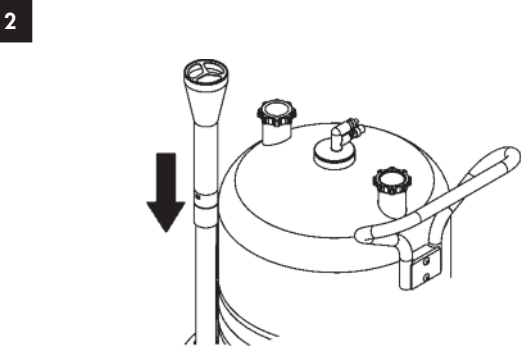

Fig. 2

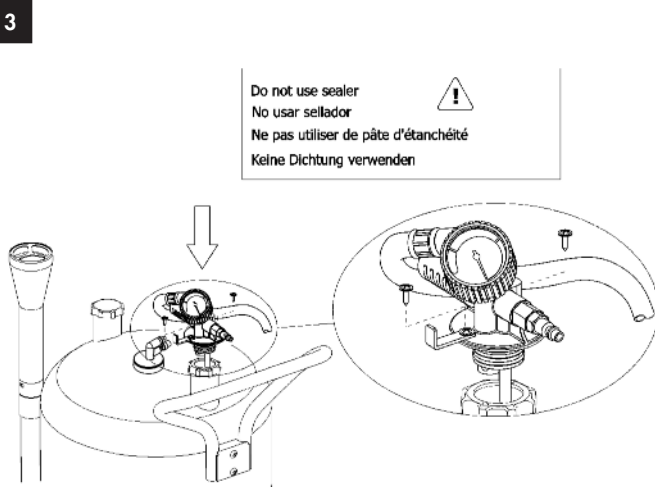

Fig. 3

Operation / Modo de empleo / Mode d'emploi / Handhabung

Start-up / Puesta en marcha / Mise en marche / Inbetriebnahme

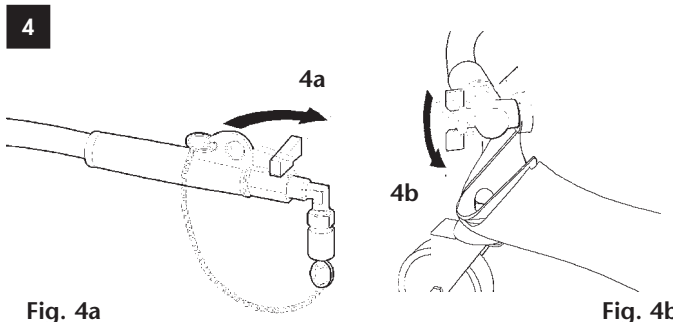

Fig. 4a

Fig. 4b

GB

Close the valve of the suction hose (4a) and the discharge outlet valve (4b).

ATTENTION: The breathing valve must be closed (4c). The vacuum pump valve must be open (4d).

E

Cerrar la válvula de la manguera de aspiración (4a) y la válvula de la manguera de descarga (4b).

ATENCIÓN: El respiradero debe de estar cerrado (4c). La válvula de la bomba de vacío debe estar abierta (4d).

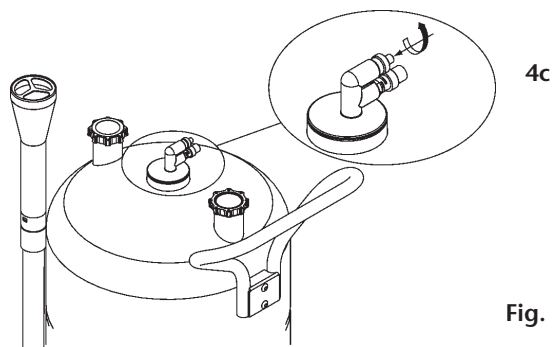

Fig. 4c

F

Fermer la vanne du flexible d'aspiration (4a), la vanne du flexible de vidange (4b) et la vanne de l'entonnoir (4c).
ATTENTION: Il est impératif que le respirateur soit fermé (4d). La vanne de la pompe à vide doit être ouverte.

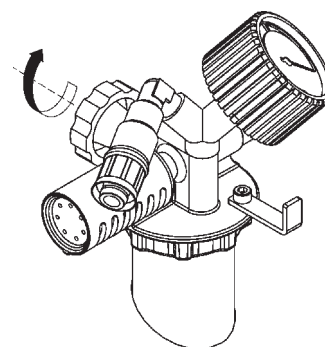

Fig. 4d

D

Ventil des Saugschlauches (4a), das Auslaufventil (4b) und das Kugelventil am Öl-Auffangtrichter (4c) schliessen.
ACHTUNG: Das Entlüftungsventil (4d) muss unbedingt geschlossen sein. Das Ventil de Vakuumpumpe muss offen sein.

5

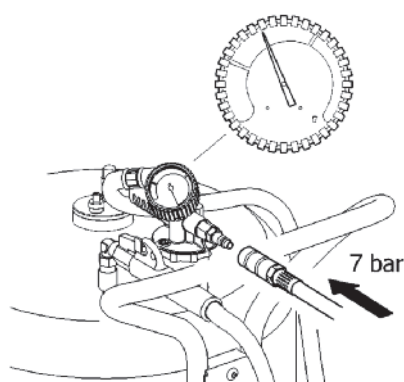

Fig. 5

E

Conectar el aire comprimido a la bomba de vacío (6-7 bar). Cuando el vacuómetro llegue hasta la mitad de la zona verde, desconectar para funcionar en modo autónomo. Para aspiración con conexión a la red, mantener el aire conectado.

F

Brancher l'air comprimé à la pompe à vide (6-7 bar). Lorsque l'aiguille du manomètre atteindra la moitié de la zone verte, débrancher l'air comprimé pour fonctionner en mode autonome. Il est préférable en revanche de maintenir l'air comprimé branché pour procéder à une aspiration branchée à une ligne d'air.

GB

Connect the compressed air to the vacuum pump (6-7 bar). When the vacuum meter reaches the middle of the green zone, disconnect the air to operate in independent mode. For suction with line connection, maintain the air connected.

D

Druckluft an die Vakuumpumpe anschliessen (6-7 bar). Ist der Zeiger im Druckmesser in der Mitte des grünen Bereichs, Druckluft abschalten. Danach arbeitet das Gerät selbstständig - ohne Druckluft- weiter. Die Druckluftleitung sollte jedoch angeschlossen bleiben.

Suction collection / Recuperación por aspiración / Récupération par aspiration / Absaugvorgang

6

GB

Remove the level indicator from the oil dipstick and introduce a suitable probe or connector.
ATTENTION: The probe must reach the lowest point in the crank case.

E

Sacar la varilla de nivel del motor e introducir la sonda de mayor diámetro posible o el conector adecuado.
ATENCIÓN: Alcanzar con la sonda el punto más bajo del cárter.

F

Sortir la jauge du moteur et introduire la sonde dotée du plus grand diamètre possible ou le raccord le plus approprié.
ATTENTION: Il est primordial d'attendre le point le plus bas du carter avec la sonde.

D

Ölmess-Stab am Motor herausziehen und eine Sonde im grösstmöglichen Durchmesser oder ein geeignetes Verbindungstück einführen.
ACHTUNG: Die Sonde muss den untersten Punkt der Ölwanne erreichen.



Suction collection / Recuperación por aspiración / Récupération par aspiration / Absaugvorgang

7

GB

Take off the cap from the suction hose and connect the hose to the probe or connector. Open the valve to start the suction.

F

Retirer le bouchon du flexible d'aspiration et brancher le flexible en question à la sonde ou au raccord. Ouvrir la vanne pour procéder à l'aspiration.

D

Kappe vom Saugschlauch entfernen und diesen mit Sonde oder Verbindungsstück zusammenfügen. Ventil öffnen und der Absaugvorgang beginnt.

E

Quitar el tapón de la manguera de aspiración y conectarla a la sonda o al conector. Abrir la válvula para iniciar la aspiración.

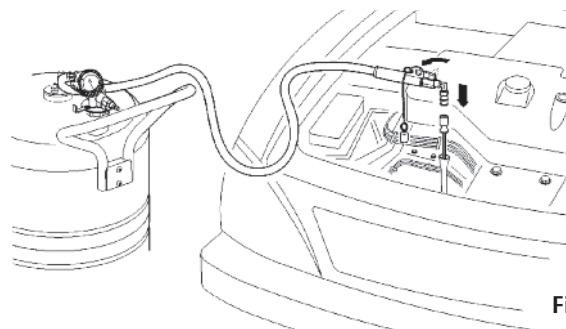

Fig. 7

8

GB

Once the suction is finished, close the valve on the suction hose. The waste oil suction can be carried out without recharging the unit while the vacuum meter is still in the green zone.

E

Cuando la aspiración esté finalizada, cerrar la válvula de la manguera de aspiración. Repetir este proceso mientras el vacuómetro esté en la zona verde.

F

Dès que l'aspiration est terminée, fermer la vanne se trouvant au niveau du flexible d'aspiration. Répéter l'opération tant que l'aiguille du manomètre se trouve dans la zone verte.

D

Nach Beendigung des Absaugens das Ventil am Saugschlauch schliessen. Den Vorgang wiederholen, während sich der Zeiger des Druckmessers noch im grünen Bereich befindet.

Pressure discharge / Descarga por presurización / Décharge par pressurisation / Druckentleerung

9

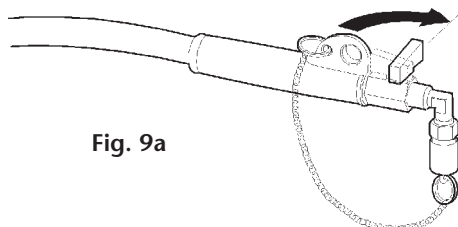

Fig. 9a

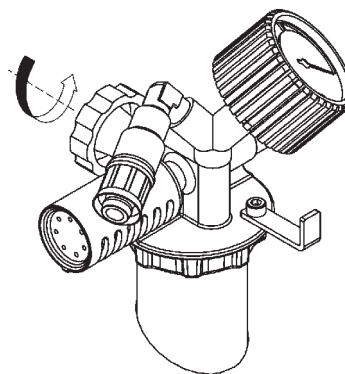

Fig. 9b

GB

Close the valve on the suction hose.
Close the vacuum pump valve.

E

Cerrar la válvula de la manguera de aspiración.
Cerrar la válvula de la bomba de vacío.

F

Fermer la vanne du flexible d'aspiration.
Fermer la vanne de la pompe à vide.

D

Ventil am Saugschlauch schliessen.
Ventil an Vakuumpumpe schliessen.

10

GB

Remove the cap from the outlet tube of the discharge hose and place the hose into a waste oil storage tank or drum (10). Open the discharge outlet valve.

E

Quitar el tapón de la manguera de descarga y colocar esta en un bidón o depósito (10). Abrir la válvula de descarga.

F

Retirer le bouchon du flexible de vidange et placer ce dernier dans un bidon ou un réservoir (10). Ouvrez le vanne de vidange.

D

Kappe vom Auslaufschlauch entfernen. Schlauch in ein Faß oder einen Tank stecken (10). Das Auslaufventil öffnen.

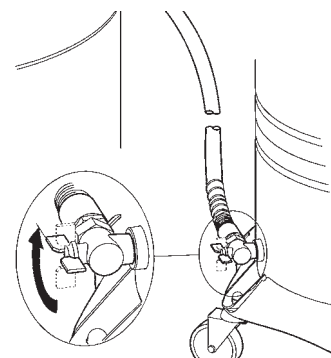
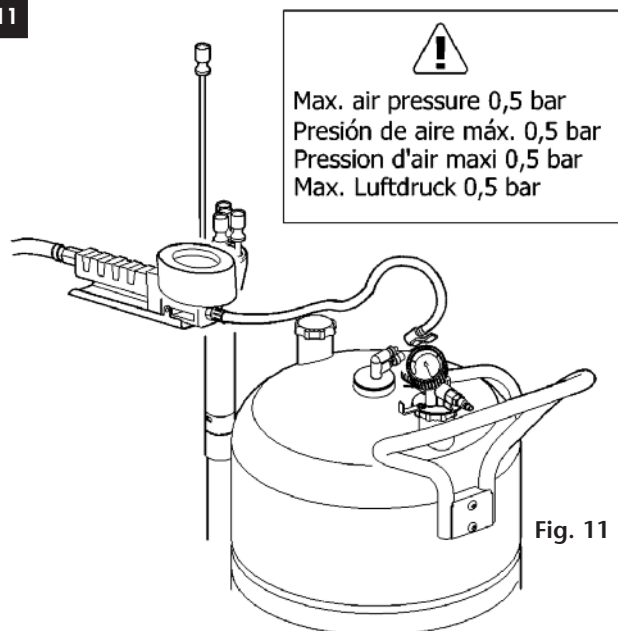

Fig. 10

Pressure discharge / Descarga por presurización / Décharge par pressurisation / Druckentleerung

11



E

Conectar el aire comprimido mediante un inflador de neumáticos a la válvula de carga y presurizar el depósito a 0,5 bar. Una vez vaciado el depósito, cerrar la válvula y colocar el tapón.

ATENCIÓN: Presión máxima 0,5 bar. La válvula de seguridad limita la presión máxima en el interior a 0,5 bar. Revise y asegure que dicha válvula funciona correctamente y no se supera la presión de 0,5 bar.

F

Brancher l'air comprimé à la valve indiquée sur le schéma à l'aide d'un pistolet de gonflage et pressuriser le réservoir à 0.5 bar. Dès que le réservoir est vide, fermer la vanne et remettre le bouchon à sa place.

ATTENTION: Pression maxi: 0.5 bar. La soupape de sécurité limite la pression maxi à l'intérieur à 0.5 bar.

Revoir et assurez-vous que la vanne fonctionne correctement et ne pas dépasser la pression de 0,5 bar.

GB

Connect compressed air by means of a tire inflator to the charge valve and pressurize the container to 0,5 bar. Once the container is empty, close the valve and replace the outlet cap.

ATTENTION: Max air pressure 0,5 bar. The security valve limits the inside pressure to 0,5 bar.

Make sure that the security valve works properly and that the inside pressure doesn't exceed 0'5 bar.

D

Mit einem Reifen-Prüfgerät den Druck im Behälter auf 0,5 bar bringen und dann das Ventil am Auslaufschlauch öffnen. Diesen Vorgang solange wiederholen, bis der Behälter leer ist. Es ist auch möglich den Behälter zu leeren, wenn die Druckluft angeschlossen und das Ablaufventil geöffnet bleibt. Wenn der Behälter leer ist, Ventil schliessen und Kappe wieder auf den Auslaufschlauch setzen.

ACHTUNG: Max. Luftdruck 0,5 bar. Das Sicherheitsventil begrenzt den Innendruck auf max. 0,5 bar.

Vergessen Sie sich, dass das Sicherheitsventil richtig funktioniert, und dass der innen luftdruck übersteigt 0'5 niecht.

GB

Symptom	Possible Causes	Solution
Vacuum gauge needle does not move during the depressurising.	Damaged or obstructed vacuum gauge.	Replace the vacuum gauge.
The vacuum gauge does not reach the green zone.	Vacuum pump valve is closed.	Open the valve.
	Not enough air pressure in the line.	Increase the air pressure.
The unit does not suck, even if the vacuum gauge indicates the adequate pressure.	Insufficient air delivery.	Increase the air line diameter and if possible decrease the length of the same.
	The oil is cold.	Run the motor for a few minutes before the suction.
	The valve on the suction hose is closed or contaminated.	Open or clean the valve.
The unit does not suck and loses vacuum progressively.	The suction probe or connector is contaminated.	Clean or replace the probe / connector.
	Damaged or worn o-rings on probe connector.	Replace the o-rings.
	The probe end does not reach the oil due to that it is extremely curved or misguided.	Remove the probe and carefully reintroduce it, making sure that the bottom is reached.
	The breathing valve is opened.	Close the breathing valve.

E

Síntomas	Posibles causas	Soluciones
La aguja del vacuómetro está estática durante la depresión.	Vacuómetro estropeado u obstruido.	Sustituir el vacuómetro.
	Válvula de la bomba de vacío cerrada.	Abrir válvula.
La aguja del vacuómetro no alcanza la mitad de la zona verde.	Insuficiente presión de aire en la red.	Aumentar la presión de aire.
	Insuficiente caudal de aire.	Aumentar secciones de paso en el suministro y limitar en lo posible la longitud.
El equipo no aspira aunque el vacuómetro marca la presión adecuada.	El aceite está frío.	Mantener el motor en marcha unos minutos antes de realizar la aspiración.
	La válvula en la manguera de aspiración está cerrada.	Abrir la válvula.
	La cánula o el conector está obstruido.	Limpiar o sustituir la cánula / conector.
El equipo no aspira y pierde progresivamente el vacío.	Las juntas tóricas del conector cánula están dañadas o gastadas.	Sustituir las juntas tóricas.
	La cánula no alcanza el aceite por estar extremadamente curvada o desviada.	Sacar la cánula y volver a introducir, teniendo especial cuidado de alcanzar el fondo del cárter.
	El respiradero está abierto.	Cerrar el respiradero.

F

Symptômes	Causes possibles	Solutions
L'aiguille du manomètre ne bouge pas pendant que le réservoir se dépressurise.	Le manomètre est endommagé ou bouché.	Remplacer le manomètre.
	La vanne de la pompe à vide est fermée.	Ouvrez la vanne.
L'aiguille du manomètre n'atteint pas la moitié de la zone verte.	Pression insuffisante au niveau de la liaison d'air.	Augmenter la pression de la liaison d'air.
	Débit d'air insuffisant.	Augmenter le diamètre de la ligne d'air et diminuer la longueur de celle-ci.
L'appareil n'aspire pas ou le manomètre n'indique pas la pression adéquate.	L'huile est froide.	Maintenir le moteur en marche pendant quelques minutes avant de procéder à l'aspiration d'huile usée.
	La vanne du flexible d'aspiration est fermée.	Ouvrir la vanne.
	Sonde bouchée.	Nettoyer ou remplacer la sonde ou le raccord.
L'appareil n'aspire pas ou perd progressivement de la pression.	Joints toriques du raccord de la sonde abîmés ou usés.	Remplacer les joints toriques.
	La sonde n'atteint pas l'huile. Extrême courbé ou dévié.	Sortir la sonde et l'introduire à nouveau en veillant à bien arriver au fond du carter.
	Le respirateur est ouvert.	Fermer le respirateur.

D

Symptômes	mögl. Ursache	Lösung
Zeiger des Druckmessers bewegt sich nicht bei Druckreduzierung	Druckmesser beschädigt.	ersetzen.
Zeiger des Druckmessers erreicht nicht den grünen Bereich	Ventil der Vakuumpumpe geschlossen. nicht genug Luftdruck.	Ventil öffnen. Luftdruck erhöhen.
Das Gerät saugt nicht, obwohl der Druckmesser den richtigen Druck zeigt	nicht genug Luftzufuhr.	Durchmesser der Druckleitung erhöhen und/oder Leitung kürzen.
Das Gerät saugt nicht, obwohl der Druckmesser den richtigen Druck zeigt	das Öl ist kalt.	Motor einige Minuten vor dem Absaugen laufen lassen.
	Ventil am Saugschlauch ist geschlossen.	Ventil öffnen.
	Saugrohr ist verstopft.	Reinigen oder ersetzen.
Das Gerät saugt nicht oder verliert Druck	beschädigte oder abgenutzte O-Ringe am Saugrohr oder Verbindungsstück.	O-Ringe ersetzen.
	Saugrohr erreicht das Öl nicht.	Saugrohr herausziehen, führen und vergewissern, dass der Boden erreicht wird.
	Entlüftungsventil offen.	Ventil schliessen.

Dimensions / Dimensiones / Dimensions / Abmessungen

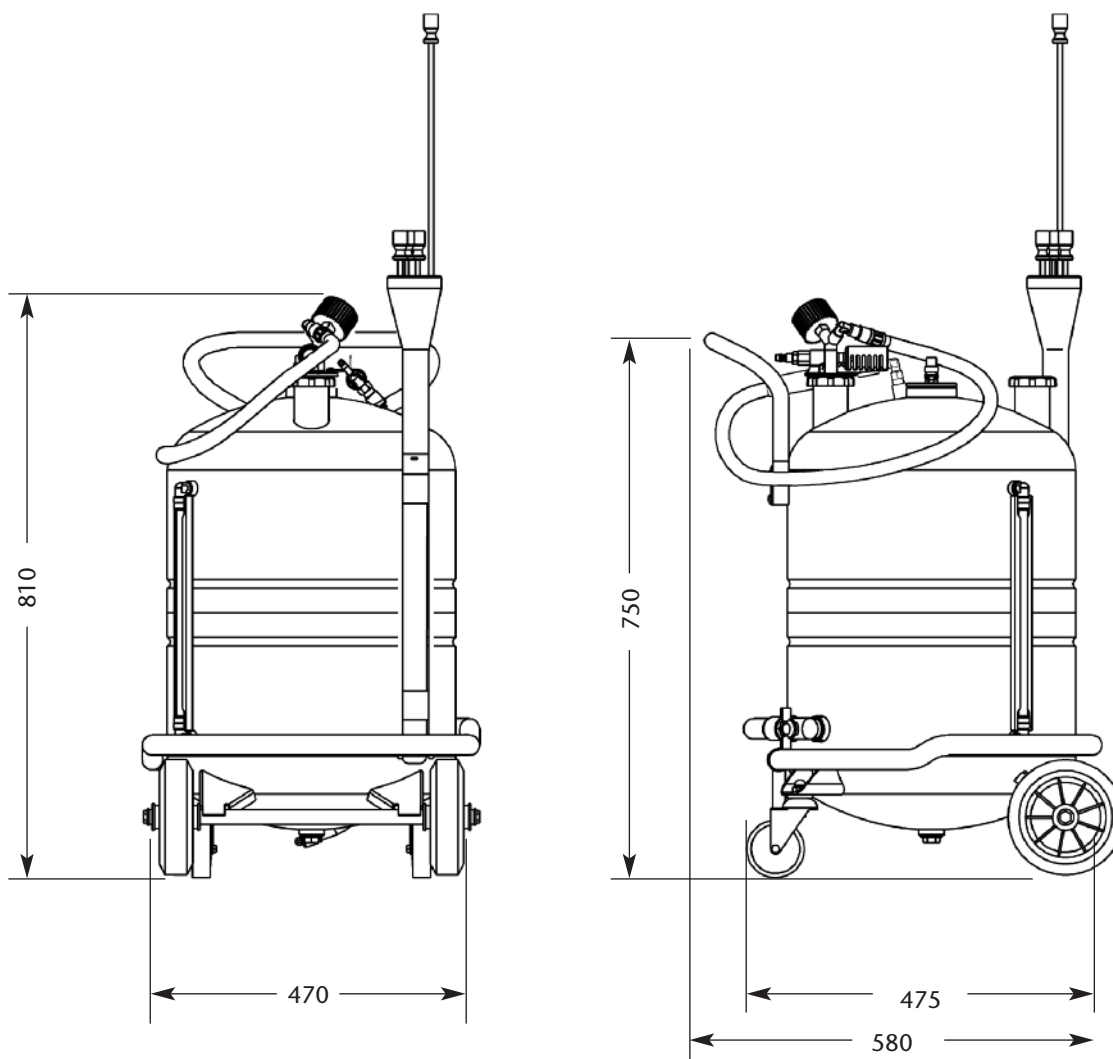

Technical data / Datos técnicos / Caractéristiques techniques / Technische Daten

GB	E	F	D	
Tank capacity	Capacidad depósito	Capacité du réservoir	Tankvolumen	70 l
Time to reach complete vacuum	Tiempo para obtener una depresión completa	Temps nécessaire pour atteindre une dépressurisation complète	Dauer bis zum Erreichen des kompl. Vakuums	2 m 15 s
Effective suction volume	Volumen aspirable después de una depresión completa	Volume aspiré après une dépressurisation complète	Saugvolumen	36 l
Suction capacity:	Capacidad de aspiración:	Capacité d'aspiration:	Saugleistung:	
Ø5 mm probe at 80°, SAE 30.	Sonda de Ø5 mm a 80°, SAE 30.	Sonde de Ø5 mm a 80°, SAE 30.	Ø 5mm Sonde bei 80°, SAE 30.	2,0 l/min
Ø8 mm probe at 80°, SAE 30.	Sonda de Ø8 mm a 80°, SAE 30.	Sonde de Ø8 mm a 80°, SAE 30.	Ø 8mm Sonde bei 80°, SAE 30.	4,1 l/min
Mercedes probe at 80°, SAE 30.	Cánula Mercedes a 80°, SAE 30.	Sonde Mercedes a 80°, SAE 30.	Mercedes Sonde bei 80°, SAE 30.	7,1 l/min

Parts list / Lista de piezas / Pièces de rechange / Ersatzteilliste

GB	E	F	D	Spare part kit / Kit de recambio / Kit de rechange / Ersatzteil-Sätze		
Part no./ Cód. Réf./ Art. Nr.	Pos	Description	Descripción	Description	Beschreibung	
737518	59	Vacuum pump with valve	Bomba de vacío c.válvula	Pompe à vide	Vakuumpumpe mit Ventil	
737967	9	Suction hose	Manguera de aspiración	Flexible d'aspiration	Saugschlauch	
737950	25 – 31	Probe kit	Kit de sondas	Jeu de sondes	Sonden-Satz	
737969	45	Discharge hose	Manguera de descarga	Flexible de vidange	Entleerungsschlauch	
737964	52	Charge valve	Válvula de carga	Valve de vidange	Entlüftungsventil	

GB	E	F	D	Parts available separately / Piezas disponibles por separado / Pièces disponibles séparément / Einzel lieferbare Teile		
Part no./ Cód. Réf./ Art. Nr.	Pos	Description	Descripción	Description	Beschreibung	
951350	6	Vacuum meter	Vacuometro	Manomètre	Druckmesser	
950322	10	Ball valve	Válvula de bola	Vanne	Kugelventil	
743313	12	Mercedes connector	Conector Mercedes	Sonde Mercedes	Verbindungsstück f. Mercedes	
946012	13	O ring	Junta tórica	Joint Torique	O-Ring	
737947	25	VAG connector	Conector VAG	Raccord VAG	Verbindungsstück f. VAG	
737948	26	Peugeot connector	Conector Peugeot	Raccord Peugeot	Verbindungsstück f. Peugeot	
737949	27	Flexible probe 7x5x1000	Sonda flexible 7x5x1000	Sonde flexible	Flexible Sonde 7x5x1000	
737954	28	Metallic probe 5x4x700	Sonda metálica 5x4x700	Sonde métallique 5x4x700	Metall-Sonde 5x4x700	
737955	29	Metallic probe 6x5x700	Sonda metálica 6x5x700	Sonde métallique 6x5x700	Metall-Sonde 6x5x700	
737952	30	Flexible probe 6x4x700	Sonda flexible 6x4x700	Sonde flexible 6x4x700	Flexible Sonde 6x4x700	
737953	31	Flexible probe 8x6x700	Sonda flexible 8x6x700	Sonde flexible 8x6x700	Flexible Sonde 8x6x700	
951117	35	Wheel ø160	Rueda ø160	Roue Ø 160	Rad Ø 160	
951280	41	Castor wheel	Rueda giratoria	Roue pivotante	Lenkrolle	
950323	44	Elbow valve	Válvula acodada	Vanne coudée	Ventil gekröpft	
951453	51	Security valve	Válvula de seguridad	Soupape de sécurité	Sicherheitsventil	

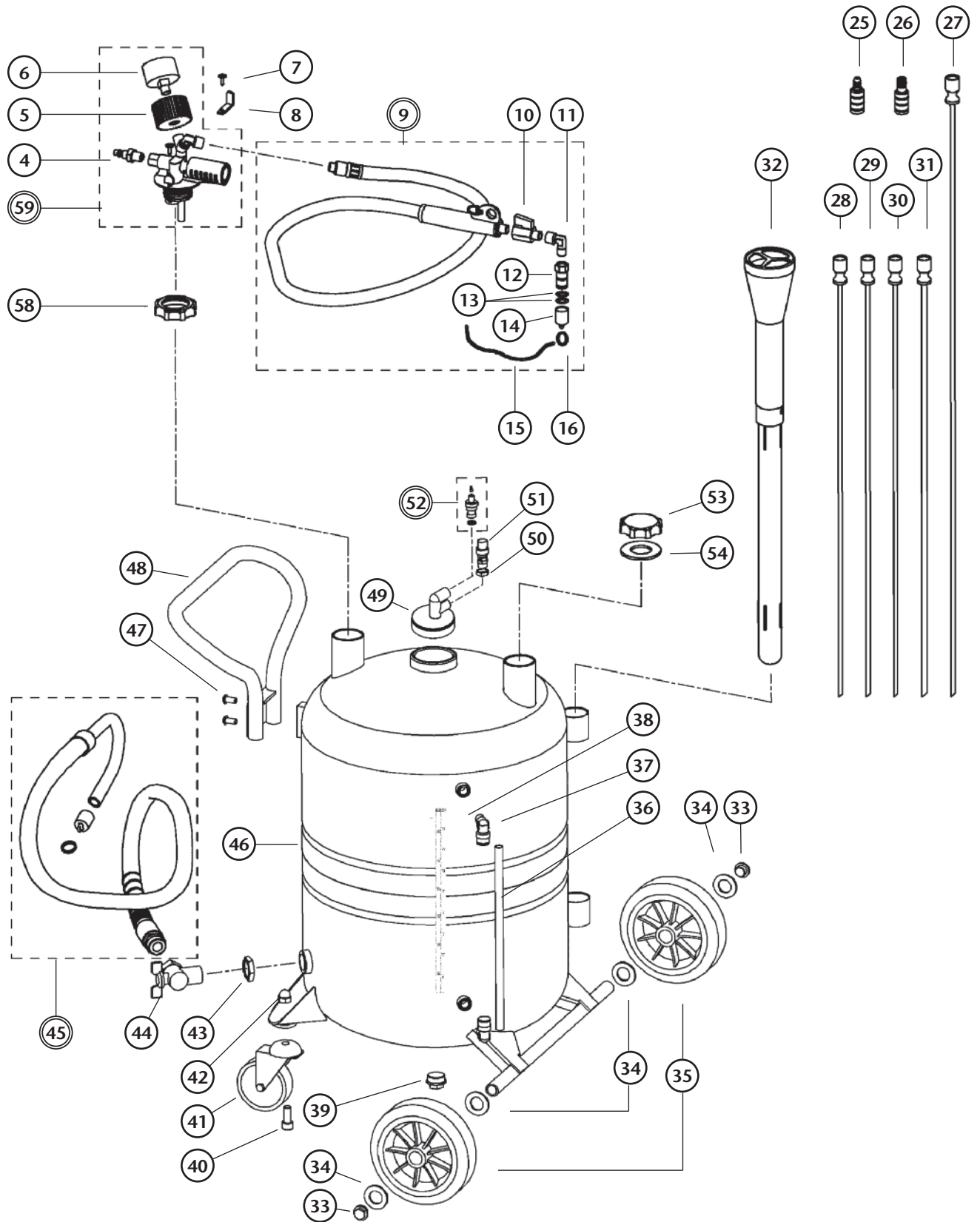

GB

The design, manufacturing and testing of the equipment EVACUATOR 70 follow the recommendations stated in part 1 of the UNE EN-286 Directive, "Simple pressure vessels designed to contain air", and more specifically the recommendations Class 3 vessels indication (Vessels with $PS \times V \leq 200$ bar.l.) stated in paragraph 4 of the said Directive.

The Samoa mobile drainer for the collection of waste oil by suction, model EVACUATOR 70 (Part no. 373600) is a unit which:

- **IS NOT submitted to the Directives of Simple Pressurized Devices 87/404/CEE and its amendments 90/488/CEE and 93/68/CEE**, as the internal working pressure, during the discharging phase of the metallic container of 70 litres, is of 0.5 bar or less.
- **IS NOT submitted to the Directives of Machine Security 89/392/CEE and its amendments 93/44/CEE, 93/68/CEE and 98/37/CEE**, as there are no moving parts.
- **COMPLYS WITH to the Directive of Security of Operating Equipment 89/655/CEE, and its amendment 95/63/CEE.**

ALWAYS follow the operating instructions indicated in the Parts and Technical Service Guide, which is supplied with the product.

NEVER manipulate the security valve placed beside the charge valve.

NEVER exceed the 0.5 bar pressure when emptying the metallic container of 70 l.

E

El diseño, la fabricación y ensayos del equipo EVACUATOR 70 se adecuan, por voluntad propia de **Samoa Industrial S.A.**, a las recomendaciones incluidas en la Norma armonizada UNE EN-286 part. 1 "Recipientes a presión simple" y en concreto, a lo indicado para recipientes de Clase 3 (Recipientes con $PS \times V \leq 200$ bar.l.) según el punto 4 de la norma.

El aspirador móvil para recuperación de aceite mediante depresión, marca SAMOA modelo EVACUATOR 70 (Cód. 373600) es un equipo que:

- **NO está sometido a la Directiva de Aparatos a Presión Simple 87/404/CEE y sus posteriores modificaciones 90/488/CEE y 93/68/CEE**, al ser la presión interna de trabajo, durante la fase de vaciado del depósito metálico de 70 litros, igual o inferior a 0.5 bar.
- **NO está sometido a la Directiva de Seguridad de Máquinas 89/392/CEE y sus posteriores modificaciones 91/368/CEE, 93/44/CEE, 93/68/CEE y 98/37/CEE**, al no disponer de elementos móviles en su sistema de funcionamiento.
- **SÍ cumple con la Directiva sobre Seguridad en Equipos de Trabajo 89/655/CEE y su posterior modificación 95/63/CEE.**

SIGA SIEMPRE las instrucciones de funcionamiento indicadas en la Guía de servicio técnico y recambios que se entrega con el producto.

NUNCA manipule la válvula de seguridad situada junto la válvula de carga.

NUNCA supere la presión de 0.5 bar para el vaciado del depósito metálico de 70 litros.

F

Suivant la volonté de la **Société Samoa Industrial, S.A.**, le design, la fabrication ainsi que les essais réalisés sur l'appareil EVACUATOR 70 ont scrupuleusement suivi les recommandations indiquées par la Norme Harmonisée UNE EN-286 art.1 " Récipients sous pression simple " et plus précisément celles qui concernent l'aparté des récipients de Classe 3 (Récipients avec $PS \times V \leq 200$ bar.l.) tel qu'il est indiqué sur le point 4 de la Norme.

L'aspirateur d'huile mobile de marque Samoa et de modèle EVACUATOR 70 (Réf : 373600), est un outil de travail qui :

- **N'est PAS soumis à la Réglementation des Appareils sous Pression Simple 87/404/CEE et ses modifications 90/488/CEE et 93/68/CEE**, dans la mesure où la pression interne de travail est égale ou inférieure à 0.5 bar pendant la phase de vidange du réservoir métallique de 70 litres.
- **N'est PAS soumis à la Réglementation des Mesures de Sécurité pour les machines 89/392/CEE et ses modifications 91/368/CEE, 93/44/CEE, 93/68/CEE et 98/37/CEE** dans la mesure où ces appareils ne possèdent aucun élément mobile dans leur système de fonctionnement.
- **RÉPOND aux conditions requises par la Réglementation qui concerne les Mesures de Sécurité pour les Équipements de Travail 89/655/CEE et sa modification 95/63/CEE.**

TOUJOURS SUIVRE les instructions indiquées sur le Guide d'Instructions et pièces de rechange qui est fourni avec chaque appareil.

NE JAMAIS manipuler la soupape de sécurité située sur la valve de vidange.

NE JAMAIS dépasser la pression de 0.5 bar lors de la vidange du réservoir métallique de 70 litres.

D

Das Design und die Herstellung des Modells EVACUATOR 70, sowie die am Gerät durchgeführten Tests, wurden von **Samoa Industrial S.A.** in eigener Verantwortung gemäss den Sicherheitsnormen Art. 1 der UNE EN-286:"Behälter f. einfachen Druck, die keinen offenem Feuer ausgesetzt sind" und in genauer Spezifikation gemäss den Sicherheitsnormen für Behälter der Klasse 3 (Behälter mit $PS \times V \leq 200$ bar .l.), wie in Absatz 4 dieser Norm beschrieben, eingehalten und überwacht.

Der fahrbare Altöl-Absaugwagen Modell EVACUATOR 70, (Modell-Nr.: 373600), kombiniert für die Entleerung durch Druck oder mit Schwerkraft, ist ein Gerät, das:

- **nicht den nationalen Vorschriften für Geräte unter Druck 87/404/CEE und deren Änderungen 90/488/CEE und 93/68/CEE** unterliegt, da der innere Arbeitsdruck während der Druckentleerung des 70 L-Behälters 0,5 bar nicht über schreitet.
- **nicht den nationalen Vorschriften für Maschinen-Sicherheit 89/392/CEE und deren Änderungen 93/44/CEE, 93/68/CEE und 98/37/CEE** unterliegt, weil keine beweglichen Teile im Arbeitssystem sind.
- **den nationalen Sicherheitsvorschriften für Arbeitsgeräte entspricht 89/655/CEE und die Änderung 95/63/CEE.**

Die Bedienungsanleitung, die dem Gerät beiliegen, sollten genau beachtet werden.

Niemals darf am Sicherheitsventil, neben dem Druckmesser, manipuliert werden.

Niemals den Druck von 0,5bar überschreiten, wenn der 70 L-Metallbehälter geleert wird.

**EC conformity declaration for machinery / Declaración CE de conformidad para máquinas
Déclaration CE de conformité pour machines / Bestätigung für die Übereinstimmung mit den EC-Vorschriften für
Maschinen / EG-verklaring van overeenstemming / CE Avvertenza Regolativa per macchine**

GB

SAMOA INDUSTRIAL, S.A., Pol. Ind. Porceyo, I-14 · Camino del Fontán, 831 · 33392 - Gijón - Spain, declares by the present certificate that the below mentioned machinery has been declared in conformity with the EC Directive (89/655/EEC) and (95/63/EEC).

E

SAMOA INDUSTRIAL, S.A., Pol. Ind. Porceyo, I-14 · Camino del Fontán, 831 · 33392 - Gijón - España, declara por la presente que la máquina abajo indicada cumple con lo dispuesto por la directiva del Consejo de las Comunidades Europea 89/655/CEE Seguridad en Equipos de Trabajo y su posterior modificación 95/63/CEE.

F

SAMOA INDUSTRIAL, S.A., Pol. Ind. Porceyo, I-14 · Camino del Fontán, 831 · 33392 - Gijón - Espagne, déclare par la présente que le produit concerné est conforme aux dispositions de la directive du Conseil des Communautés Européennes (89/655/CEE) et (95/63/CE).

D

SAMOA INDUSTRIAL, S.A., Pol. Ind. Porceyo, I-14 · Camino del Fontán, 831 · 33392 - Gijón - Spanien, bestätigt durch das vorliegende Zertifikat, dass die beschriebene Maschine den EC-Vorschriften (89/655/EEC) und (95/63/ECC).

NL

SAMOA INDUSTRIAL, S.A., Pol. Ind. Porceyo, I-14 · Camino del Fontán, 831 · 33392 - Gijón - Spanje, verklaart dat de hieronder genoemde machine, waarop deze verklaring betrekking heeft, in overeenstemming is met de Machinerichtlijn (89/655/EEG), (95/63/EEG).

I

SAMOA INDUSTRIAL, S.A., Pol. Ind. Porceyo, I-14 · Camino del Fontán, 831 · 33392 - Gijón – España, dichiara con la presente che questo prodotto è conforme alle direttive del Consiglio Europeo (89/655/CEE) e (95/63/CEE).

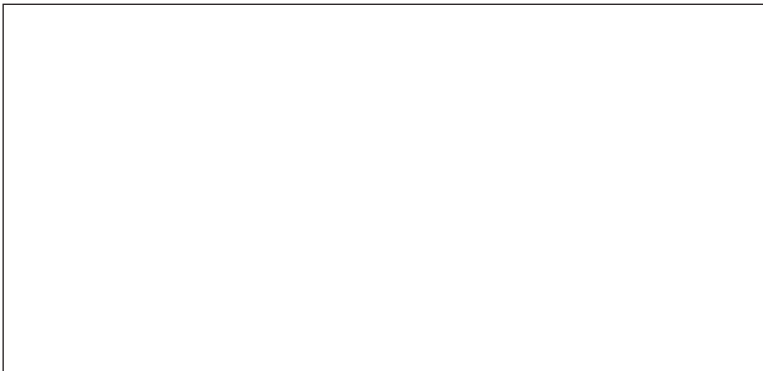

For SAMOA INDUSTRIAL, S.A.
Por SAMOA INDUSTRIAL, S.A.
Pour SAMOA INDUSTRIAL, S.A.
Für SAMOA INDUSTRIAL, S.A.
Namens SAMOA INDUSTRIAL, S.A.
Per SAMOA INDUSTRIAL, S.A.

Pedro E. Prallong Alvarez

Production Director
Director de Producción
Directeur de Production
Produktionsleiter
Produktieleider
Direttore di Produzione