



**MEDIUM PRESSURE LEVER PUMP
BOMBA DE TRANSVASE A PALANCA
POMPE À LEVIER ACIER
HANDHEBELPUMPE
BOMBA MANUAL DE ALAVANCA**

Parts and technical service guide
Guía de servicio técnico y recambio
Guide d'instructions et pièces de rechange
Bedienungsanleitung und Teileliste
Manual de Serviços Técnicos e Reposições

Part No.:

304 500
304 509

Description / Descripción / Description / Beschreibung / Descrição

EN

For transferring lubricants from 60 litres to 205 litres drums. Part number 304 509 can also be used for others non-corrosive fluids. Includes telescopic suction tube.

ES

Para transvase de lubricantes minerales desde bidones de 60 litros y 205 litros. El modelo 304 509 también es válido para otros fluidos no corrosivos. Con tubo de succión telescópico.

FR

Pour transvaser des lubrifiants minéraux à partir de fûts et tonnelets. Le modèle 304 509 sert aussi pour d'autres fluides non-corrosifs. Fournie avec canne d'aspiration télescopique.

DE

Zum Umfüllen von Schmiermitteln von 60 Liter in 205 Liter Fässer. Das Modell 304 509 kann auch für andere korrosionsbeständige Flüssigkeiten verwendet werden. Teleskop-Saugrohr wird mitgeliefert.

PT

Bomba manual acionada através de alavanca, para transferência de lubrificantes minerais e outros fluidos não corrosivos. Com tubo de sucção telescópico. Adaptável a baldes de 60 litros ou tambores de 205 litros.

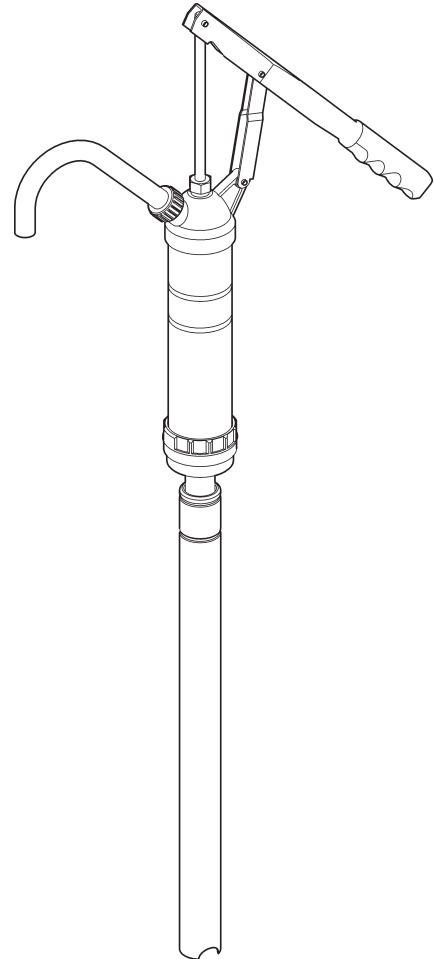

Installation / Instalación / Installation / Installation / Instalação

EN

- Install the spout (5) on the pump outlet, and tighten the nut (4).
NOTE: Be sure that the gasket (3) is placed in the bottom of the nut (4), before connecting the spout (5) to the pump.
- Thread the suction tube (1) into the base of the pump cylinder (2). Tighten firmly to prevent air from entering in the connexion.
- Introduce the pump through the 2" bung opening of the drum. Be sure that the suction tube (1) reaches the bottom of the drum. Thread the pump into the drum bung opening.
- Prime the pump with several quick strokes of the pump handle (7) until the fluid appears through the outlet.
NOTE: When it is not in use, leave the pump handle (7) up so that the piston is down.

ES

- Coloque el tubo de descarga (5) a la salida de la bomba, roscando la tuerca loca (4).
NOTA: Asegúrese que la junta (3) está alojada en el fondo de la tuerca loca (4) antes de colocar el tubo de descarga (5).
- Rosque el tubo de succión (1) a la base del cuerpo de la bomba (2). Apriete bien para evitar la entrada de aire por la conexión.
- Introduzca la bomba en la rosca de 2" del bidón hasta que el tubo (1) llegue al fondo y enrosque la bomba hasta que esté firmemente fijada.
- Para comenzar a usarla, accione la palanca (7) varias veces rápidamente hasta que el liquido salga.
NOTA: Cuando no esté en uso, deje la palanca (7) hacia arriba de forma que el pistón quede abajo.

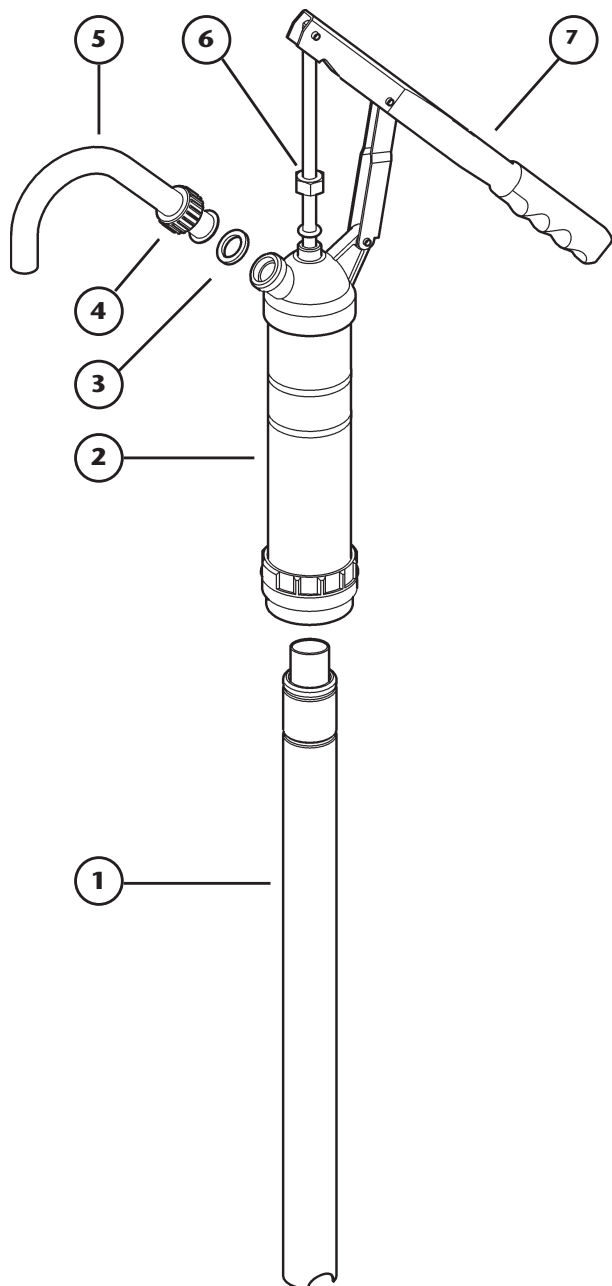

FR

- Placer le bec métallique d'écoulement (5) à la sortie de la pompe et serrer le raccord (4).
NOTE : S'assurer que le joint (3) est placé au fond du raccord tournant (4) avant de placer le bec d'écoulement (5).
- Serrer la canne d'aspiration (1) à la base du corps de la pompe (2). Veiller à bien serrer afin d'éviter toute entrée d'air au niveau de l'union.
- Introduire la pompe par la fausse-bonde 2" du fût jusqu'à ce que la canne d'aspiration (1) touche le fond de ce dernier. Faire ensuite tourner la pompe de façon à ce que cette dernière soit bien fixée.
- Pour faire fonctionner la pompe, actionner rapidement et plusieurs fois le levier (7) au préalable et ce, jusqu'à ce que le liquide sorte de cette pompe.
NOTE : Si la pompe n'est pas utilisée, il est recommandé de laisser le levier (7) placé vers le haut de façon à laisser le piston vers le bas.

DE

- Das Auslaufrohr (5) am Pumpenausgang montieren und die Mutter (4) fest anziehen.
ACHTUNG: Darauf achten, daß die Dichtung (3) zuerst an der Mutter (4) angebracht ist, bevor das Auslaufrohr (5) an die Pumpe geschraubt wird.
- Das Saugrohr (1) mit dem Pumpenzylinder (2) verschrauben. Fest anziehen, damit keine Luft angezogen wird.
- Die Pumpe durch die 2" - Spundöffnung des Fasses einführen. Vergewissern, daß das Saugrohr der Pumpe (1) bis zum Fassboden reicht. Die Pumpe im Spundloch festschrauben.
- Die Pumpe mit mehreren schnellen Pumpbewegungen in Betrieb setzen, bis Flüssigkeit aus dem Auslauf herauskommt.
ACHTUNG: Wenn die Pumpe nicht in Gebrauch ist, den Pumphebel (7) in oberer Stellung belassen, damit der Kolben im Zylinder ganz unten ist.

PT

- Colocar o tubo de descarga (5) na saída da bomba, rosqueando a porca giratória (4).
NOTA: Certificar-se que a vedação (3) está alojada no fundo da porca giratória (4), antes de instalar o tubo de descarga (5).
- Rosquear o tubo de sucção (1) na base do corpo da bomba (2). Apertar bem para evitar a entrada de ar através da conexão.
- Introduzir a bomba através do orifício de 2" do tambor, até que o tubo de sucção (1), chegue ao fundo do tambor e rosquear o corpo da bomba de 2" até estar firmemente fixado no tambor.
- Para iniciar o uso da bomba, acionar rapidamente a alavanca (7), várias vezes até que o fluido comece a sair continuamente.
NOTA: Quando a bomba não estiver sendo usada, deixar a alavanca (7) para cima, para que o pistão fique para baixo.

EN

Symptoms	Possible Causes	Solution
No fluid delivery.	The suction tube (1) does not reach the fluid.	Insert the suction tube (1) down to the bottom of the drum.
	No liquid in the drum.	Fill in or replace the drum.
The pump does not prime.	Loose suction tube (1).	Retighten the suction tube (1).
Fluid leaks through the nut (6).	Loose nut (6).	Retighten the nut (6).
Fluid leaks through the spout nut (4).	Loose spout nut (4).	Retighten the spout nut (4).
	Damaged gasket (3).	Replace the gasket (3).

NOTE: Part number 304509: After using the pump with other fluids than lubricants, diesel, etc, it must be flushed with diesel or a light oil to prevent corrosion inside the pump.

ES

Síntomas	Posibles causas	Soluciones
No hay entrega de fluido.	El tubo de succión (1) no llega hasta el fluido.	Cale el tubo de succión (1) de la bomba hasta el fondo del bidón.
	No hay fluido en el bidón.	Llene el bidón o reemplace por uno nuevo.
La bomba no ceba.	Tubo de succión (1) mal apretado.	Apriete el tubo de succión (1).
Fuga de fluido por la tuerca (6).	La tuerca (6) esta suelta.	Apriete la tuerca (6).
Fuga de fluido por la salida de la bomba.	La junta (3) está dañada.	Sustituya la junta (3).
	Tuerca loca (4) mal apretada.	Apriete la tuerca loca (4).

NOTA: Modelo 304509: Después de haberla usado con otros fluidos distintos a aceite o diesel, debe ser limpiada con diesel u otro aceite ligero para evitar su corrosión interna.

FR

Problèmes	Causes	Solutions
Il n'y a pas de distribution de fluide.	La canne d'aspiration (1) n'arrive pas jusqu'au fluide.	Caler la canne d'aspiration (1) de la pompe jusqu'au fond du fût ou du tonnelet.
	Il n'y a pas de fluide dans le fût / tonnelet.	Remplir le fût/tonnelet ou le remplacer.
La pompe ne s'amorce pas.	La canne d'aspiration (1) est mal serrée.	Serrer la canne d'aspiration (1).
Fuite de fluide au niveau du raccord tournant (6).	Le raccord tournant (6) est mal serré.	Serrer le raccord tournant (6).
Fuite de fluide au niveau de la sortie de la pompe.	Le joint (3) est endommagé.	Remplacer le joint (3).
	Le raccord tournant (4) est mal serré.	Serrer le raccord tournant (4).

NOTE: Réservee au modèle 304509: Après l'avoir utilisée avec d'autres fluides distincts de l'huile ou du diesel, il est amplement recommandé de la nettoyer avec du diesel ou avec une autre huile afin d'éviter tout risque de corrosion interne.

DE

Symtome	mögl. Ursachen	Lösung
Pumpe fördert nicht.	das Saugrohr (1) reicht nicht in die Flüssigkeit.	Saugrohr (1) verlängern.
	das Fass ist leer.	auffüllen oder erstzen.
Pumpe kann nicht in Betrieb gesetzt werden.	das Saugrohr (1) ist locker.	Saugrohr (1) festziehen.
Flüssigkeit tritt an der Mutter (6) aus.	die Mutter (6) ist locker.	die Mutter (6) festziehen.
Flüssigkeit tritt durch die Mutter (4) am Auslauf aus.	die Mutter (4) ist locker.	die Mutter (4) festziehen.
	beschädigte Dichtung (3).	Dichtung (3) ersetzen.

ACHTUNG: Nur Modell Nr.: 304 509: Werden andere Flüssigkeiten als Schmiermittel, Diesel usw. verwendet, muß die Pumpe mit Diesel oder einem leichten Öl durchgespült werden, damit die Gefahr von Korrosion im Innenbereich ausgeschlossen ist.

PT

Problema	Causas Possíveis	Solução
O fluido não está saindo.	O tubo de sucção não está alcançando o fundo do tambor.	Introduzir o tubo de sucção (1) até que chegue ao fundo do tambor.
	O tambor está vazio.	Encher o tambor ou trocar por um cheio.
A bomba não funciona corretamente.	Tubo de sucção (1) está mal fixado.	Fixar corretamente o tubo de sucção (1).
Vazamento de fluido através da porca da haste (6).	A porca (6) está solta.	Apertar a porca (6).
Vazamento de fluido através da saída da bomba.	A vedação (3) está danificada.	Substituir a vedação (3).
	Porca giratória (4) não está apertada adequadamente.	Apertar a porca giratória (4).

NOTA: Depois de usar a bomba com outros fluidos que não sejam óleo ou diesel, a bomba deve ser limpa com diesel ou outro óleo leve para evitar sua corrosão interna.

Technical data / Datos técnicos / Caractéristiques techniques / Technische Daten / Características Técnicas

EN

Delivery per stroke	450 cc / 0,45 l
Materials	
Suction tube, spout, piston	Steel
Pump cylinder	Zamak
Seals	NBR (Model 304500)
	Viton (Model 304509)

ES

Caudal por embolada	450 cc / 0,45 l
Materiales	
Tubo de succión, tubo de salida, pistón	Acero
Cabezal	Zamak
Juntas	NBR (Modelo 304500)
	Viton (Modelo 304509)

FR

Débit par coup de levier	450 cc / 0.45 l
Matériaux	
Canne d'aspiration, tube de sortie et piston	Acier
Tête moulée	Zamak
Joints	NBR (Pour le modèle 304500)
	Viton (Pour le modèle 304509)

DE

Förderleistung pro Hebelbewegung	450cc / 0,45 l
Materialien	
Saugrohr, Auslauf, Kolben	Stahl
Pumpenzylinder	Zamak
Dichtungen	NBR (Modell 304500)
	Viton (Modell 304509)

PT

Vazção	450 cc / 0.45 l
Materiales	
Tubo de sucção, tubo de saída, Pistão	Aço
Cabeçote	Zamak
Vedações	NBR (Modelo 304500)
	Viton (Modelo 304509)

2025_01_23-12:01