



ALL PURPOSE TOOL BOARD
TABLEROS CLASIFICADORES DE HERRAMIENTAS
PANNEAU POUR RANGEMENT D'OUTILLAGES

Technical service guide and spare parts
Guía de servicio técnico y recambios
Guide d'instructions techniques et pièces de rechange

Part n.º / Cód. / Réf.:

282500	282501	282200	282201
282400	282401	282100	282101
282300	282301		

Fixing the tool classifying panel to the wall / Fijar el tablero a la pared / Fixer le panneau au mur

GB

Drill two holes in the wall (recommended \varnothing 10 mm) at the required height (1.630 mm recommended height), with the correct distance between centres depending on the model to be installed (see general dimensions).

Introduce into the holes two plastic bungs (recommended \varnothing 10 mm) and fix the "A" parts to the wall (see drawing) using two screws (bungs and screws are not included).

Hang the panel as shown below. Make sure that it is correctly fixed to the wall.

E

Taladrar en la pared dos agujeros (\varnothing 10 mm recomendado) a la altura deseada (1.630 mm altura recomendada), con la distancia entre centros correspondiente al modelo de tablero a instalar (ver dimensiones generales).

Introducir en los agujeros tacos de plástico (\varnothing 10 mm recomendado) y fijar a los mismos, mediante tirafondos, las piezas "A".

Colgar el tablero de la forma indicada en la figura adjunta, comprobando la fijación correcta de este a la pared.

F

Percer deux trous dans le mur (\varnothing recommandé 10 mm) à la hauteur choisie (1.630 mm hauteur recommandée), en respectant la distance correcte entre les axes selon le modèle à installer (voir dimensions générales).

Introduire dans les trous les chevilles en plastique (\varnothing recommandé 10 mm), et fixer à celles-ci les pièces « A » en utilisant des vis.

Accrocher le panneau (selon dessin), en vérifiant la fixation correcte de celui-ci au mur.

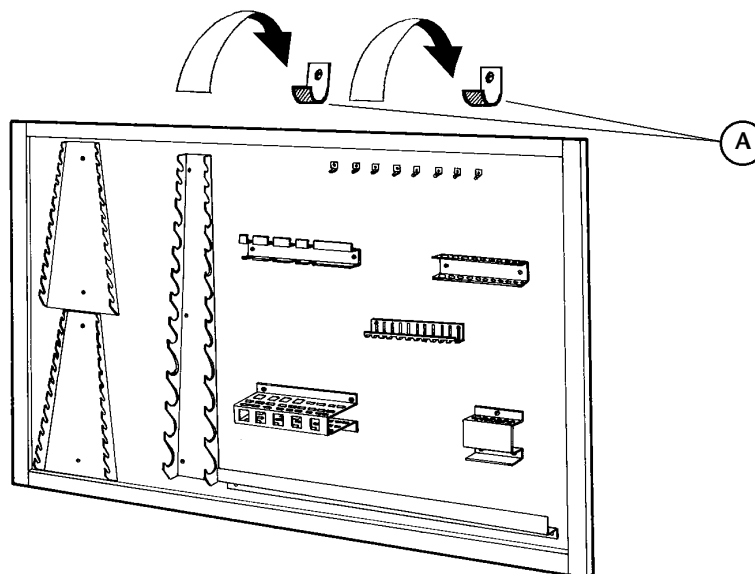
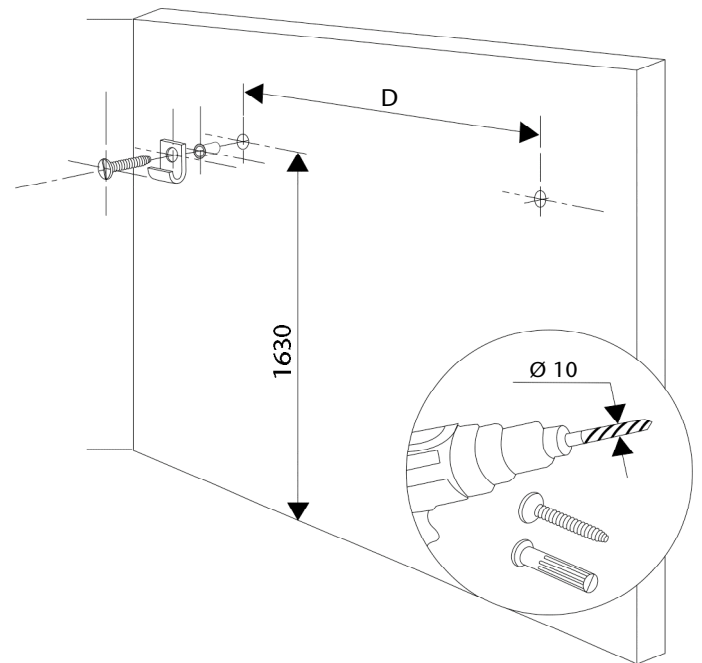

**Fix the panel on a workbench / Fijar el tablero a un banco de trabajo /
Fixer le panneau a un établi de travail**

GB

If you have a SAMOA workbench of the same length as the panel, it can be fixed onto the bench with support set 289 205. Place the two fixation supports on the back corners of the top bench as per drawing, situating the screws in the corresponding holes and placing the washers and nuts (do not tighten).

Slide the panel in the support guides until it touches the top bench.

ATTENTION: Do this carefully in order to avoid hand injuries. Tighten all screws and nuts, assuring a correct stability of the set.

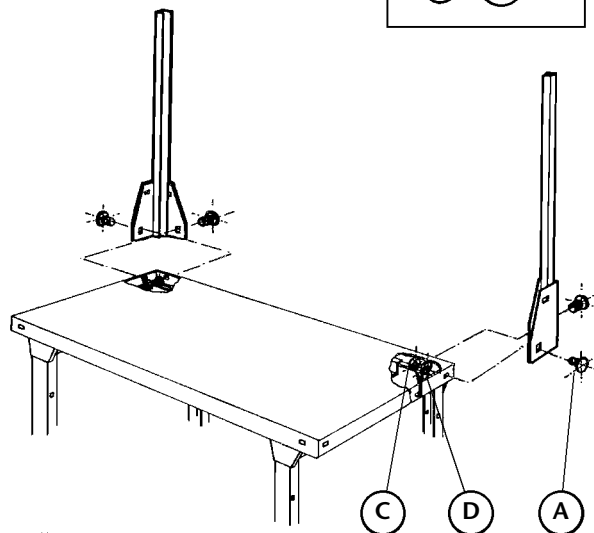
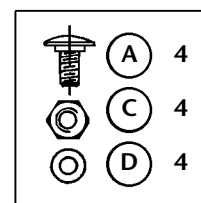

E

Si se dispone de un banco de trabajo SAMOA de la misma longitud que el tablero, este se puede fijar sobre la encimera de un banco mediante el juego de soporte Ref. 289 205.

Colocar los dos soportes de fijación en las esquinas traseras de la encimera del banco según se indica en el dibujo, alojando los tornillos en los orificios correspondientes y colocando las arandelas y tuercas (no apretar).

Deslizar el tablero sobre las guías soporte hasta que tome contacto con la encimera.

ATENCIÓN: realizar esta operación cuidadosamente para prevenir daños en las manos.

Asegurar ahora todos los tornillos y tuercas, comprobando la correcta estabilidad del conjunto.

F

Si vous disposer d'un établi de travail SAMOA de la même longueur que le panneau, celui-ci peut être fixé sur le plateau supérieur au moyen du jeu de supports Réf. 289 205.

Placer les deux supports de fixation dans les coins arrière du plateau supérieur de l'établi selon le dessin, insérer les vis dans le trous correspondantes et placer les rondelles et les boulons (ne pas serrer).

Faire glisser le panneau sur les guides support jusqu'à ce qu'il touche le plateau supérieur.

ATTENTION : réaliser cette opération avec précaution afin d'éviter les blessures aux mains.

Visser en assurant la stabilité correcte de l'unité.

**Fix the panel on a mobile tool trolley / Fijar el tablero a un carro auxiliar /
Fixer le panneau une desserte d'atelier**

GB

If you have a SAMOA mobile tool trolley of the same length as the panel, it can be fixed onto the bench with support set 289 206. Place the two fixation supports on the back corners of the tool trolley bench as per drawing, situating the screws in the corresponding holes and placing the washers and nuts (do not tighten).

Slide the panel in the support guides until it touches the top tray.

ATTENTION: Do this carefully in order to avoid hand injuries.

Tighten all screws and nuts, assuring a correct stability of the set.

E

Si se dispone de un carro auxiliar SAMOA de la misma longitud que el tablero, este se puede fijar sobre la bandeja superior mediante el juego de soportes Ref. 289 206.

Colocar los dos soportes de fijación en las esquinas traseras de la bandeja del carro según se indica en el dibujo, alojando los tornillos en los orificios correspondientes y colocando las arandelas y tuercas (no apretar).

Deslizar el tablero sobre las guías soporte hasta que toque la bandeja.

ATENCIÓN: Realizar esta operación cuidadosamente para prevenir daños en las manos.

Asegurar ahora todos los tornillos y tuercas, comprobando la correcta estabilidad del conjunto.

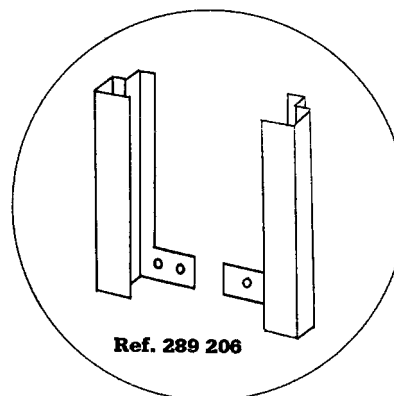

*Fix the panel on a mobile tool trolley / Fijar el tablero a un carro auxiliar /
Fixer le panneau une desserte d'atelier*

F

Si vous disposez d'une desserte d'atelier SAMOA de la même longueur que le panneau, celui-ci peut être fixé sur le plateau supérieur au moyen du jeu de supports Réf. 289 206.

Placer les deux supports de fixation dans les coins arrière du plateau supérieur de la desserte selon le dessin, insérer les vis dans les trous correspondants et placer les rondelles et les boulons (ne pas serrer).

Faire glisser le panneau sur les guides support jusqu'à ce qu'il touche le plateau supérieur.

ATTENTION : réaliser cette opération avec précaution afin d'éviter les blessures aux mains.

Visser, en assurant la stabilité correcte de l'unité.

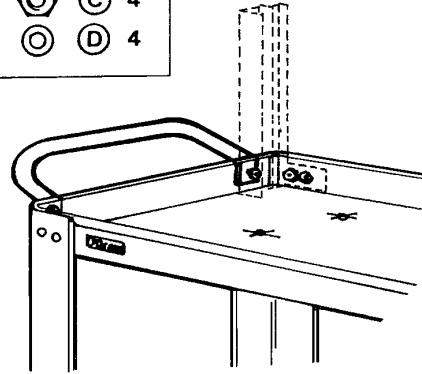
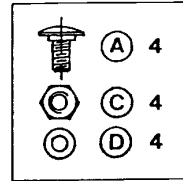

*Place the tool supports / Colocar los soportes para herramientas /
Placer les supports pour outillages*

GB

The distribution, on the tool organiser panel, of the different supports designed for panel, should be established in accordance with the necessities of the user. See, as an example, the proposals on the drawing for two different sizes.

To mount the supports, choose the desired position and tighten the screws in the corresponding holes, until they are correctly fixed.

E

La distribución sobre el panel perforado de los distintos soportes diseñados para tablero, se establecerá en función de las necesidades concretas del usuario. Ver, a modo de ejemplo, las propuestas del dibujo para dos tamaños diferentes.

Para montar los soportes, escoger la posición deseada e introducir los tornillos en los orificios correspondientes, apretando hasta fijarlos correctamente.

F

La répartition des différents supports prévus pour le panneau de rangement d'outillage sera effectuée en fonction des besoins de l'utilisateur. Voir, en exemple, la proposition faite sur le dessin.

Pour placer les supports, choisir la position et insérer les vis dans les trous correspondants. Visser correctement.

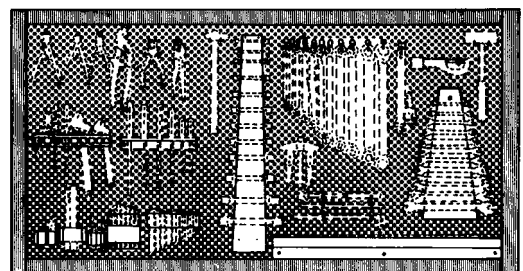
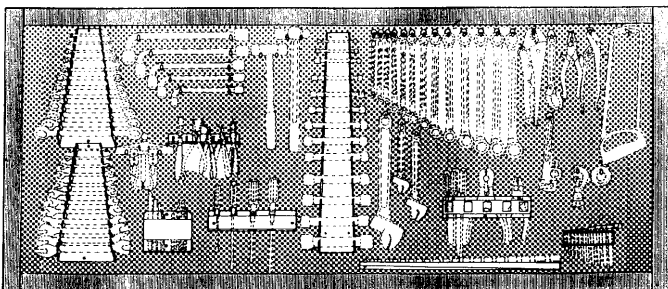
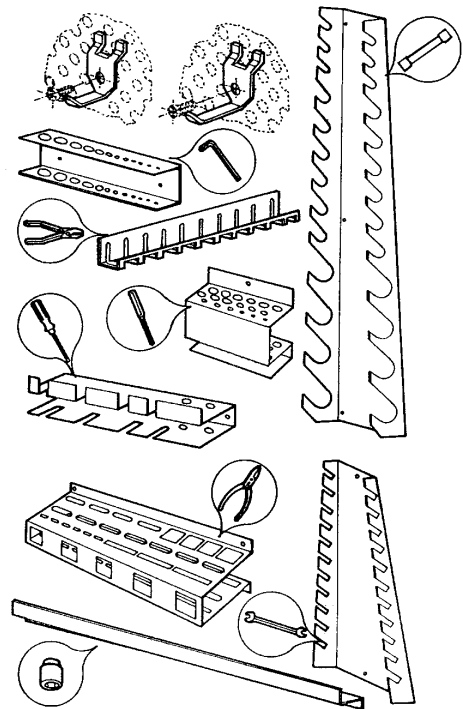

Part list / Lista de recambios / Pièces de rechange

GB E F D

Part. N.º / Cód. / Réf. / Art. Nr.	A	B	C	D
282 500	1750	750	20	1630
282 400	1500	705	20	1380
282 300	1250	750	20	1130
282 200	10000	750	20	880
282 100	720	750	20	600

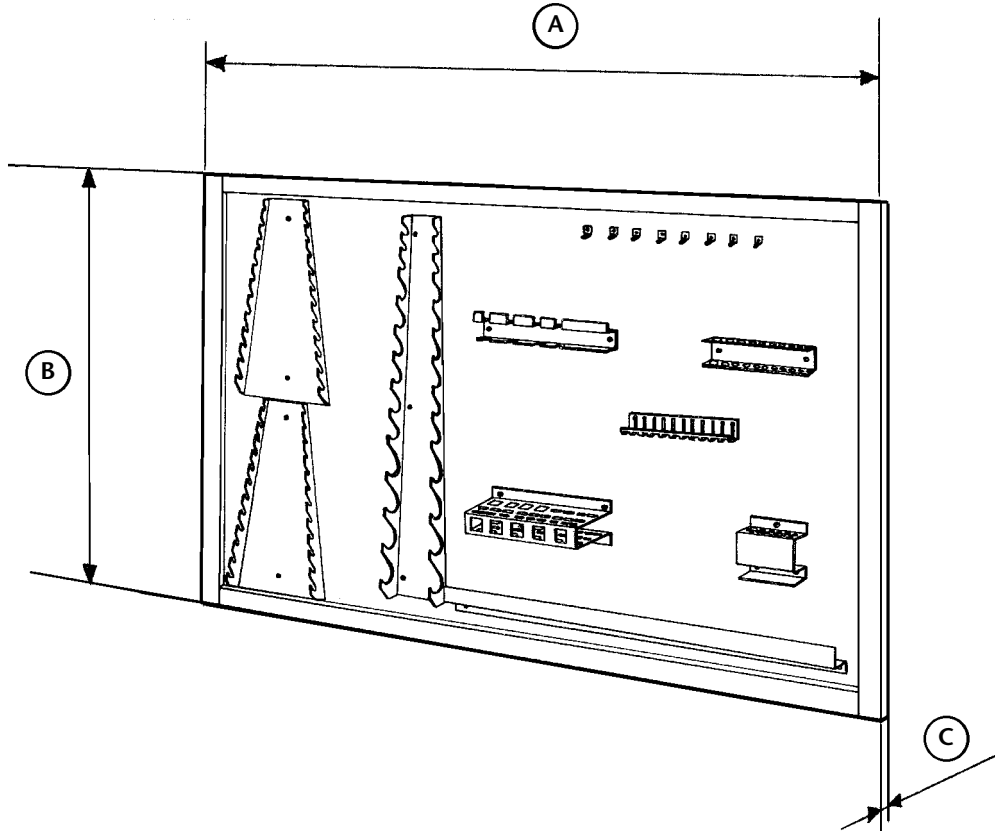

GB E F D

Part. N.º / Cód. / Réf. / Art. Nr.	Description	Denominación	Dénomination	Dimensions / Dimensiones
282 501	Organiser panel	Panel perforado	Panneau rangement	1750 x 750 x 20
282 401	Organiser panel	Panel perforado	Panneau rangement	1500 x 750 x 20
282 301	Organiser panel	Panel perforado	Panneau rangement	1250 x 750 x 20
282 201	Organiser panel	Panel perforado	Panneau rangement	1000 x 750 x 20
282 101	Organiser panel	Panel perforado	Panneau rangement	720 x 750 x 20
289 108	Set of 15 hooks	Juego 15 ganchos	Jeu 15 crochets	21 m
289 107	Set of 15 hooks	Juego 15 ganchos	Jeu 15 crochets	32 m
289 106	Set of 15 hooks	Juego 15 ganchos	Jeu 15 crochets	75 m
728 901	Support for 13 Y crenches	Soporte 13 llaves planas	Support 13 clefs plates	162 x 364 x 44
728 900	Sup. for 13 Flex-head sockets	Soporte 13 llaves tubo	Support 13 clefs a tube	102 x 650 x 53
728 903	Sup. for 12 Allen crenches	Soporte 12 llaver Allen	Support 12 clefs Alen	166 x 35 x 24
728 902	Sup. For 20 tubular sockets w.	Soporte 20 llaves vaso	Support 20 clefs fermées	670 x 46 x 50
728 907	Universal support	Soporte universal	Support universel	235 x 67 x 87
728 909	Universal support (small)	Soporte universal (pequeño)	Support universel (petit)	72 x 67 x 87
728 905	Support for 6 screwdrivers	Soporte 6 destornilladores	Support 6 tournevis	235 x 32 x 27
728 904	Support for 11 pliers	Soporte 11 alicates	Support 11 pinces	100 x 83 x 47
728 906	Support for 8 bits	Soporte 8 brocas	Support 8 mèches	60 x 45 x 100
728 910	Support for drill	Soporte taladradora	Support perceuse	800 x 40 x 100
728 924	Tray	Bandeja	Plateau	
728 400	Paper roll support	Soporte rollo papel	Support rouleau papier	
728 911	Bench fixation screw + nut	Tornillo + tuerca fijación banco	Vis+écrou fixation établi	
289 101	289108 + 289107 + 289106 + 728901(x2) + 728900 + 728903 + 728902 + 728907 + 728905 + 728904 + 728906			
289 100	289108 + 289107 + 728901 + 728900 + 728903 + 728902 + 728905 + 728904 + 728906			
289 109	289107+289106+728907			