



INDUSTRIAL WORK BENCHES  
 BANCOS DE TRABAJO INDUSTRIALES  
 ETABLIS DE TRAVAIL INDUSTRIELS  
 INDUSTRIELLE WERKBANK

Parts and technical service guide  
 Guía de servicio técnico y recambios  
 Notice technique et pièces de rechange  
 Montageanleitung und Ersatzteilliste

Part. No. / Cód. / Réf. / Art. Nr.:  
**280 100**      **280 200**  
**280 300**      **280 400**  
**280 500**

*Mounting of side supports / Montaje de los soportes laterales /  
 Montage des supports lateraux / Aufstellung der Seitenstützen*

**GB**

- To avoid scratches, place bench top on a protective layer.
- In models 280100, 280200 y 280300 only one position is available for the side panels at the ends of the top tray.
- In models 280 400 and 280 500 there are two positions available at the ends of the top tray, allowing the end user to chose the most convenient. (**ATTENTION:** If you wish to equip the work bench with tow drawers, accessories 284100 or 284101, you will only be able to mount the side panels on the position closest to the ends of the top tray).
- Place the acrews in the corresponding holes and fix the washers and bolts.
- Place the rubber pads by means of a mallet, as per drawing.

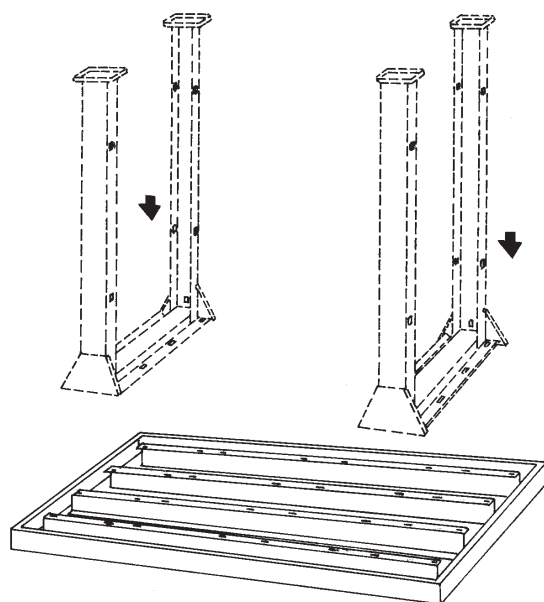

**E**

- Colocar la encimera sobre una protección, para no rayar la pintura.
- En los modelos 280100, 280200 y 280300 sólo hay una posición disponible para los soportes laterales en los extremos de la encimera.
- En los modelos 280400 y 280500, existen dos posiciones disponibles en cada extremo de la encimera, pudiendo elegir el usuario la más conveniente. (**ATENCIÓN:** en el caso de querer dotar al banco de trabajo de dos cajones, accesorios 284100 o 284101, sólo se podrán montar los soportes laterales en la posición más próxima a los bordes de la encimera).
- Alojjar los tornillos en los orificios correspondientes y fijar las arandelas y tuercas.
- Fijar las almohadillas de goma con la ayuda de un mazo, según indica el dibujo.

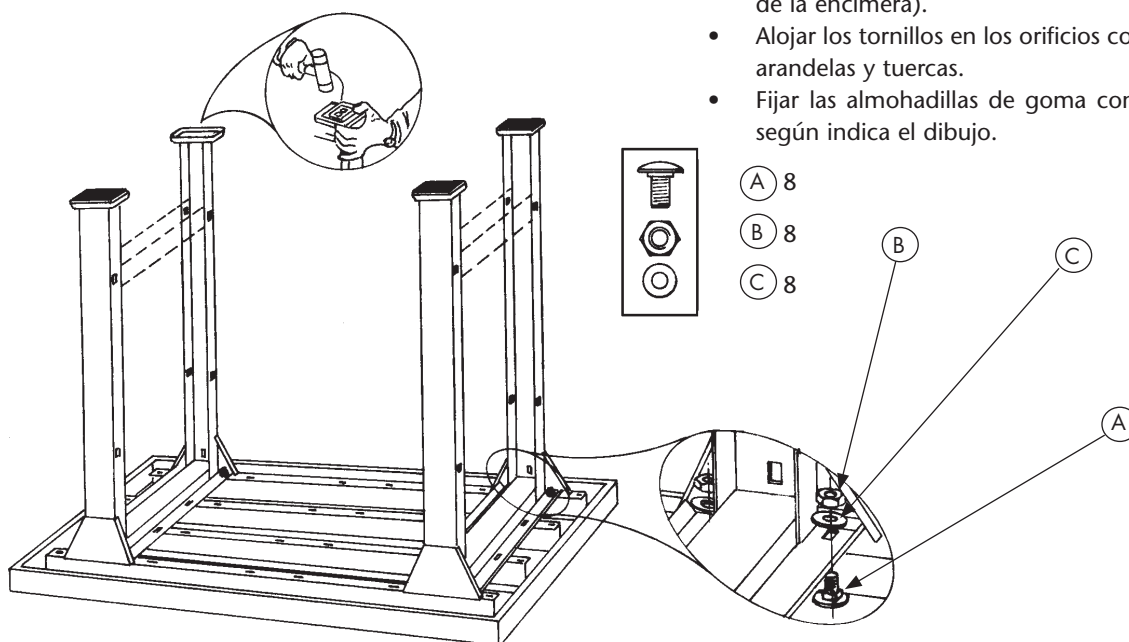

2011\_02\_14-10-06

**Mounting of side supports / Montaje de los soportes laterales /  
Montage des supports lateraux / Aufstellung der Seitenstützen**

**F**

- Placer le panneau supérieur sur une portection, pour ne pas rayer la peinture.
- Dans les modèles 280100, 280200 et 280300 il n'y a qu'une position possible pour les supports latéraux aux extrémités du plateau supérieur.
- Dans les modèles 280400 et 280500 il y a deux positions disponibles à chaque extrémité du plateau supérieur. (**ATTENTION:** Si vous désirez équipe l'établi de travail de deux tiroirs, référence 284100 ou 284101, les supports latéraux devront être assemblés sur la position la plus proche des extrémités du plateau supérieur).
- Placer les vis dans les trous correspondants, positionner les rondelles et les boulons. Serrer. Placer les patins à l'aide d'un maillet, selon le dessin.

**D**

- Stellen Sie das Oberbrett der Werkbank umgekehrt auf einem Schutz um Kratze zu vermeiden.
- Bei den Modellen 280100, 280200 und 280300 ist nur eine Position verfügbar um die Seitenbretter am Oberbrett zu montieren.
- Bei den Modellen 280400 und 280500 sind 2 Positionen zur Verfügung. Auf diese Weise kann der Benutzer die geeignetste Position wählen. (**Achtung:** wenn Sie die Werkbank mit 2 Schubladen ausrüsten wollen (Zubehöre 284100 oder 284101), können die Seitenbretter nur in die Position, die sich am dichtesten beim Ende der Werkbank befindet, aufgestellt werden.
- Schieben Sie die Schrauben in die übereinstimmenden Löcher und befestigen Sie die Muttern und die Dichtungsringe.
- Befestigen Sie die Gummi Füße mittels eines Schlegels wie auf der Zeichnung angegeben.

**Mounting transverse beams / Montaje largueros transversales /  
Montage de longerons transversales / Montage der Querstützen**

**GB**

- Choose the appropriate assembling height between the two available (I and II).
- Fix the transverse beams to the side panels. These must be parallel to the floor and at the same height.

**F**

- Choisir la hauteur de montage parmi les deux niveaux disponibles.
- Fixer les transverses aux panneaux lateraux, de façon a ce qu'elles soient parallèles au sol et au même niveau.

**E**

- Escoger la altura de montaje entre los dos niveles disponibles (I y II).
- Fijar los largueros transversales a los soportes laterales, de forma que queden paralelos al suelo y al mismo nivel.

**D**

- Wählen Sie die geeignetste Montagehöhe der 2 Niveaus (I und II).
- Verbinden Sie die 2 Querstützen mit den Seitenbrettern. Achten Sie darauf, daß die Querstützen mit dem Boden parallel sind und gleich hoch sind.

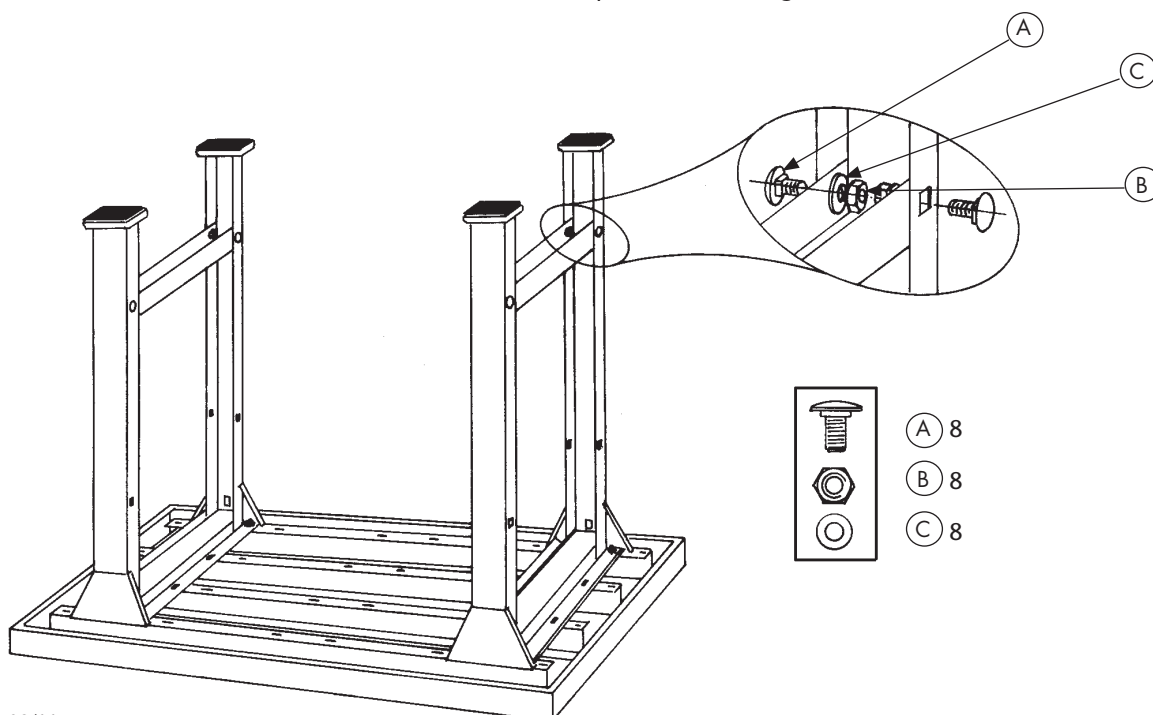

**Overturning the assembly / Voltear el conjunto / Tourner l'ensemble / Umdrehen der Werkbank**

**GB**

- Overturn the work bench until it is placed correctly on the floor.

**E**

- Voltear el banco de trabajo hasta que quede correctamente apoyado en el suelo.

**F**

- Tourner l'établi de travail pour le poser correctement sur le sol.

**D**

- Drehen Sie die Werkbank um, bis die korrekt auf dem Boden steht.

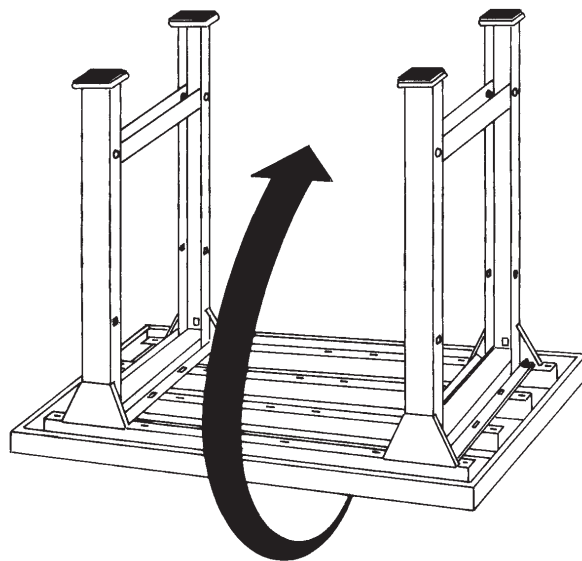

**Mounting trays / Montaje bandejas / Montage panneaux / Montage des Brettes**

**GB**

- Set the tray on the side panels, without scratching the paint.
- Set the screws in the corresponding holes and place the washers and the nuts.

**F**

- Appuyer le panneau sur les traverses sans rayer la peinture.
- Positionner les vis dans leurs trous respectifs et placer les rondelles et les écrous.

**E**

- Apoyar la bandeja sobre los langueros transversales, evitando rayar la pintura.
- Alojarse los tornillos en los orificios correspondientes y fijar las arandelas y tuercas.

**D**

- Stellen Sie das Brett auf die Querstützen ohne die Farbe zu beschädigen.
- Schieben Sie die Schrauben in die übereinstimmenden Löcher und befestigen Sie die Muttern und die Dichtungsringe.

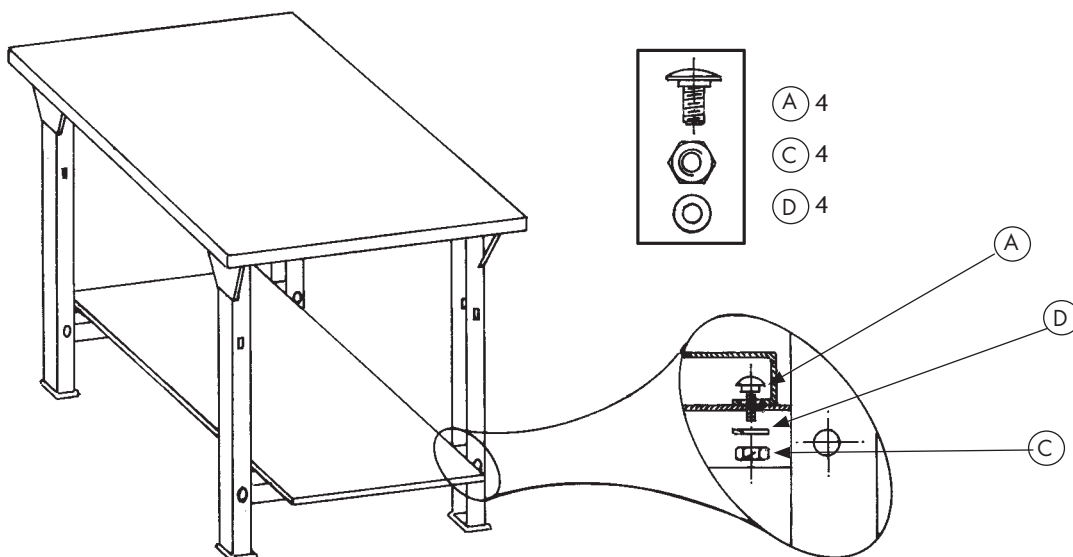

2011\_02\_14-10-06

*Attention / Atención / Attention / Achtung*

**GB**

**ATTENTION**

ONCE THE ABOVE MENTIONED POINTS HAVE BEEN COMPLETED, ENSURE CORRECT STABILITY OF THE WORKBENCH AND TIGHTEN OF ALL SCREWS

**F**

**ATTENTION**

APRÈS AVOIR ACHÉVÉ LES PHASES PRÉCÉDENTES, ASSUREZ LA STABILITÉ CORRECTE DE L'ÉTABLI ET SERRER TOUTES LES VISSÉS

**E**

**ATENCIÓN**

TRAS COMPLETAR LAS FASES ANTERIORES, ASEGURAR LA CORRECTA ESTABILIDAD DEL BANCO, Y LA FIJACIÓN DE TODOS LOS TORNILLOS

**D**

**ACHTUNG**

WENN SIE OBENGENANNTES AUSGEFÜHRT HABEN, SORGEN SIE DAFÜR, DAß DIE WERKBANK STABIL IST UND KONTROLLIEREN SIE OB ALLE SCHRAUBEN GUT FESTGEDREHT SIND

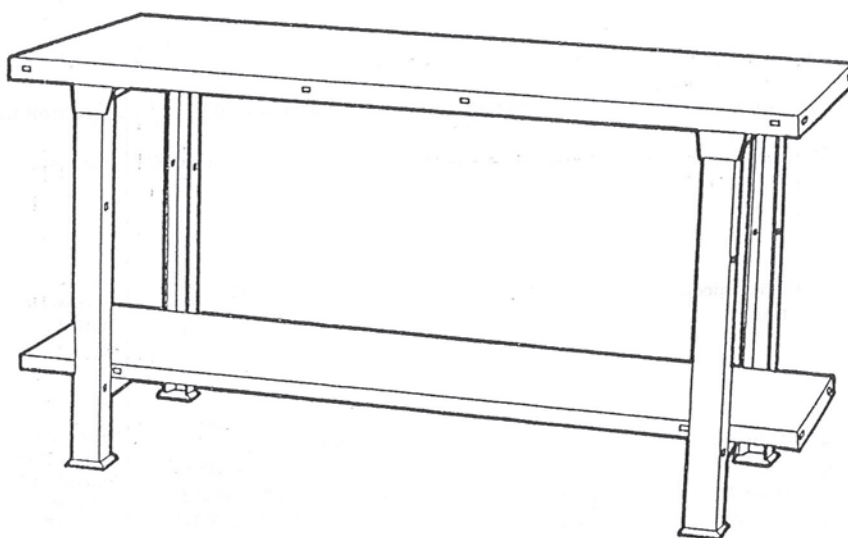

*Part list / Lista de recambios / Pièces de rechange / Ersatzteilleiste*

**GB E F D**

Part. No. / Art. No.	Dimensions / Dimensiones / Dimensions / Dimensionen							
	A	B	C	D	E	F	G	
<b>280 500</b>	1.750 69.0	750 29.5	885 35.0	180 7.0	265 10.5	320 12.5	510 20.0	Dim: mm Dim: in
<b>280 400</b>	1.500 59.0	750 29.5	885 35.0	180 7.0	265 10.5	320 12.5	510 20.0	Dim: mm Dim: in
<b>280 300</b>	1.250 49.0	750 29.5	885 35.0	180 7.0	265 10.5	320 12.5	510 20.0	Dim: mm Dim: in
<b>280 200</b>	1.000 39.5	750 29.5	885 35.0	180 7.0	265 10.5	320 12.5	510 20.0	Dim: mm Dim: in
<b>280 100</b>	750 29.5	750 29.5	885 35.0	180 7.0	265 10.5	320 12.5	510 20.0	Dim: mm Dim: in

2011\_02\_14-10-06

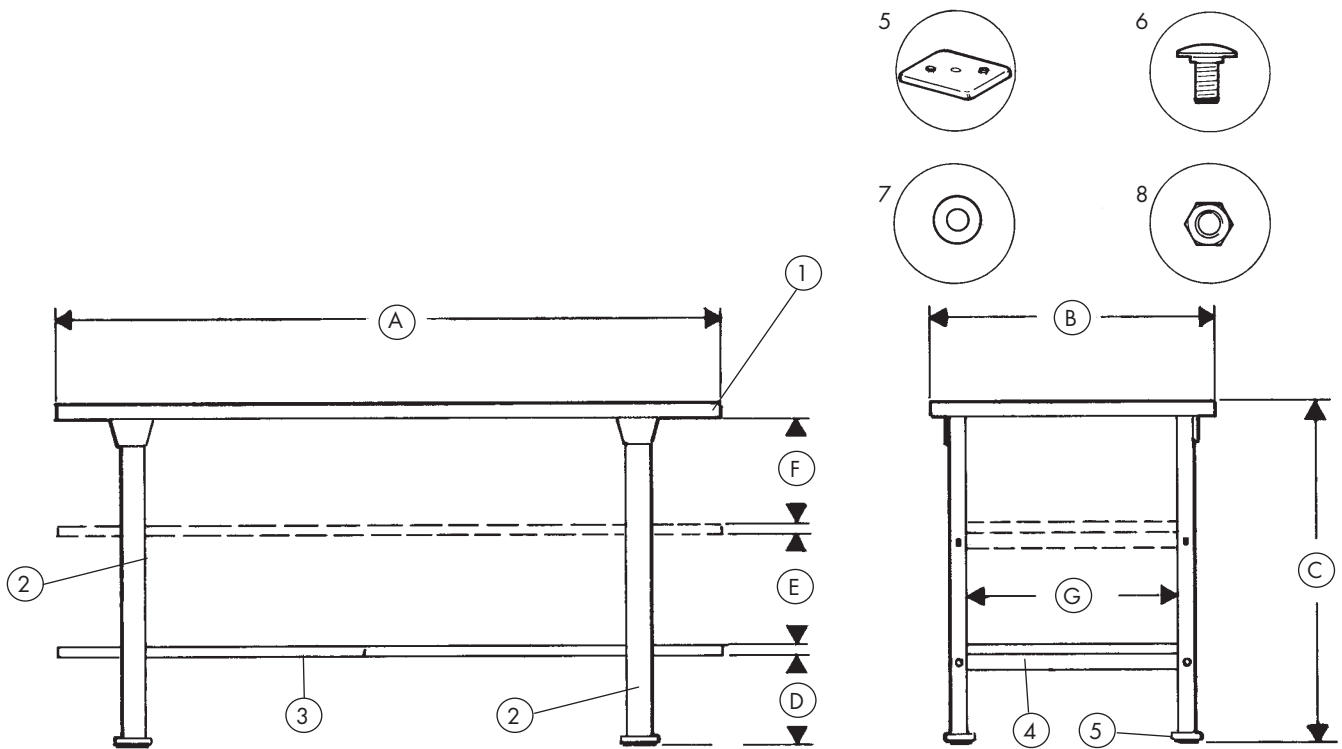

GB E F D

Pos.	Description	Denominación	Dénomination	Beschreibung	Part.No. / Art. No.	Oty. / Cant. / Nom. / Stück	Remark
1	Metalic bench top	Encimera metálica	Plateau superieur metal	Oberbrett	728 321	1	280 500
					728 317	1	280 400
					728 313	1	280 300
					728 309	1	280 200
					728 305	1	280 100
2	Side support	Soporte lateral	Support lateral	Seitenstütze	728 300	2	
3	Tray	Bandeja	Plateau inferieur	Brett	728 355	1*	280 500
					728 354	1*	280 400
					728 353	1*	280 300
					728 352	1*	280 200
					728 351	1*	280 100
4	Transverse beams	Larguero transversal	Traverses	Querstütze	728 303	2**	
5	Rubber pad	Almohadilla de goma	Patins en caoutchouc	Gummi FüÙe	828 504	4	
6	M10 x 20 DIN 603 screw	Tornillo M10 x 20 DIN 603	Vis M10 x 20 DIN 603	Schrauben M10 x 20 DIN 603	940 840	20	
7	10,5 DIN 125 Washer	Arandela 10,5 DIN 125	Rondelle 10,5 DIN 125	Dichtungsring 10,5 DIN 125	942 010	20	
8	M10 x 1.5 934 DIN nut	Tuerca M10 x 1.5 DIN 934	Boulon M10 x 1.5 DIN 934	Mutter M10 x 1.5 DIN 934	941 010	20	

\* A second tray can be mounted as an option.  
Opcionalmente puede montar una segunda bandeja.  
Un deuxième plateau peut être monté en option.  
Ein zweites Brett kann als Option montiert werden.

\*\* Two units per tray.  
Dos unidades por cada bandeja.  
Deux unités par plateau.  
2 Stück per Brett.

Blank lined area for notes.

2011\_02\_14-10-06

Area with horizontal dotted lines for writing.

2011\_02\_14-10-06



SAMOA INDUSTRIAL, S.A.  
Pol. Ind. Porceyo, I-14 · Camino del Fontán, 831  
E-33392 GIJÓN (Asturias) SPAIN  
Tel.: +34 985 381 488 · Fax.: +34 985 147 213  
[www.samoaindustrial.com](http://www.samoaindustrial.com)