



AIR OPERATED GREASE GUN
PISTOLA NEUMÁTICA DE ENGRASE
PISTOLET DE GRAISSAGE PNEUMATIQUE
DRUCKLUFT-FETTPRESSE



Parts and technical service guide
Guía de servicio técnico y recambio
Notice technique et pièces de rechange
Teileliste und Bedienungsanleitung

Part n° / Cód. / Réf. / Art. Nr.:
168 600 **168 601**

Description / Descripción / Description / Beschreibung

GB

High pressure (60:1 ratio) compressed air operated grease gun. The 500 cm³ container can be used with commercial grease cartridges as well as with bulk grease. The gun can be connected to a fixed compressed air line or to a truck circuit. The gun includes a rigid (168601) or flexible (168600) outlet tube and 4-jaw connector.

F

Pistolet de graissage pneumatique à haute-pression (rapport de pression 60:1), muni d'un réservoir de 500 cm³ ce qui permet de l'utiliser avec des cartouches ou bien en vrac. Le pistolet est branché à une ligne d'air comprimé ou au circuit d'un camion. Inclut un accouplement rigide (168601) ou flexible (168600) avec agrafe hydraulique.

E

Pistola neumática de engrase de alta presión (ratio 60:1), con un depósito de 500 cm³ que permite el empleo tanto de cartuchos comerciales como de grasa a granel. La pistola es conectada a una línea de aire comprimido o al circuito de un camión. Incorpora acoplamiento rígido (168601) o flexible (168600) con boquilla.

D

Hochdruck-Fettpresse (Druckverhältnis 60:1) für Druckluftanschluss. Der 500 cm³ Fettbehälter kann mit herkömmlichen Fettkartuschen oder auch mit losem Fett gefüllt werden, die Fettpresse an eine Kompressorstation angeschlossen oder mit einem Lkw-Kompressor betrieben werden. Sie wird geliefert mit starrem (168601) oder flexiblen Auslauf (168600) jeweils mit 4-Backen-Mundstück.

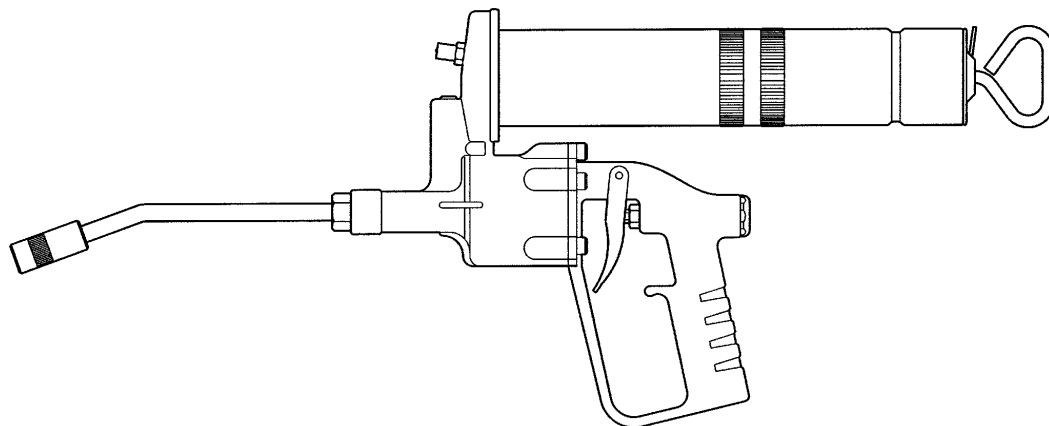

Fig. 1

Installation / Instalación / Installation / Montage

GB

1. Connect the outlet tube to the outlet of the gun and tight it well.
2. Connect the gun to a compressed air line (the use of quick coupler and connector is recommendable). The air pressure must be between 3 and 10 bar, and 6 bar is ideal.

Note: An air closing valve must be installed, in order to be able to close the compressed air line at the end of the day.

F

1. Placer et serrer fermement l'accouplement flexible ou rigide au niveau de la sortie du pistolet.
2. Brancher le pistolet à une ligne d'air comprimé (il est conseillé d'utiliser dans ce cas un raccord ainsi qu'un embout rapides). La pression d'air à utiliser doit être de 3 à 10 bar sachant que la pression recommandée est de 6 bar.

Note: Il est conseillé d'installer une vanne d'arrêt afin de pouvoir fermer à tout moment l'alimentation en air.

E

1. Colocar el acoplamiento rígido o flexible a la salida de la pistola y apriete firmemente.
2. Conectar la pistola a la línea de aire comprimido (es recomendable utilizar enchufe y conector rápido). La presión del aire debe estar entre 3 y 10 bar, y 6 bar es recomendable.

Nota: Es aconsejable instalar una válvula de cierre para poder cerrar la alimentación de aire al final de la jornada.

D

1. Auslaufrohr bzw. Flexrohr mit dem Auslauf der Fettpresse verbinden und fest anziehen.
2. Presse an eine Kompressorleitung anschliessen (Ein Anschluss mit Schnell-Kupplung ist empfehlenswert). Der Luftdruck muss zwischen 3 und 10 bar liegen, ideal sind 6 bar.

Bitte beachten: Es ist ratsam, ein Absperrventil einzubauen, damit die Luftzufuhr jederzeit abgestellt werden kann, insbesondere bei Arbeitsschluss.

GB

FILLING THE GREASE CONTAINER

The grease container can be filled manually in three different ways:

- Cartridge. Unscrew the container and remove the old cartridge. Lubricate the plunger slightly and pull the plunger rod back until it locks. Remove the covers of the new cartridge and introduce it into the container. Replace the container and release the rod by pushing the cam lock.
- Suction. Unscrew the container and put the threaded part of the same into a grease drum. Suck the grease into the container by pulling the plunger rod slowly until it locks. Replace the container and release the rod by pushing the cam lock.
- Conventional filling. Unscrew the container and pull the plunger rod until it locks. Fill the container with grease, compact it to get rid of air pockets, replace the container and release the rod by pushing the cam lock.

To begin to use the grease gun, connect it to the air line and action the trigger repeatedly until grease appears in the outlet.

E

LLENAR EL DEPÓSITO DE GRASA

El depósito de la pistola se puede llenar manualmente en tres diferentes maneras:

- Cartucho. Desenroscar el depósito y extraer el cartucho usado. Lubricar ligeramente el émbolo y tirar de la varilla hasta que se enganche, quitar las tapas del nuevo cartucho e introducirlo en el depósito. Volver a rosca el depósito y presionar el enganche para liberar la varilla.
- Succión. Desenroscar el depósito e introduzca la parte roscada del depósito en un bidón. El depósito se va llenando al tirar lentamente de la varilla hasta que se enganche. Volver a rosca el depósito y presionar el enganche para liberar la varilla.
- Carga convencional. Desenroscar el depósito y tirar de la varilla hasta que se enganche. Llenar el depósito con grasa, compactar para quitar bolsas de aire, volver a rosca el depósito y presionar el enganche para liberar la varilla.

Para empezar a utilizar la pistola, conectarla a la línea de aire y accionar el gatillo repetidamente hasta que la grasa salga.

F

COMMENT REMPLIR LE RÉSERVOIR DE GRAISSE

Le réservoir du pistolet peut être rempli soit à la main soit à l'aide d'une cartouche.

- Pour remplir le réservoir du pistolet de graissage à l'aide d'une cartouche, desserrer le réservoir et extraire la cartouche usée. Lubrifier légèrement le piston et tirer sur la tige jusqu'à ce que cette dernière fasse force. Retirer les protections de la nouvelle cartouche et l'introduire dans le réservoir. Serrer à nouveau le réservoir et appuyer sur le crochet pour libérer la tige.
- Pour remplir le réservoir du pistolet de graissage par aspiration, desserrer le réservoir et introduire la partie vissée du réservoir dans un bidon. Le réservoir se remplira en tirant lentement sur la tige jusqu'à ce que cette dernière se bloque. Visser à nouveau le réservoir et appuyer sur le crochet pour libérer la tige.
- Pour remplir le réservoir du pistolet de graissage de façon conventionnelle, desserrer le réservoir et tirer sur la tige jusqu'à ce que cette dernière se bloque. Remplir le réservoir de graisse, tout en la compactant bien afin d'éviter d'avoir des poches d'air par la suite, visser à nouveau le réservoir et appuyer sur le crochet pour libérer la tige.

Pour utiliser enfin le pistolet de graissage, le brancher à la ligne d'air et appuyer sur la gâchette à plusieurs reprises jusqu'à ce que la graisse sorte.

D

BEFÜLLEN DES FETTBEHÄLTERS

Der Behälter kann manuell in drei Variationen befüllt werden:

- Kartusche. Behälter abnehmen und ggf. die alte Kartusche entfernen. Den Kolben leicht einfetten, die Kolbenstange zurückziehen, bis sie einrastet. Deckel der Kartusche abnehmen und diese in den Behälter einführen, verschliessen und die Kolbenstange entriegeln, dazu den Sperrhaken drücken.
- Ansaugen. Behälter abschrauben und mit der Öffnung in ein Fettgebilde stecken. Kolbenstange langsam zurückziehen, bis sie einrastet, dadurch wird Fett in den Behälter gesaugt. Behälter anschrauben und Kolbenstange lösen, dazu den Sperrhaken drücken.
- Befüllen per Hand. Behälter abnehmen, Kolbenstange zurückziehen, bis sie einrastet. Behälter mit Spachtel o.ä. befüllen. Behälter anschrauben, Kolbenstange lösen, dazu den Sperrhaken drücken.

Für die Inbetriebnahme, Fettpresse an die Druckluftleitung anschliessen und mehrmals den Abzughahn betätigen, bis Fett austritt.

Troubleshooting / Anomalías y sus soluciones / Anomalies et solutions / Probleme und deren Lösungen

GB

Symptoms	Possible Reasons	Solutions
No grease delivery when the trigger is pulled.	No grease in the container.	Fill the container.
	Air pockets in the gun body or container.	Compact the grease in the container. Purge the air with the purge valve.
	Grease outlet obstructed.	Disassemble and clean the outlet valve. Remove the screw and clean the conduit.
Grease comes out without pulling the trigger.	Dirt in the outlet valve.	Disassemble and clean the outlet valve, replace in case of damage.
Air leaks from the air valve needle.	Damaged air valve O ring.	Replace the O ring.
The air motor does not function when the trigger is pulled.	Damaged air valve.	Replace the air valve.
	Damaged piston plate or air piston.	Replace the damaged part.
	Damaged air motor O ring.	Replace the O ring.
Accumulation of grease in the bottom of the container.	Worn out grease plunger.	Replace the container assembly.

E

Síntomas	Posibles causas	Soluciones
No sale grasa al accionar el gatillo.	No hay grasa en el depósito.	Llenar el depósito.
	Bolsas de aire en el cuerpo de la pistola o en el depósito.	Compactar la grasa en el depósito. Purgar el aire con el purgador.
	La salida de grasa está obstruida.	Desmontar y limpiar la válvula de salida. Retirar el tapón y limpiar el conducto.
Grasa sale sin accionar el gatillo.	La salida de grasa está obstruida.	Desmontar y limpiar la válvula de salida, sustituir en caso de deterioro. Sustituir la junta tórica.
Perdida de aire por el vástago de la válvula de aire.	Junta tórica de la válvula de aire dañada.	Sustituir la junta tórica.
Al accionar el gatillo no funciona el motor de aire.	Válvula de aire desgastada.	Sustituir la válvula de aire.
	Disco embolo o el embolo de aire dañados.	Sustituir la pieza dañada.
	Junta tórica del motor de aire dañada.	Sustituir la junta tórica.
Se acumula grasa en el fondo del depósito.	Embolo desgastado.	Sustituir el conjunto depósito.

F

Symptômes	Causes possibles	Solutions
La graisse ne sort pas après avoir appuyé sur la gâchette.	Il n'y a pas de graisse dans le réservoir.	Remplir le réservoir.
	Présence de poches d'air au niveau du corps du pistolet ou bien encore au niveau du réservoir.	Compacter la graisse qui se trouve dans le réservoir. Purger l'air à l'aide du purgeur.
	La sortie de graisse est bouchée.	Démonter et nettoyer la valve de sortie. Retirer le bouchon et nettoyer le conduit.
Fuite de graisse sans avoir à appuyer sur la gâchette.	La sortie de graisse est bouchée de la soupape d'air.	Démonter et nettoyer la valve de sortie et la remplacer si nécessaire.
Fuite d'air au niveau de la tige de la soupape d'air.	Le joint torique est endommagé.	Remplacer le joint torique.
Le moteur d'air ne fonctionne pas au moment d'appuyer sur la gâchette.	La soupape d'air est usée.	Remplacer la soupape d'air.
	Le disque du piston et/ou le piston d'air sont endommagés du moteur d'air.	Remplacer les pièces concernées.
	Le joint torique est endommagé.	Remplacer le joint torique.
La graisse s'accumule au fond du réservoir.	Le piston est bouché.	Remplacer l'ensemble dont se compose le réservoir.

D

Symptome	mögl. Ursachen	Lösungen
Kein Fett kommt, trotz Betätigung des Abzugs	kein Fett im Behälter	Behälter füllen
	Luftblasen im Behälter oder im Fettpressenkörper	Fett verdichten und mit Ventil entlüften
	Fettauslauf verstopft	Auslaufventil zerlegen, reinigen. Rohr abschrauben und reinigen
Fettaustritt, ohne daß der Abzug betätigt wird	Schmutz im Auslaufventil	Auslaufventil zerlegen, reinigen, evtl. ersetzen
Luftdruckventil an der Nadel undicht	beschädigter O-Ring im Luftdruckventil	O-Ring ersetzen
Luftdruck-Motor arbeitet nicht, wenn der Abzug betätigt wird	Luftdruckventil defekt	ersetzen
	Kolben oder Kolbenplatte defekt	ersetzen
	O-Ring im Motor defekt	ersetzen
Fett sammelt sich am Behälterboden	Kolben defekt	Behälter-Innenteile ersetzen

GB

ATTENTION: Before starting any kind of maintenance or repairing, disconnect the compressed air supply and pull the trigger to release the grease pressure.

E

ATENCIÓN: Antes de empezar cualquier tipo de mantenimiento o reparación, desconecte el aire de alimentación y accione el gatillo para soltar la presión de la grasa.

F

ATTENTION: Il est primordial de débrancher l'alimentation en air et d'appuyer sur la gâchette du pistolet pour relâcher toute la pression de la graisse avant de procéder à toute opération d'entretien et de réparation.

D

ACHTUNG: Vor Beginn jeglicher Arbeiten am Gerät die Druckluftzufuhr abschalten und dann den Abzug drücken, um den Fettdruck abzubauen.

Outlet valve/ Válvula de salida/ Comment réparer la valve de sortie/ Auslaufventil

GB

1. Unscrew the outlet nut (A1) and remove the spring (A2) and the ball (A3).
2. Clean these parts as well as the ball seat in the gun body. Replace if necessary. **ATTENTION:** Assemble the parts in their original positions.

E

1. Desenroscar la tuerca de salida (A1) y sacar el muelle (A2) y la bola (A3).
2. Limpiar estas piezas bien, así como el asiento en el interior del cuerpo de la pistola. Sustituir en caso de deterioro.
ATENCIÓN: Montar las piezas en la posición original.

F

1. Desserrer l'écrou de sortie (A1) et extraire le ressort (A2) ainsi que la boule (A3) (voir Fig.3).
2. Nettoyer soigneusement ces pièces, tout comme l'assise qui se trouve à l'intérieur du corps du pistolet. Remplacer les pièces en question si besoin est. **ATTENTION:** Prière de remonter les pièces à leur place initiale.

D

1. Die Mutter (A1) am Auslauf abschrauben, die Feder (A2) und die Kugel (A3) entfernen.
2. Diese Teile sowie den Kugelsitz in der Fettpresse reinigen. Falls nötig, alle Teile ersetzen. **ACHTUNG:** die Teile müssen sehr exakt wieder eingebaut werden.

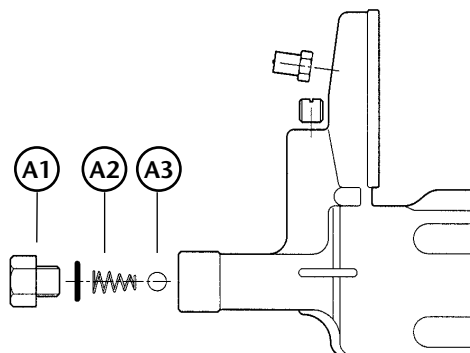

Fig. 2

Air valve/ Válvula de aire/ Comment réparer la soupape d'air/ Luftdruckventil

GB

1. Unscrew and remove the threaded plug (C1).
2. Remove the spring (C2) and the valve (C3). Clean or replace.
3. Remove the trigger pin and the trigger (C6). Unscrew the needle guide (C4) and remove it together with the air valve needle (C5). Replace the O ring (C7).

E

1. Desenroscar y retirar el tapón roscado (C1).
2. Quitar el muelle (C2) y la válvula de aire (C3). Limpiar o sustituir.
3. Retirar el pasador del gatillo y el gatillo (C6). Desenroscar la guía vástago (C4) y retirarla junto con el vástago válvula de aire (C5). Sustituir la junta tórica (C7).

F

1. Desserrer et retirer le raccord rapide (C1).
2. Retirer le ressort (C2) ainsi que la soupape d'air (C3). Nettoyer et remplacer ces pièces si besoin est.
3. Retirer la tige de la gâchette ainsi que la gâchette (C6). Desserrer la baguette qui soutient la tige (C4) et la retirer avec la tige de la soupape d'air (C5). Remplacer le joint torique (C7).

D

1. Rändelstecker (C1) abschrauben.
2. Feder (C2) und Ventil (C3) entfernen, reinigen oder auswechseln.
3. Abzug (C6) und Abzugstift entfernen. Die Stifführung (C4) abschrauben und zusammen mit dem Ventil-Stift (C5) herausnehmen. Den O-Ring (C7) ersetzen.

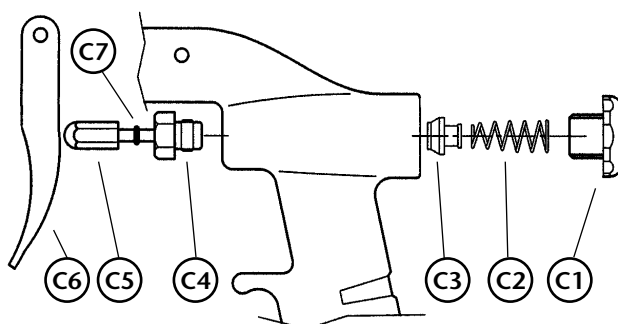

Fig. 3

Air motor/ Motor de aire / Comment réparer le moteur d'air/ Luftdruck-Motor

GB

1. Unscrew and remove the five screws (B1) and remove the handle (B2) and O ring (B3).
2. Take out the air motor assembly by pulling the nut (B4) and replace the damaged parts.

E

1. Desenroscar y retirar los cinco tornillos (B1) y quitar la culata (B2) y la junta tórica (B3).
2. Sacar el conjunto motor de aire tirando de la tuerca (B4). Sustituir las piezas dañadas.

F

1. Dévisser les cinq vis (B1) et retirer la culasse (B2) ainsi que le joint torique (B3).
2. Extraire l'ensemble dont se compose le moteur d'air en tirant sur l'écrou (B4). Remplacer les pièces endommagées.

D

1. Die 5 Schrauben (B1) herausdrehen und Griff (B2) und O-Ring (B3) entfernen.
2. Den kompletten Luftdruck-Motor durch Abschrauben der Mutter (B4) herausnehmen und die beschädigten Teile ersetzen.

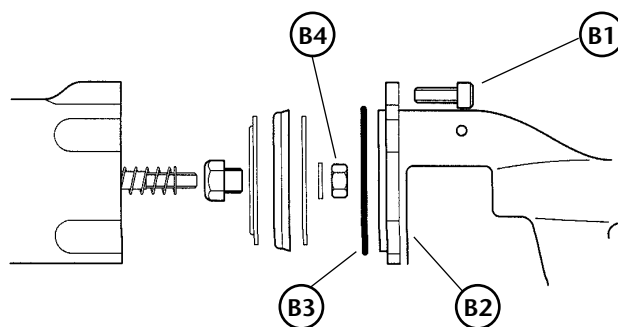

Fig. 4

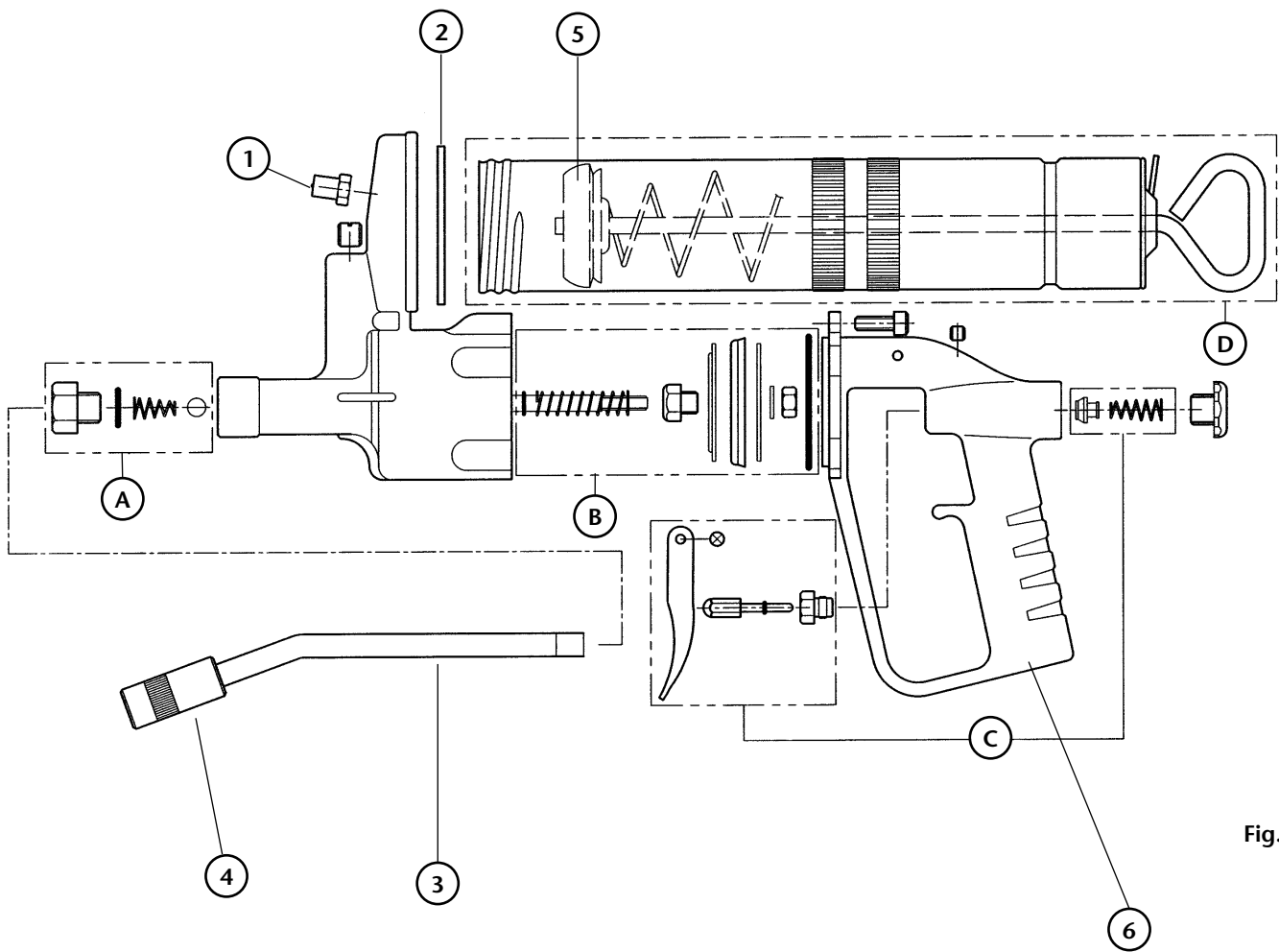

Fig. 5

GB

Kit	Part N°	Description
A	716950	Outlet valve
B	716951	Air motor
C	716956	Trigger assy
D	710310	Container assy

E

Kit	Cód.	Descripción
A	716950	Válvula de salida
B	716951	Motor de aire
C	716956	Conjunto gatillo
D	710310	Conjunto depósito

F

Kit	Réf.	Descripción
A	716950	Valve de sortie
B	716951	Moteur d'air
C	716956	Ensemble de la gâchette
D	710310	Ensemble du réservoir

D

Kit	Teile-nr	Beschreibung
A	716950	Auslaufventil
B	716951	Luftdruck-Motor
C	716956	Abzug komplett
D	710310	Behälter komplett

Parts list/ Recambios/ Pièces de réchange/ Teile-Liste

GB

Loose spare parts available		
Pos	Part N°	Description
1	128003	Filling nipple
2	946402	Gasket
3	710214	Outlet tube
	140040	Outlet hose
4	121020	Hydraulic connector
5	816550	Grease piston
6	716100	Gun handle

E

Piezas disponibles por separado		
Pos	Part N° / Cód. / Réf.	Descripción
1	128003	Boquilla llenado
2	946402	Junta
3	710214	Acoplamiento rígido
	140040	Acoplamiento flexible
4	121020	Boquilla hidráulica
5	816550	Embolo grasa
6	716100	Culata

F

Pièces disponibles séparément		
Pos	Réf.	Description
1	128003	Embout pour valve de remplissage
2	946402	joint
3	710214	Tube de sortie
	140040	Flexible de sortie
4	121020	Agrafe hydraulique
5	816550	Piston graisse
6	716100	Culasse

D

Separat verfügbare Teile		
Pos	Teile-nr	Beschreibung
1	128003	Füllnippel
2	946402	Dichtung
3	710214	Auslauf starr
	140040	Auslauf flexibel
4	121020	Hydraulik-Mundstück
5	816550	Fettkolben
6	716100	Griff

Technical information/ Información técnica/ Caracteristiques techniques / Technische Daten

GB

Max. Air Pressure	10 bar
Min. Air pressure	3 bar
Delivery per trigger shot	1 cm ³
Pressure ratio	60:1
Inlet thread	1/4" (F) (H)
Weight	2.5 kg

E

Presión de aire máxima	10 bar
Presión de aire mínima	3 bar
Caudal por embolada	1 cm ³
Ratio de presión	60:1
Rosca entrada	1/4" (F) (H)
Peso	2.5 kg

F

Pression d'air maxi.	10 bar
Pression d'air mini.	3 bar
Débit par coup de gâchette	1 cm ³
Rapport de pression	60:1
Raccord d'entrée	1/4" (F) (H)
Poids	2.5 kg

D

Max. Luftdruck	10 bar
Min. Luftdruck	3 bar
Fettmenge pro Abzug	1 cm ³
Druckverhältnis	60:1
Anschluss-Gewinde	1/4" (F) (H)
Gewicht	2.5 kg

**EC conformity declaration for machinery / Declaración CE de conformidad para máquinas
Déclaration CE de conformité pour machines / Bestätigung für die Übereinstimmung der Maschinen mit der EG-Norm**

GB

SAMOA INDUSTRIAL, S.A., located in Alto de Pumarín, s/n, 33211 - Gijón - Spain, declares by the present certificate that the below mentioned machinery has been declared in conformity with the EC Directive (89/392/EEC) and its amendments (91/368/EEC), (93/44/EEC) and (93/68/EEC).

E

SAMOA INDUSTRIAL, S.A., con domicilio en Alto de Pumarín, s/n, 33211 - Gijón - España, declara por la presente que la máquina abajo indicada cumple con lo dispuesto por la directiva del Consejo de las Comunidades Europeas (89/392/CEE) y sus modificaciones (91/368/CEE), (93/44/CEE) y (93/68/CEE).

F

SAMOA INDUSTRIAL, S.A. domiciliée à Alto de Pumarín, s/n, 33211 - Gijón - Espagne, déclare par la présente que le produit concerné est conforme aux dispositions de la directive du Conseil des Communautés Européennes (89/392/CEE) et ses modifications (91/368/CEE), (93/44/CEE) et (93/68/CEE).

D

SAMOA INDUSTRIAL, S.A. Alto de Pumarín, s/n, 33211 - Gijón-Spanien, bescheinigt hiermit, dass die unten angegebene und von uns hergestellte Maschine die Anforderungen der (EEG/89/392) und deren Änderungen (EEG/91/368), (EEG/93/44) und (EEG/93/68) erfüllt.

NL

SAMOA INDUSTRIAL, S.A. gevestigd te Alto de Pumarín, s/n, 33211 - Gijón, - Spanje, verklaart dat de hieronder genoemde machine, waarop deze verklaring betrekking heeft, in overeenstemming is met de Machinerichtlijn (89/392/EEG), gewijzigd door de richtlijnen (91/368/EEG), (93/44/EEG) en (93/68/EEG).



For SAMOA INDUSTRIAL, S.A.
Por SAMOA INDUSTRIAL, S.A.
Pour SAMOA INDUSTRIAL, S.A.
Für SAMOA INDUSTRIAL, S.A.
Namens SAMOA INDUSTRIAL, S.A.

Brand / Marca / Marque / Fabrikat / Merk:
Model / Modelo / Modèle / Modell / Model:
Serial Nr. / N° Serie / N° de série / Seriennummer/ Seriennummer:

Pedro E. Prallong Alvarez

Production Director
Director de Producción
Directeur de Production
Produktionsleiter
Produktieleider