



**HIGH PRESSURE HAND OPERATED GREASE PUMP**  
**BOMBA DE ALTA PRESIÓN PARA BIDÓN DE GRASA**  
**DISTRIBUTEURS MANUELS À GRAISSE ADAPTABLES SUR SEAUX**  
**MANUELLE HOCHDRUCK - FETTPUMPE**

Parts and technical service guide  
Guía de servicio técnico y recambio  
Guide d'instructions et pièces de rechange  
Teileliste und Bedienungsanleitung

Part no./ Cód./ Réf./ Art.nr.:  
**151100** **151102**

*Description / Descripción / Description*

**GB**

High pressure grease pump to be mounted onto original grease kegs. All steel construction pump with carrying handle. Unit includes keg cover, follower disc and 1.5 m hose with outlet tube and hydraulic grease connector.

**Fig. 1**

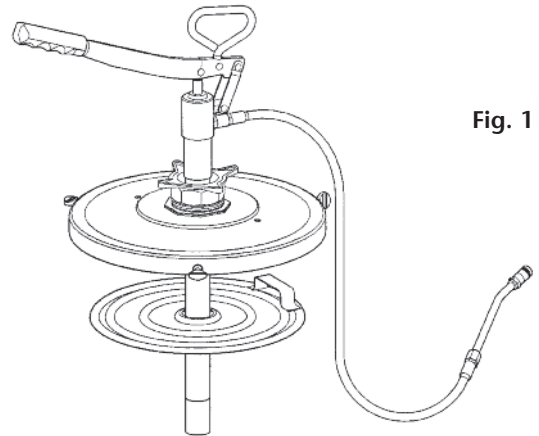

**E**

Bomba de engrase de alta presión para acoplamiento sobre bidones originales de grasa. La bomba está construida en acero con empuñadura de transporte. Incluye tapa, disco seguidor y manguera de 1.5 metros con acoplamiento rígido y boquilla hidráulica.

**F**

Pompe à graisse à haute-pression pour fixation directe sur seau d'origine. Pompe en acier avec anse de transport. Inclut un couvercle, un plateau suiveur ainsi qu'un flexible longueur 1.50 m avec allonge rigide et agrafe hydraulique.

**D**

Hochdruck-Fettpumpe zur direkten Befestigung auf dem Fetteimer. Die Pumpe besteht ganz aus Stahl mit Handhebel, Deckel, Folgekolben sowie einem flexiblen Schlauch 1,5m mit festem Endstück und Hydraulik-Anschluss.

*Installation / Instalación / Installation*

**GB**

**Part number 151 100** (for 12 kg keg) See figure 2.  
Tighten the pump to the cover with the embracer (a). Insert the suction tube through the central hole of the follower plate (b) and fix the cover (c) on the keg, tightening the knobs (d). Connect the hose to the pump outlet.

**Part number 151 102** (for 20 kg keg) See figure 3.  
Tighten the pump to the cover with the bung adaptor (a). Insert the suction tube through the central hole of the follower plate (b) and fix the cover (c) on the keg, tightening the knobs (d). Connect the hose to the pump outlet.

**NOTE:** The pump must not reach the bottom of the keg, it may cause damages to the shovel or rod.

**E**

**Modelo 151 100** (para bidón de 12 Kg.) Ver figura 2.  
Fije la bomba a la tapa con la abrazadera (a), introduzca el tubo de succión por el agujero central del disco seguidor (b) y fije la tapa (c) en el bidón, ajustándola con las palomillas (d). Conecte la manguera con la boquilla a la salida de la bomba.

**Modelo 151 102** (para bidón de 20 Kg.) Ver figura 3.  
Fije la bomba a la tapa con el adaptador ajustable (a), introduzca el tubo de succión por el agujero central del disco seguidor (b) y fije la tapa (c) en el bidón, ajustándola con las palomillas (d). Conecte la manguera con la boquilla a la salida de la bomba.

**NOTA:** La bomba no debe llegar al fondo del bidón, puede causar daños en la arandela de empuje o en la varilla.

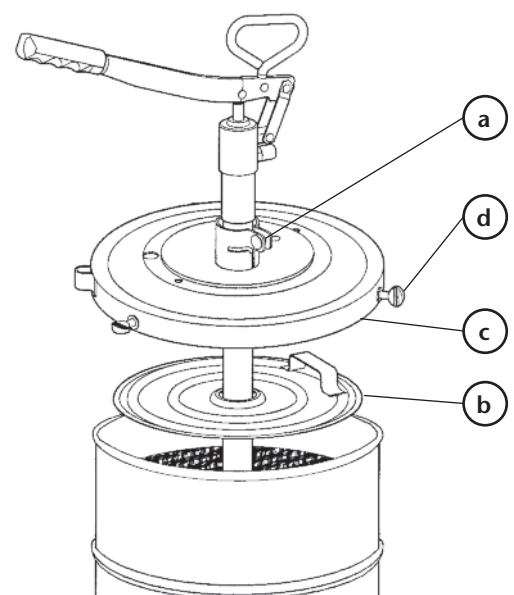

**Fig. 2**

**F**

**Pour le modèle 151100** (pour seaux de 12.5/18 Kg), voir fig.2. Fixer la pompe au couvercle à l'aide des colliers de serrage (a), introduire le tube d'aspiration par le trou central du plateau suiveur (b) et fixer le couvercle (c) au seau, tout en serrant les vis papillon (d). Brancher le flexible au raccord hydraulique à la sortie de la pompe.

**Pour le modèle 151102** (pour seaux de 20 Kg), voir fig.3. Fixer la pompe au couvercle à l'aide de l'adaptateur réglable (a), introduire le tube d'aspiration par le trou central du plateau suiveur (b) et fixer le couvercle (c) au seau, tout en serrant les vis papillon (d). Brancher le flexible au raccord hydraulique à la sortie de la pompe.

**NOTE:** La pompe ne doit jamais arriver au fond du seau au risque d'endommager la rondelle de poussée ou bien encore la tige.

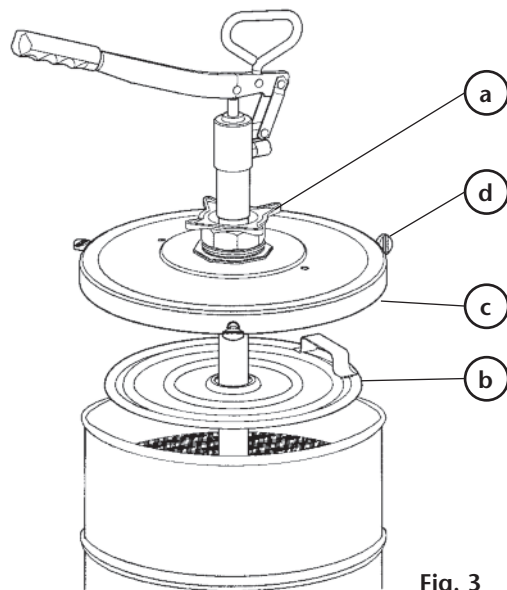

Fig. 3

**D**

**Teile-Nr.: 151 100** (für 12 kg-Eimer) siehe Bild 2  
Pumpe am Deckel mit der Rohrschelle (a) befestigen. Saugrohr durch die mittlere Öffnung des Folgekolbens (b) führen und den Deckel (c) mit den Schrauben (d) befestigen. Dann den Schlauch am Pumpenausgang anschliessen.

**Teile-Nr.: 151 102** (für 20 kg-Eimer) siehe Bild 3  
Pumpe am Deckel mit dem verstellbaren Adaptor (a) befestigen. Saugrohr durch die mittlere Öffnung des Folgekolbens (b) führen und den Deckel (c) mit den Schrauben (d) befestigen. Dann den Schlauch am Pumpenausgang anschliessen.

**Achtung:** Die Pumpe darf nicht am Eimerboden aufsitzen, da sonst das Ansaugventil beschädigt werden kann.

Operation/ Modo de empleo/ Mode d'emploi/ Handhabung

**GB**

Prime the pump with several quick strokes of the pump handle until the grease appears through the outlet. When it is not in use, leave the pump handle down so that the piston is down.

**E**

Para comenzar a usarla, accione la palanca varias veces rápidamente hasta que la grasa salga. Cuando no esté en uso, deje la palanca hacia abajo de forma que el pistón quede abajo.

**F**

Pour faire fonctionner la pompe, il est nécessaire d'actionner énergiquement plusieurs fois le levier et ce jusqu'à ce que la graisse sorte. Lorsque la pompe n'est pas utilisée, laisser le levier vers le bas pour que le piston reste également vers le bas.

**D**

Am Anfang den Handhebel schnell und kräftig nach unten drücken bis Fett austritt. Nach Gebrauch den Handhebel in die unterste Stellung bringen, damit auch der Pumpenkolben unten bleibt.

Trouble shooting / Anomalías y soluciones / Anomalies et solutions

**GB**

Symptoms	Possible Causes	Solution
No grease delivery	The suction tube does not reach the grease	Insert the suction tube down to the grease level
	No grease in the drum	Fill in or replace the drum
	Air pockets in the grease	Compact the grease
The pump does not prime	Air pockets in the grease	Compact the grease
Grease leaks through between the outlet valve and the outlet hose	Loose hose	Retighten the hose to the outlet valve

**Trouble shooting / Anomalías y soluciones / Anomalies et solutions**

**E**

Síntomas	Posibles causas	Soluciones
No hay entrega de grasa	El tubo de succión no llega hasta la grasa	Calar el tubo de succión de la bomba hasta el nivel de la grasa.
	No hay líquido en el bidón	Llenar el bidón o reemplazar por uno nuevo.
	La grasa tiene bolsas de aire	Compactar la grasa
La bomba no ceba	Bolsas de aire alrededor de la entrada de grasa	Compactar la grasa
Fuga de grasa por la conexión entre la válvula de salida y la manguera	La manguera está floja	Apretar la manguera

**F**

Problèmes	Causes	Solutions
La pompe ne distribue pas de graisse	Le tube d'aspiration n'atteint pas la graisse	Caler le tube d'aspiration de la pompe là où il y a de la graisse
	Il n'y a pas de graisse dans le seau	Remplir le seau ou le remplacer si nécessaire
	Il y a des poches d'air dans la graisse	Compacter la graisse
La pompe n'amorce pas	Présence de poches d'air autour de l'entrée de graisse	Compacter la graisse
Fuite de graisse au niveau de la connexion entre le raccord de sortie et le flexible	Le flexible n'est pas bien fixé	Serrer le flexible

**D**

Symptome	mögl. Ursachen	Lösungen
Keine Fettzufuhr Eimer	Saugrohr nicht im Fett	Saugrohr verlängern
	kein Fett im Gebinde	auffüllen, neuen
	Luftblasen im Fett	Fett verdichten
Pumpe fördert nicht	Luftblasen im Fett	Fett verdichten
Fettaustritt zwischen Pumpe und Schlauch	Schlauch lose	Schlauch am Auslaufventil neu befestigen

**Technical data/ Datos técnicos/ Caractéristiques techniques/ Technische daten**

**GB**

Delivery per cycle	2 cc	
Maximum pressure	350 bar	
	151100	151102
Cover diameter	310 mm	330 mm
<b>Materials:</b> Suction tube, piston, pump body Foot valve Seals	Steel Nylon NBR	

**E**

Caudal por ciclo	2 cc	
Máxima presión	350 bar	
	151100	151102
Diámetro de la tapa	310 mm	330 mm
<b>Materiales:</b> Tubo de succión, pistón, cuerpo de la bomba Válvula de pie Juntas	Acero Nylon NBR	

**F**

Débit par coup de levier	2 cc	
Pression maxi.	350 bar	
	151100	151102
Diamètre du couvercle	310 mm	330 mm
<b>Matériaux:</b> Tube d'aspiration, piston, corps de la pompe Clapet de pied Joints	Acier Nylon NBR	

**D**

Förderleistung pro Hub	2 cc	
Max. Druck	350 bar	
	151100	151102
Deckel-Durchmesser	310 mm	330 mm
<b>Material:</b> Saugrohr, Kolben, Pumpenkörper Fussventil Dichtungen	Stahl Nylon NBR	

GB E F D

COMPONENTS / COMPONENTES / ÉLÉMENTS / EINZELTEILE

Pos.	Description	Descripción	Description	Beschreibung	Part. No./ Cód./ Réf./ Art.nr.	
					<b>151 100</b>	<b>151 102</b>
1	Pump assembly	Conjunto bomba	Ensemble pompe	kompl. Pumpenteile	715 500	715 521
2	Bung adaptor	Adaptador ajustable	Adaptateur réglable	Deckel-Adaptor verstellbar	-	360 007
3	Cover	Tapa	Couvercle	Deckel	418 014	418 002
4	Outlet hose	Manguera de salida	Flexible de sortie	Auslaufschlauch	715 520	715 520

PARTS AVAILABLE SEPARATELY/ PIEZAS DISPONIBLES POR SEPARADO/ PIÈCES DISPONIBLES SÉPARÉMENT/ EINZELN LIEFERBARE TEILE

Pos.	Description	Descripción	Description	Beschreibung	Part. No./ Cód./ Réf./ Art.nr.	
					<b>151 100</b>	<b>151 102</b>
1a	Outlet valve	Válvula de salida	Raccord de sortie	Auslaufventil	715 507	715 507
4a	Grease connector	Boquilla hidráulica	Agrafe hydraulique	Hydraulik-Anschluss	121 020	121 020

