

Parts and technical service guide

Guía de servicio técnico y recambio

Guide d'instructions et pièces de rechange

Bedienungsanleitung und Teileliste

Manual de Serviços Técnicos e Reposições.

Список деталей и руководство по техническому обслуживанию

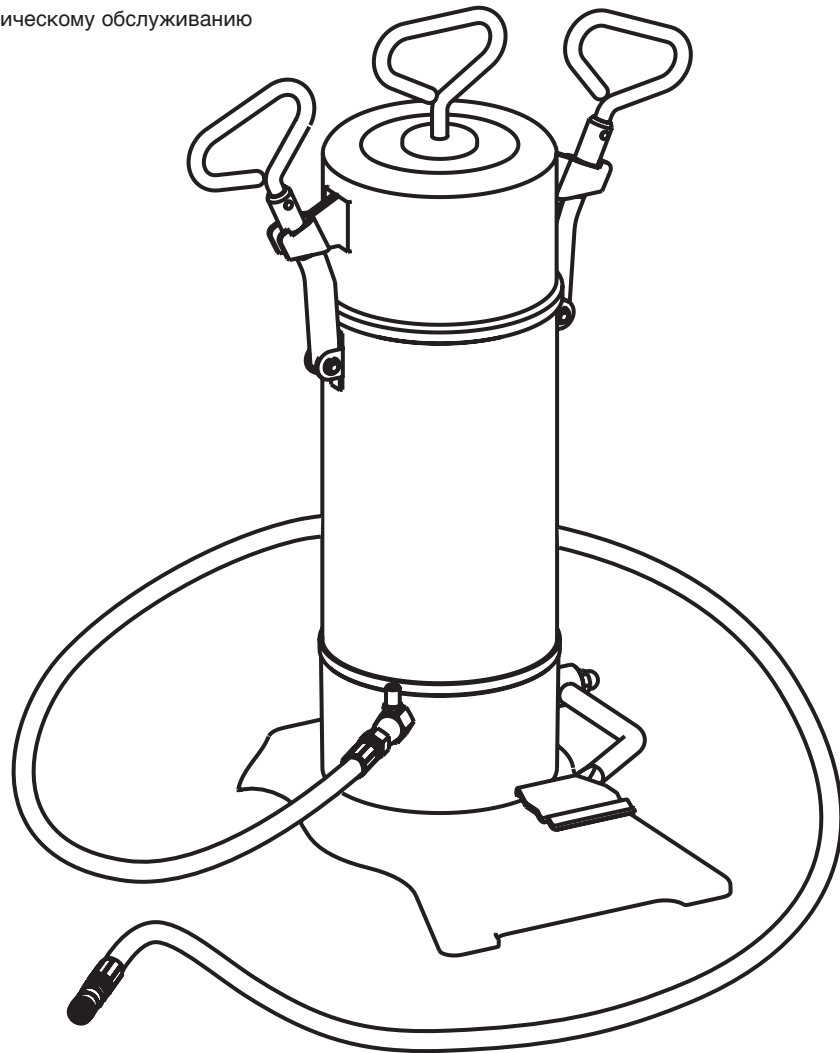

EN	FOOT OPERATED GREASE PUMP	2
ES	BOMBA INDUSTRIAL DE ENGRASE A PEDAL	4
FR	COMPRESSEUR A GRAISSE – PEDAL PUMP	6
DE	HOCHDRUCK-FUSSPRESSE	8
PT	BOMBA MANUAL DE PEDAL PARA GRAXA	10
RU	НАСОС С НОЖНЫМ ПРИВОДОМ ДЛЯ КОНСИСТЕНТНОЙ СМАЗКИ	12

DESCRIPTION

Very solid grease pump, very comfortable foot action. For all types of lubricants, with spring actioned grease compacting piston, to be used with heavy greases. Maximum pressure 7350 psi (500 bar). Delivery per cycle: 0.07 ounces (2 g).

Very solid and easily transported 11 lb (5 kg), leak proof container. Pump with air purger, high pressure 2 m hose (140200) and nozzle with valve (121020).

INSTALLATION

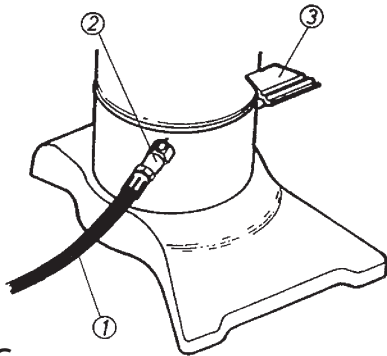

Fig. 1

1. Screw the high pressure hose (1) to the outlet valve placed on the bottom part of the pump (2).
2. To distribute grease, charge the container following instructions stated in the next paragraph.
3. Then adjust the hydraulic nozzle at the greasing point and proceed with the supply by means of pedal strokes.

Important: When accomplishing this movement let the pedal return to its original position in order to allow the adequate amount of grease to be loaded in the piston.

LOADING

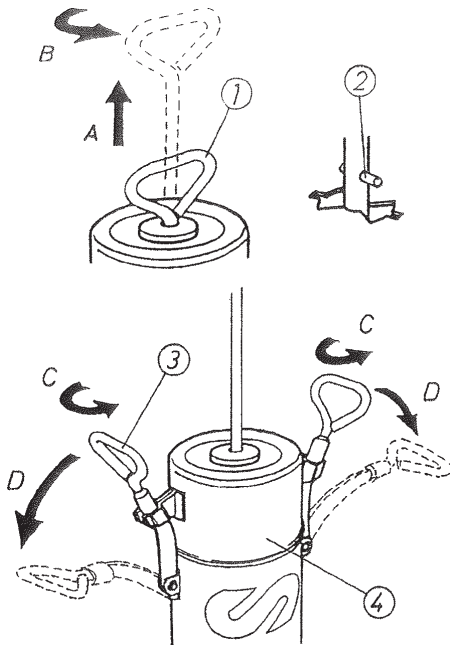

Fig. 2

- A. Firmly hold the pump on the floor by stepping on the base and pulling up the rod (1) until the pin (2) surpasses the top opening (detail).
- B. In this position, turn the rod (1) until the pin(2) prevents it from returning to its original position.
- C. Turn the grips (3) until the rod and topo may be removed. Remove the top part of the pump (4) and proceed to fill the container.
- D. After the filling, turn the grips to original position and turn the rod (1) until the pin crosses the top rut and releases the rod. Pressure is now on the spring an follower.

MAINTENANCE

REPLACEMENT OF THE PISTON JOINT



WARNING! Before starting any work relieve the spring tension and reduce the pressure!

1. With the spring unloaded, turn the grips until the lateral opening is obtained.
2. Lift the top part of the pump and replace the joint in a way that the lips of the said joint remain towards the bottom (fig. 1).
3. Assemble in the opposite way.

REPLACEMENT OF THE TORSION SPRING AND PINION ASSEMBLY

1. Remove the top part of the pump, and place it upside down. Remove the inside screws and remove the base.
2. In this position, lift the pedal and remove the pin. Remove the torsion spring and/or pinion.
3. To replace the torsion spring, place the new one in its position and the pignon as per indications in fig. 2. Introduce the assembly axe-pedal.
4. Lift the inside end of the spring with the help of a screwdriver until pin bearing is surpassed (fig. 3). Introduce this piece completely.
5. To replace the axe-pinion assembly, dismount following instructions stated in paragraph 1 and 2.
6. Remove the cap nut and separate the axe from the pedal. Replace the axe in a way that the pin bearing is in line with the pedal and the smaller diameter side of the said conical hole situated on the opposite side of the pedal (fig 4).
7. Mount the set as per paragraph. 3.

MAINTENANCE

REPLACEMENT OF THE PUMP BODY ASSEMBLY

1. Follow steps 1 and 2 of the previous paragraph.
2. Place the pump with the correct side up and remove the three screws from the bottom of the container.
3. Remove the pump body.
4. Place the new body in position and screw the outlet valve without tightening.
5. Introduce the axle of the pedal in its bearing and screws the three screws situated on the bottom part of the container.
6. Tighten the outlet valve.

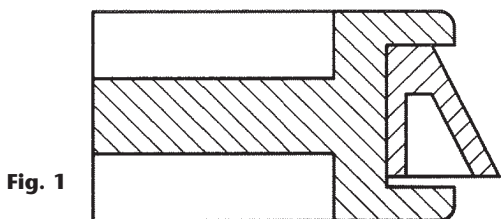

Fig. 1

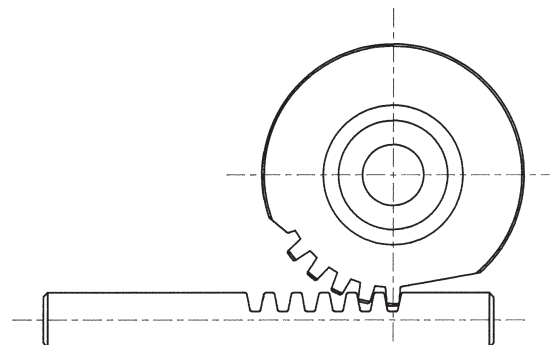

Fig. 2

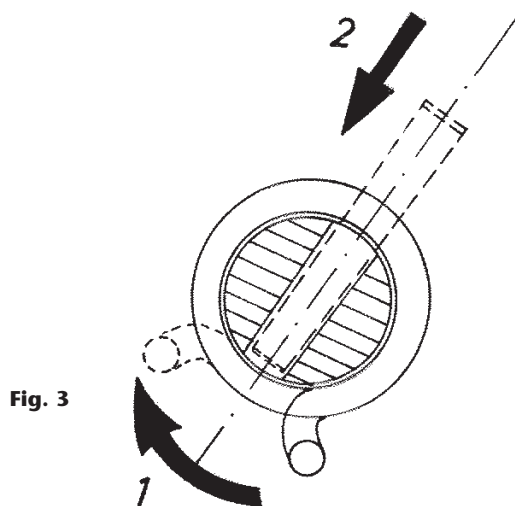

Fig. 3

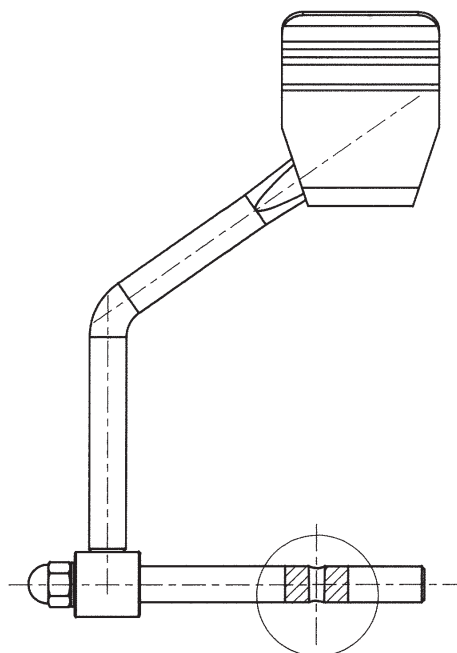

Fig. 4

TROUBLESHOOTING

SYMPTOMS	POSSIBLE CAUSES	SOLUTIONS
Grease exits through the top part of the pump.	The piston joint is damaged.	Replace as per indications in paragraph: "technical service".
When applying pressure on the foot lever, grease does not come out, or the flow diminishes.	The outlet valve is damaged.	Replace the outlet valve.
	There is dirt in the outlet valve seat.	Cleaning of the seat.
	The piston is damaged.	Replace body valve assembly as per indications
The pedal does not return to its original position.	The torsion spring is broken.	Replace as per indications in paragraph: "technical service".

2025_02_27-10:07

DESCRIPCIÓN

Bomba de engrase muy robusta, accionamiento muy confortable a pedal. Para todo tipo de lubricantes, con pistón de compactación de grasa empujado por muelle para utilización con las grasas más duras. Presión máx.: 500 bar (7351 psi). Entrega por ciclo de pedal: 2 g (0.07 ounces). Depósito estanco, muy robusto y fácilmente transportable de capacidad 5 kg (11 lb). Bomba con purgador de aire, flexible de alta presión de 2 m (140200) y boquilla con válvula (121020).

INSTALACIÓN

Fig. 1

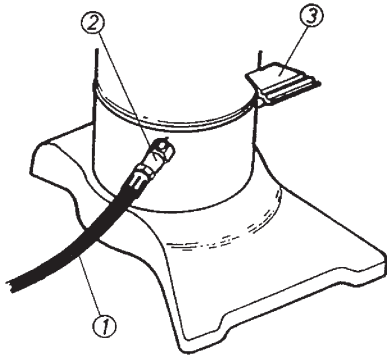

1. Enrosque el flexible de alta presión (1) en la válvula de salida situada en la parte inferior de la bomba (2).
2. Para suministrar grasa, realice la carga del depósito según se indica en el siguiente apartado.
3. A continuación acople la boquilla hidráulica en el punto de engrase y proceda al suministro actuando sobre el pedal (3).

Importante: Al realizar este movimiento deje que el pedal retorne hasta el final de su recorrido para permitir así la carga adecuada de grasa en el pistón.

CARGA

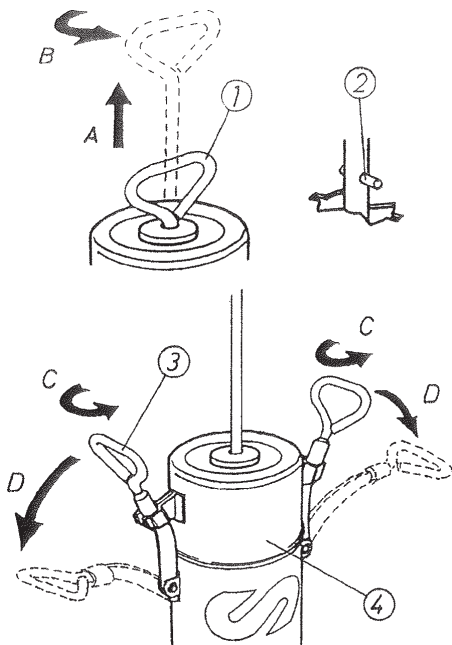

Fig. 2

- A. Sujete firmemente la bomba al suelo pisando sobre la base y tire de la varilla (1) hasta que el pasador (2) supere la abertura superior (detalle).
- B. En esta posición, gire la varilla (1) hasta que el pasador (2) le impida retornar a la posición inicial.
- C. Gire las empuñaduras (3) hasta lograr la apertura lateral de las mismas. Ahora es posible retirar la parte superior de la bomba (4) y proceda a su llenado.
- D. Después del llenado, coloque las empuñaduras en posición inicial y gire la varilla (1) hasta lograr que el pasador traspase la hendidura superior.

MANTENIMIENTO

SUSTITUCIÓN DE LA JUNTA DEL ÉMBOLO



¡ADVERTENCIA! Antes de iniciar cualquier trabajo debe aliviar la tensión del muelle y reducir la presión.

1. Con el muelle en reposo, gire las empuñaduras hasta lograr la apertura lateral.
2. Levante la parte superior de la bomba y sustituya la junta de forma que los labios de la misma queden hacia abajo (fig. 1).
3. Monte en orden inverso.

SUSTITUCIÓN DEL MUELLE DE TORSIÓN Y DEL CONJUNTO PIÑÓN

1. Retire la parte superior de la bomba y colóquela boca abajo. Retire los tornillos interiores y quite la base.
2. En esta posición, levante el pedal y saque el pasador mediante impactos en su cabeza. Extraiga el muelle de torsión y/o el piñón.
3. Para sustituir el muelle de torsión, coloque el nuevo en su posición y el piñón según se indica en fig. 2. Introduzca el conjunto eje-pedal.
4. Levante el extremo interior del muelle haciendo palanca con un destornillador hasta superar el alojamiento del pasador (fig. 3). Introduzca este a fondo mediante impactos.
5. Para sustituir el conjunto eje-piñón, realice el desmontaje según los apartados 1 y 2. Quite la tuerca sombrerete y separe el eje y el pedal.
6. Sustituya el eje de forma que el alojamiento del pasador quede alineado con el pedal y con el extremo de menor diámetro de dicho taladro cónico situado en el lado opuesto al pedal (fig. 4).
7. Monte el conjunto según el procedimiento del apartado 3.

MANTENIMIENTO

SUSTITUCIÓN DEL CONJUNTO CUERPO BOMBA

1. Siga los pasos 1 y 2 del apartado anterior.
2. Coloque la bomba de nuevo boca arriba y extraiga los 3 tornillos del fondo del depósito.
3. Retire el cuerpo bomba.
4. Coloque el nuevo cuerpo en posición y enrosque la válvula de salida sin apretar.
5. Introduzca el eje del pedal en su alojamiento y enrosque los tres tornillos del fondo del depósito. Apriete la válvula de salida.
6. Finalice el montaje según el paso 3 del apartado anterior.

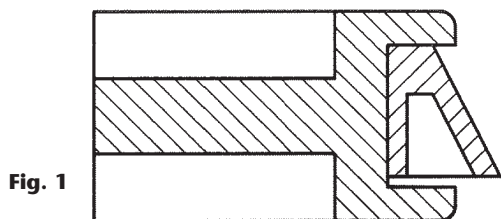

Fig. 1

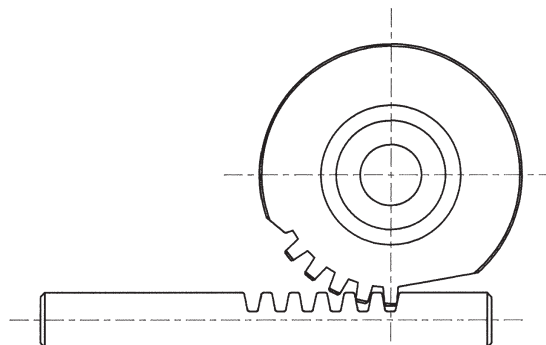

Fig. 2

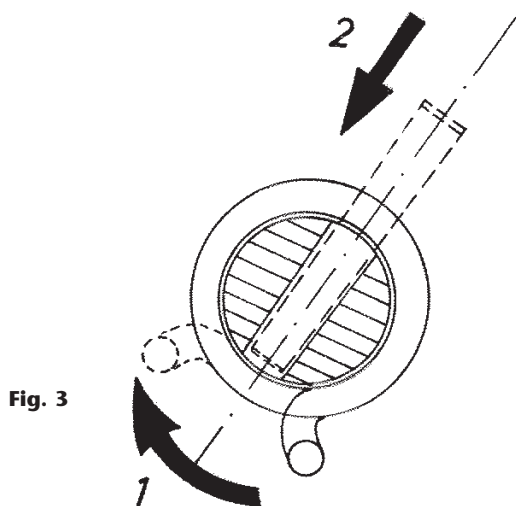

Fig. 3

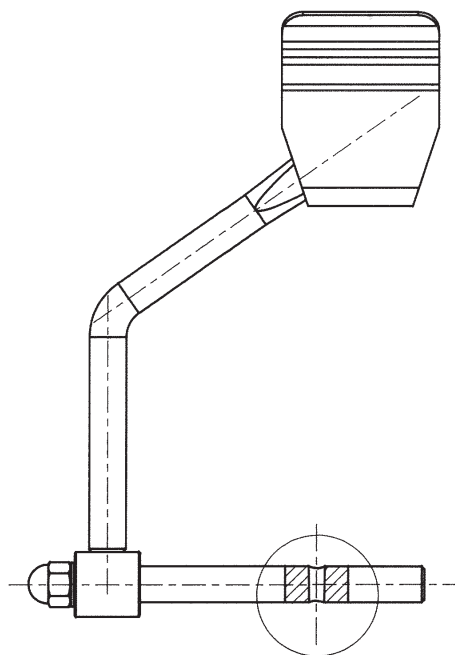

Fig. 4

ANOMALÍAS Y SOLUCIONES

SÍNTOMAS	POSIBLES CAUSAS	SOLUCIONES
Salida de grasa por la parte superior de la bomba.	Junta de émbolo deteriorada.	Sustituya según se indica en el apartado "Servicio técnico".
Al actuar sobre la palanca, no sale grasa o disminuye el caudal.	Deterioro de la válvula de salida.	Sustituya válvula de salida.
	Impurezas en el asiento de la válvula de salida.	Limpie del asiento.
El pedal no retorna a su posición inicial.	Pistón deteriorado.	Sustituya conjunto cuerpo bomba según se indica en el apartado "Servicio técnico".
	Rotura del muelle de torsión.	Sustituya según se indica en el apartado "Servicio técnico".

2025_02_27-10:07

DESCRIPTION

Compresseur a graisse très robuste, action à pédale très pratique. Pour tous types de lubrifiants, avec piston suiveur poussée par ressort pour utilisation avec les graisses les plus épaisses. Pression maximum : 500 bar (7350 psi) Débit par cycle : 2 g.

Réservoir étanche, très robuste et facile à transporter. Capacité 5 kg (11 lb). Pompe avec purgeur d'air, flexible haute pression de 2 m (140200) et agrafe à clapet (121020).

Depósito estanco, muy robusto y fácilmente transportable de capacidad 5 kg (11 lb). Bomba con purgador de aire, flexible de alta presión de 2 m (140200) y boquilla con válvula (121020).

MONTAGE

Fig. 1

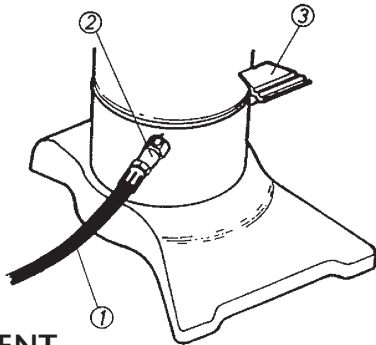

1. Visser le flexible haute pression (1) sur la valve de sortie située sur la partie inférieure de la pompe (2).
2. Pour distribuer la graisse, remplir le réservoir d'après les instructions décrites au paragraphe suivant.
3. Puis placer l'agrafe hydraulique sur le point de graissage et procéder à la distribution en actionnant la pédale (3).

Important: Lorsque cette action est réalisée, laisser la pédale retourner à sa position initiale afin de permettre un chargement en graisse correct de la chambre de compression.

CHARGEMENT

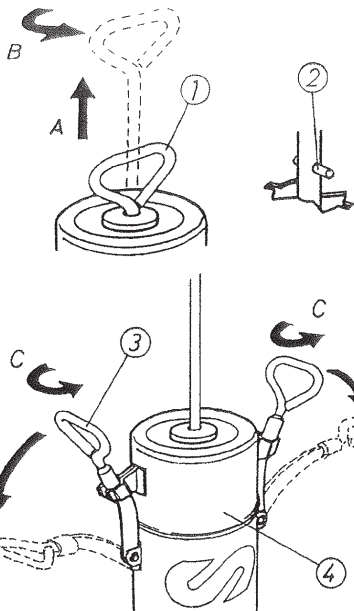

- A. Maintenir fermement la pompe au sol en montant sur sa base et tirer de la tige (1) jusqu'à ce que la goupille (2) dépasse l'ouverture supérieure (détail).
- B. Dans cette position, tourner la tige (1) d'un quart de tour pour verrouillage.
- C. Tourner les manettes (3) jusqu'à obtenir l'ouverture. Retirer le couvercle de la pompe (4) et procéder à son remplissage.
- D. Après le remplissage, refixer le couvercle et déverrouiller la tige.

Fig. 2

MAINTENANCE

REPLACEMENT DU JOINT DU PISTON

ATTENTION! Avant toute intervention à soulager la tension du ressort et de réduire la pression!

1. Avec le ressort relâché, tourner les manettes.
2. Retirer le couvercle et remplacer le joint de façon à ce que les lèvres de e-ci restent vers le bas (fig. 1).
3. Remonter en sens inverse.

REPLACEMENT DU RESSORT DE TORSION ET ENSEMBLE PIGNON

1. Retirer le couvercle de la pompe et retourner celle-ci. Retirer les vis intérieures et enlever la base. Dans cette position, lever la pédale et retirer la goupille.
2. Extraire le ressort de torsion, mettre le nouveau ressort en position et le pignon selon les indications de la fig. 2. Introduire l'ensemble axe-pédale.
3. Lever le côté intérieur du ressort avec l'aide d'un tournevis jusqu'à dépasser le siège de la goupille (fig. 3). Introduire celui-ci à fond.
4. Pour changer l'ensemble axe-pignon, démonter selon les instructions des paragraphes 1 et 2.
5. Enlever l'écrou chapeau et séparer l'axe de la pédale.
6. Remplacer l'axe de façon à ce que le siège de la goupille soit en ligne avec la pédale et l'extrémité avec le plus petit diamètre de ce trou conique situé sur le côté opposé à la pédale (fig. 4).
7. Assembler en suivant les instructions du paragraphe 3.

MAINTENANCE

REPLACEMENT DU CORPS DE LA POMPE

1. Suivre les points 1 et 2 du paragraphe précédent.
2. Placer la pompe sur sa base et extraire les 3 vis situées au fond du réservoir.
3. Enlever le corps de la pompe.
4. Mettre le nouveau corps en position e visser la valve de sortie sans serrer.
5. Introduire l'axe de la pédale en position et visser les trois vis du fond du réservoir. Serrer la valve de sortie.
6. Terminer l'assemblage en suivant le points 3 du paragraphe précédent.

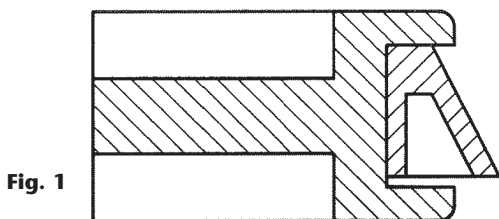

Fig. 1

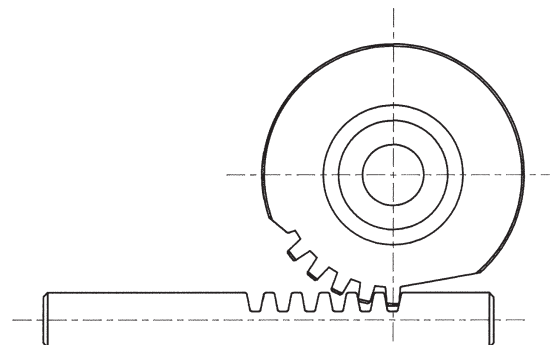

Fig. 2

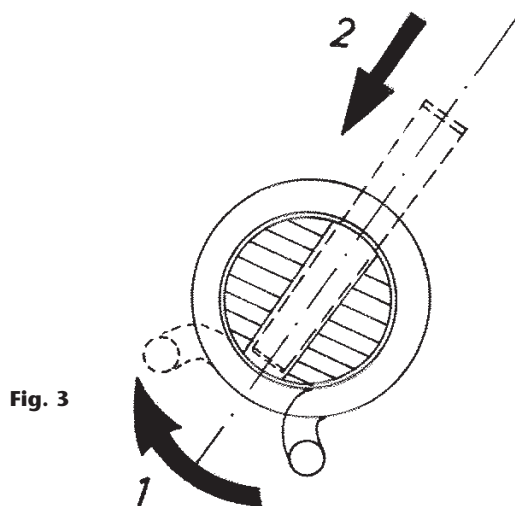

Fig. 3

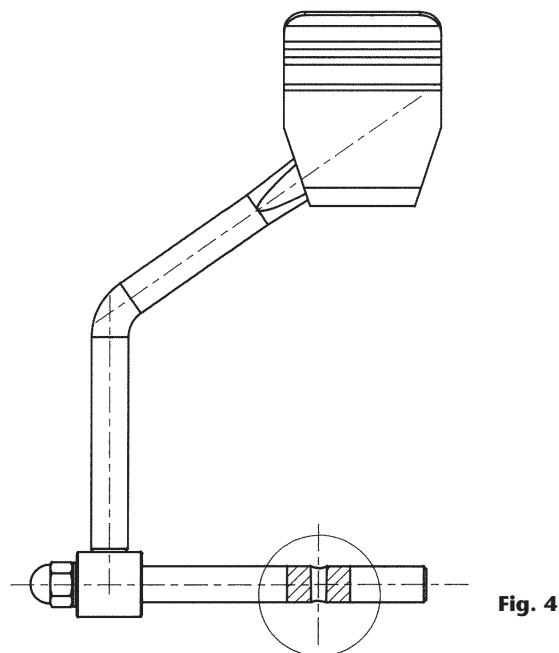

Fig. 4

ANOMALIES ET LEURS SOLUTIONS

PROBLÈMES	CAUSES POSSIBLES	SOLUTIONS
Sortie de graisse partie supérieur de la pompe.	Joint du piston endommagé.	Remplacer. Voir "Donées techniques".
En actionnant le levier, la graisse ne coule pas ou le debi diminue.	Agrafe hydraulique endommagé.	Substitution de la valve de sortie.
	Impuretés dans le siège de l'agrape hydraulique.	Nettoyage du siège.
La pedale ne retourne pas a sa position initiale.	Piston endommagé.	Substitution ensemble corps pompe. Voir "Donées techniques".
	Rupture du ressort de torsion.	Remplacer. Voir "Donées techniques".

BESCHREIBUNG

Robuste Fettpumpe, einfache Handhabung durch Fussbedienung. Geeignet für Fette bis Konsistenzklasse 2.

Druckleistung ca. 500 bar, Förderleistung 2 g/Hub.

Behälter mit 5 kg Inhalt mit Fußpedal und Tragegriff, 2 m Abschmierschlauch (140200) mit 4-Backen-Mundstück (121020).

MONTAGE

1. Abgabeschlauch (1) befestigen an Pumpenausgang (2).
2. Mundstück von Abgabeschlauch auf Schmiernippel befestigen.
3. Fußhebel (3) betätigen um Druck aufzubauen und abzuschmieren. (siehe auch „Inbetriebnahme“).

Fußhebel (3) soll immer in die Ausgangsposition zurückkehren um maximale Fettzufuhr zu gewährleisten.

Fig. 1

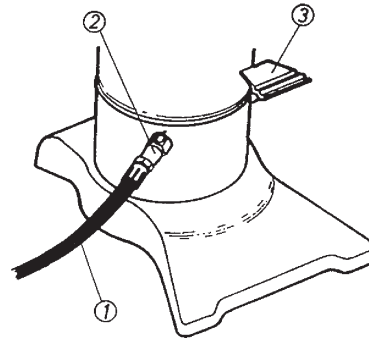

CHARGEMENT

- A. Pumpe mit dem Fuß auf Fußplatte kräftig auf den Boden halten und Hebel (1) hochziehen bis Sperrstift (2) sichtbar wird.
- B. Hebel (1) in diese Position drehen und verriegeln.
- C. Tragegriffe (3) drehen bis sie zurück geschoben werden können. Obere Pumpenteil (4) entfernen und Behälter füllen mit Fett.
- D. Nach Befüllung Tragegriffe (3) wieder in Ausgangs-Position zurück schieben. Hebel (1) entriegeln. Behälter steht jetzt unter Druck und ist Einsatzbereit.

Fig. 2

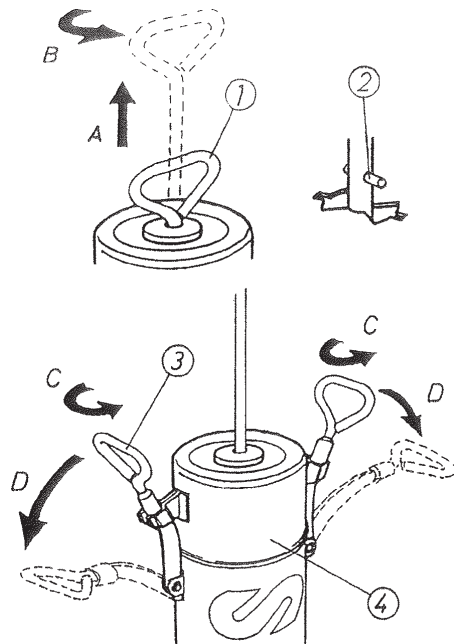

REPARATURANLEITUNG

ERSETZEN DER KOLBENDICHTUNG

! WARNUNG! Vor Beginn jeglicher Arbeiten die Federspannung entlasten und Druck abbauen!

1. Entlasten Sie die Feder und drehen Sie die seitlichen Griffe auf, bis Sie diese nach unten klappen können.
2. Heben Sie den oberen Teil der Pumpe ab, und ersetzen Sie die Kolbendichtung. Achten Sie darauf, dass die Lippen der Dichtung nach unten zeigen (Abb. 1).
3. Die Montage erfolgt in umgekehrter Reihenfolge.

ERSETZEN DER TORSIONSFEDER UND DES RITZELS

1. Entfernen Sie den oberen Teil der Pumpe (siehe Absatz 1) und drehen Sie sie den Behälter um. Entfernen Sie an der Unterseite des Gehäuses die drei Schrauben und entfernen Sie den Fuß der Pumpe.
2. Heben Sie das Pedal an und entfernen Sie den Stift. Entfernen Sie die Torsionsfeder und / oder das Ritzel.
3. Um die Torsionsfeder zu ersetzen, montieren und positionieren Sie die neue Feder und das Ritzel im Verhältnis zum Kolben entsprechend Abb. 2. Montieren Sie die Pedalwelle.
4. Heben Sie das innere Ende der Feder mit Hilfe eines Schraubendrehers an, bis es die Stift-Bohrung passiert (Abb. 3). Schieben Sie den Stift durch die genannte Bohrung, um die Torsionsfeder zu arretieren.
5. Um die Pedalwelle zu ersetzen, folgen Sie zuerst den Demontage-Anweisungen aus Absatz 1 und 2. Entfernen Sie die Hutmutter und trennen die Welle vom Pedalhebel.
6. Richten Sie die neue Welle so aus, dass die Stift-Bohrung mit dem Pedal fluchtet und dass die Seite der Welle mit dem kleineren Durchmesser der konischen Stift-Bohrung auf der gegenüberliegenden Seite des Pedals (Abb. 4) befindet.
7. Montieren Sie das Gerät nach Absatz 3.

REPARATURANLEITUNG

ERSETZEN DES PUMPENGEHÄUSES

1. Folgen Sie den Schritten 1 und 2 des vorherigen Absatzes.
2. (Entfernen Sie die drei Schrauben an der Unterseite des Behälters und entfernen Sie den Pumpenfuß) Entfernen Sie das Pumpengehäuse.
3. Setzen Sie das neue Pumpengehäuse ein und schrauben Sie das Auslassventil ein, ohne es festzuziehen.
4. Führen Sie die Pedalwelle in die Lagerung.
5. Montieren Sie den Pumpenfuß und ziehen Sie das Auslassventil fest an.
6. Setzen Sie den oberen Teil der Pumpe wieder auf.

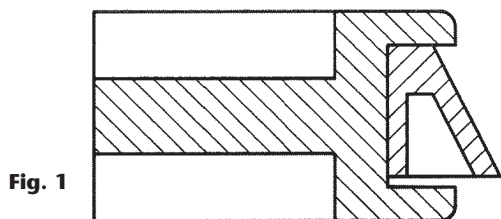

Fig. 1

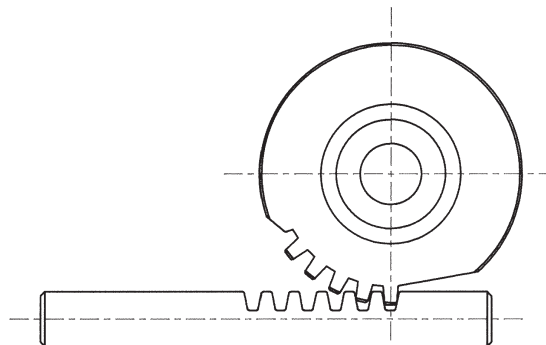

Fig. 2

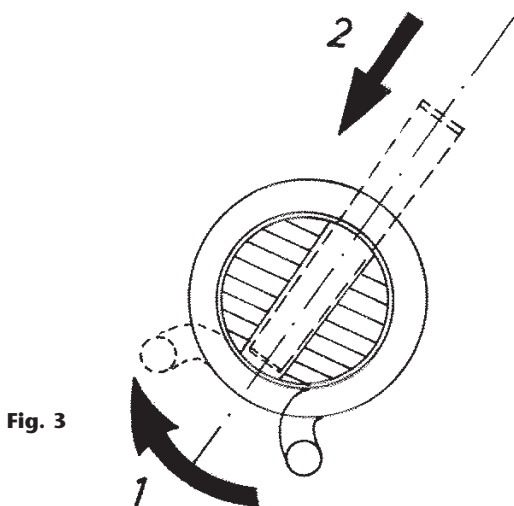

Fig. 3

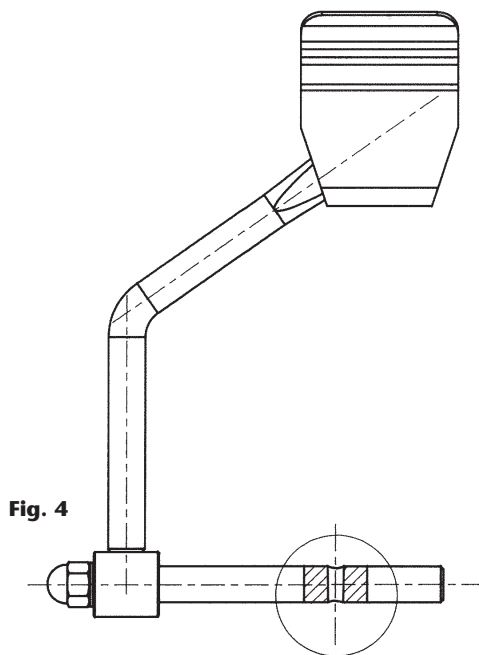

Fig. 4

STÖRUNGSTABELLE

SYMPTOME	MOGLICHE URSACHE	LÖSUNG
Fettverlust am oberen Pumpenteil.	Kolben beschädigt.	Kolben ersetzen.
Wenn Fußhebel betätigt wird kommt kein oder nur wenig Fett.	Hydraulikmundstück beschädigt.	Mundstück ersetzen.
	Auslaufventil verschmutzt.	Reinigen.
	Kolben beschädigt.	Ersetzen.
Fußhebel kommt nicht in original Position zurück.	Feder defekt.	Ersetzen.

2025_02_27-10:07

DESCRIÇÃO

Bomba manual para graxa, muito robusta.

Acionamento através de pedal. Para todo tipo de graxas lubrificantes. Com pistão de compactação de graxa movido por mola, para utilização com graxas mais densas. Reservatório compacto e robusto, para facilitar o transporte da bomba.

INSTALAÇÃO

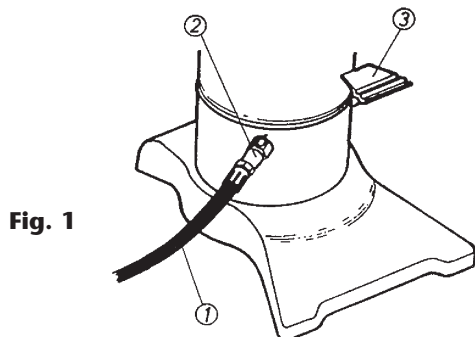

Fig. 1

1. Rosquear a mangueira de alta pressão (1) na válvula de saída, localizada na parte inferior do reservatório (2).
2. Para fazer o abastecimento com graxa, o reservatório deve estar cheio, realizar o enchimento do reservatório segundo indica o próximo parágrafo.
3. Continuando, conecte o acoplador hidráulico no ponto a ser lubrificado e apertando o pedal fazer a lubrificação do ponto (3).

Importante: Ao fazer o movimento com o pedal, permita que o mesmo retorne até o ponto de início, para assim o pistão ter a quantidade de graxa adequada para o próximo ciclo.

ENCHENDO O RESERVATÓRIO

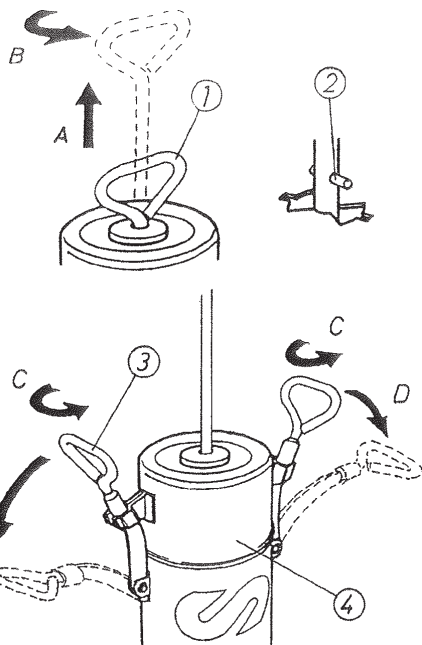

Fig. 2

- A. Segurar com firmeza a bomba ao solo pisando sobre a sua base e retirar a vareta (1) até que a cupilha (2) passe pela abertura superior.
- B. Nesta posição, girar a vareta (1) até que a cupilha (2) lhe impeça de retornar a posição inicial.
- C. Girar as alças (3) até alcançar a abertura lateral das mesmas. Neste momento será possível retirar a parte superior da bomba (4). Encher o reservatório.
- D. Depois do reservatório cheio, colocar as alças na posição inicial e girar a vareta (1) até que a cupilha transpasse parte superior da bomba.

MANUTENÇÃO

SUBSTITUIÇÃO DA VEDAÇÃO DO EMBOLO

⚠ ATENÇÃO! Antes de iniciar qualquer manutenção, retirar a tensão da mola e reduzir a pressão.

1. Com a mola em repouso, girar as alças até alcançar a abertura lateral.
2. Levantar a parte superior da bomba e substituir a vedação de forma que a boca da mesma fique virada para baixo (figura 1).
3. Para montar fazer os passos acima em ordem contrária.

SUBSTITUIÇÃO DA MOLA DE TORSÃO E DO CONJUNTO DA CATRACA

1. Retirar a parte superior da bomba e colocar de bomba para baixo. Retirar os parafusos interiores e retirar a base do reservatório.
2. Nesta posição, levantar o pedal e tirar as cupilhas, com pequenos golpes na cabeça. Retirar a mola de torsão e a catraca.
3. Para substituir a mola de torsão, colocar uma nova em sua posição e a catraca conforme indica a (fig. 2). Introduzir o conjunto do eixo do pedal.
4. Levantar a extremidade interior da mola fazendo alavanca com uma chave de fenda até ultrapassar o encaixe das cupilhas (fig. 3). Introduzir as peças ao fundo empurrando.
5. Para substituir o conjunto da catraca, realizar a desmontagem usando os passos 1 e 2. Tirar a porca e separa o eixo do pedal.
6. Substituir o eixo de forma que o encaixe da cupilha fique alinhado com o pedal e com a extremidade de diâmetro menor do orifício cônico, fique de lado oposto ao pedal (fig. 4).
7. Montar o conjunto segundo o procedimento do parágrafo 3.

MANUTENÇÃO

SUBSTITUIÇÃO DO CONJUNTO DO CORPO DA BOMBA

1. Seguir os passos 1 e 2 do paragrafo anterior.
2. Colocar a bomba de boca para cima e retirar os 3 parafusos do fundo do reservatório.
3. Retirar o corpo da bomba.
4. Colocar o novo corpo na posição e rosquear a válvula de saída sem apertar.
5. Introduzir o eixo do pedal em seu local de encaixe e colocar os 3 parafusos do fundo do reservatório. Apertar a válvula de saída.
6. Finalizar a montagem segundo o paragrafo 3 do paragrafo anterior.

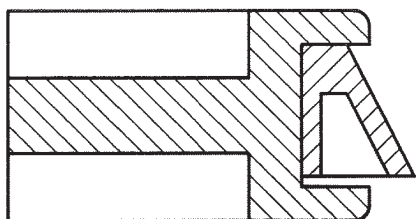

Fig. 1

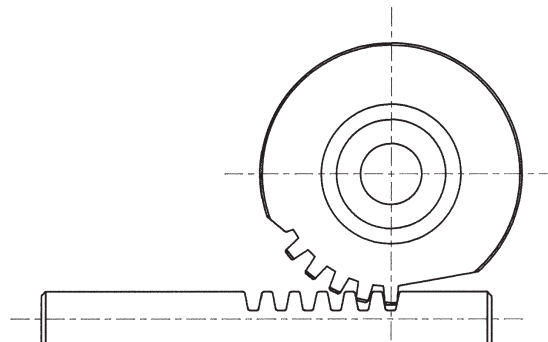

Fig. 2

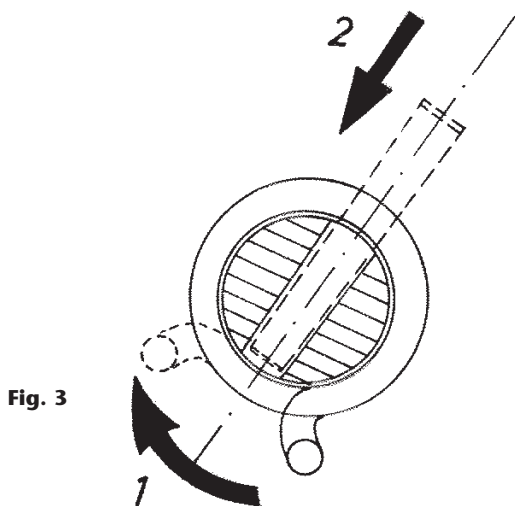

Fig. 3

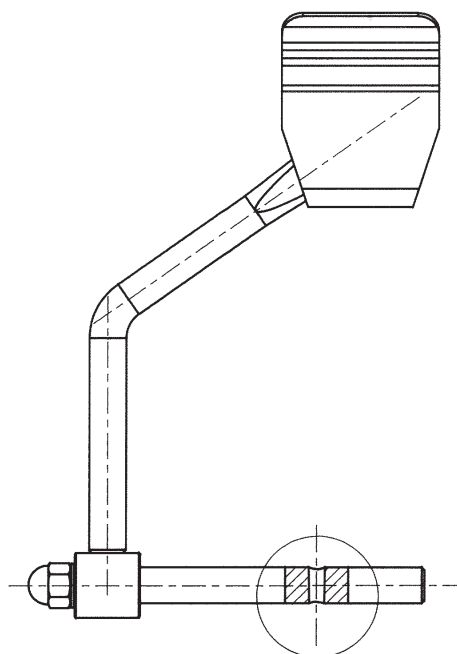

Fig. 4

PROBLEMAS E SOLUÇÕES

PROBLEMA	CAUSAS POSSÍVEIS	SOLUÇÃO
Vazamento de graxa na parte superior da bomba.	Vedação do embolo está danificada.	Fazer a substituição, segundo indica o paragrafo "Substituição da Vedação do Embolo".
Ao acionar a alavanca, a graxa não sai ou a vazão diminui.	Válvula de saída está danificada.	Substituir a válvula de saída.
	Existem impurezas no assento da válvula de saída.	Limpar o assento da válvula.
O pedal não está retornando a posição inicial.	Pistão está danificado.	Substituir o corpo da bomba, segundo o paragrafo "Substituição do Conjunto do Corpo da Bomba".
	Mola de torsão está danificada.	Substituir a mola de torsão, segundo o paragrafo "Substituição da mola de torsão e o Conjunto da Catraca".

2025_02_27-10:07

ОПИСАНИЕ

Очень надежный насос для консистентной смазки, очень удобный ножной привод. Для всех типов смазочных материалов, с приводимым в действие пружиной поршнем для уплотнения смазки. Предназначен для использования с тяжелыми консистентными смазками. Максимальное давление 500 бар (7350 фунтов на кв. дюйм). Подача за цикл: 2 г (0,07 унции).

Очень прочный и легко транспортируемый (масса 5 кг (11 фунтов)). Герметичный контейнер. Насос с воздухоотделителем, шлангом высокого давления длиной 2 м (140200) и соплом с клапаном (121020).

МОНТАЖ



Рис. 1

1. Привинтить шланг высокого давления (1) к выпускному клапану, размещающемуся на нижней части насоса (2).
2. Для распределения смазки зарядить контейнер в соответствии с инструкциями из следующего параграфа.
3. Затем отрегулировать гидравлическое сопло в точке смазки и продолжить подачу, нажимая на педаль.

Важно: При выполнении этого движения следует позволить педали вернуться в исходное положение, чтобы в поршень могло загрузиться достаточное количество смазки.

ЗАГРУЗКА

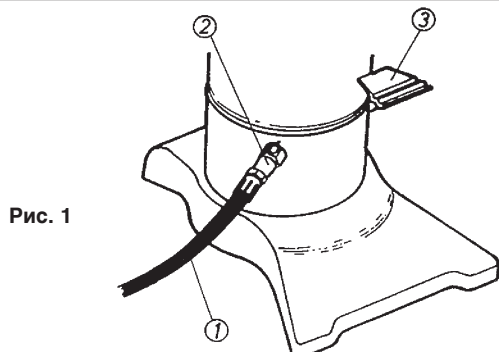

Рис. 2

- A. Следует надежно удерживать насос на полу, наступив на основание, и потянуть за стержень (1), пока штифт (2) не достигнет верхнего отверстия.
- B. В этом положении поворачивать стержень (1) до тех пор, пока штифт (2) не воспрепятствует возврату стержня в исходное положение.
- C. Поворачивать рукоятки (3) до тех пор, пока не удастся снять стержень и верхнюю часть. Снять верхнюю часть насоса (4) и продолжить наполнение контейнера.
- D. После наполнения следует вернуть рукоятки в исходное положение и поворачивать стержень (1) до тех пор, пока штифт не пересечет верхнюю выемку и не освободит стержень. Контейнер теперь находится под давлением и готов к использованию.

ТЕХНИЧЕСКОЕ ОБСЛУЖИВАНИЕ

ЗАМЕНА ПОРШНЕВОГО СОЕДИНЕНИЯ

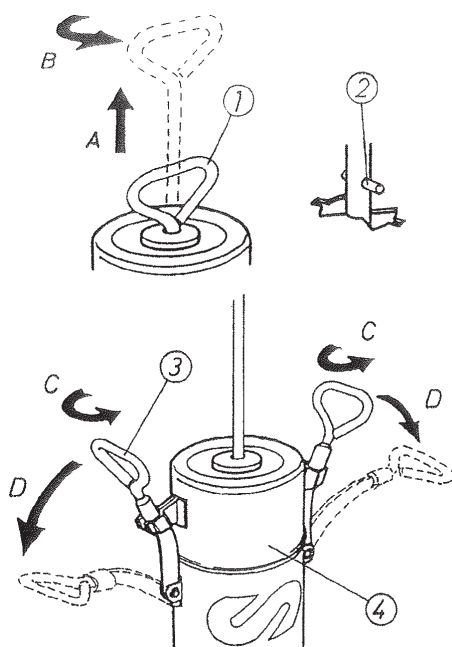
⚠ ВНИМАНИЕ!: перед началом любых работ необходимо уменьшить натяжение пружины и снизить давление!

1. При ненагруженной пружине следует поворачивать рукоятки до тех пор, пока не появится боковое отверстие.
2. Поднять верхнюю часть насоса и заменить соединение так, чтобы губки соединения оставались направленными вниз (рис.1).
3. Сборка выполняется в обратном порядке.

ЗАМЕНА ПРУЖИНЫ КРУЧЕНИЯ И ШЕСТЕРНИ В СБОРЕ

1. Снять верхнюю часть насоса и перевернуть ее вверх дном. Открутить внутренние винты и снять основание.
2. В этом положении поднять педаль и извлечь штифт. Снять торсионную пружину и/или шестерню.
3. Чтобы заменить торсионную пружину, следует поместить на ее место новую, а шестерню установить в соответствии с рис. 2. Установить вал педали.
4. С помощью отвертки приподнять внутренний конец пружины, так чтобы было пройдено отверстие под штифт (рис. 3). Вставить эту деталь полностью.
5. Чтобы заменить узел шестерни, необходимо следовать инструкциям по демонтажу, указанным в параграфах 1 и 2.
6. Снять колпачковую гайку и отсоединить вал от педали. Установить новый вал так, чтобы отверстие штифта было заподлицо с педалью, а сторона вала меньшего диаметра конического отверстия штифта находилась на противоположной стороне педали (рис. 4).
7. Установить комплект согласно параграфу 3.

ТЕХНИЧЕСКОЕ ОБСЛУЖИВАНИЕ

ЗАМЕНА КОРПУСА НАСОСА

1. Выполнить шаги 1 и 2 предыдущего параграфа.
2. Установить насос правильной стороной вверх и извлечь три винта из нижней части контейнера.
3. Снять корпус насоса.
4. Установить новый корпус и ввинтить выпускной клапан без затягивания.
5. Вставить вал педали в подшипник и закрутить три винта, расположенные на нижней части контейнера.
6. Затянуть выпускной клапан.



Рис. 1



Рис. 2

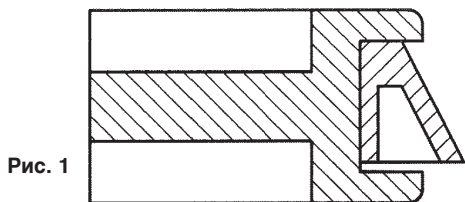

Рис. 4

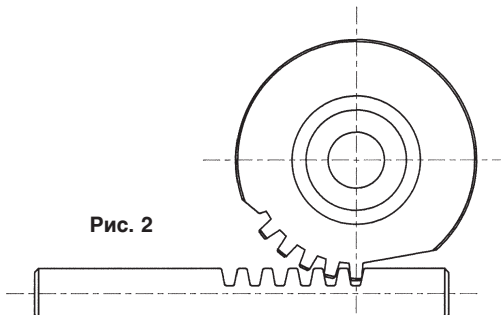

Рис. 3

ПОИСК И УСТРАНЕНИЕ НЕИСПРАВНОСТЕЙ

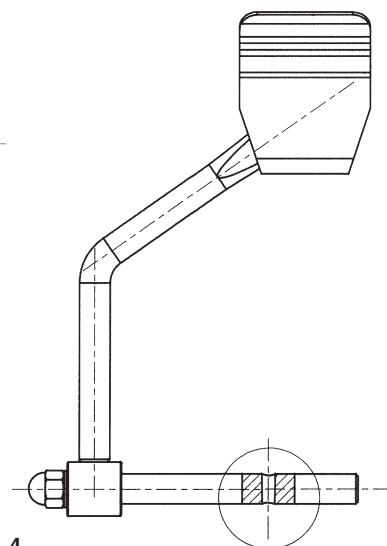
Симптомы	Возможные причины	Решения
Смазка выходит через верхнюю часть насоса.	Повреждено поршневое соединение.	Заменить в соответствии с указаниями в параграфе «Техническое обслуживание».
При приложении давления на ножной рычаг смазка не выходит или расход уменьшается.	Поврежден выпускной клапан.	Заменить выпускной клапан.
	Загрязнения в седле клапана.	Очистить седло.
	Поврежден поршень.	Заменить узел корпуса клапана в соответствии с указаниями
Педали не возвращается в исходное положение.	Сломана торсионная пружина.	Заменить в соответствии с указаниями в параграфе «Техническое обслуживание».

Сертификат соответствия:

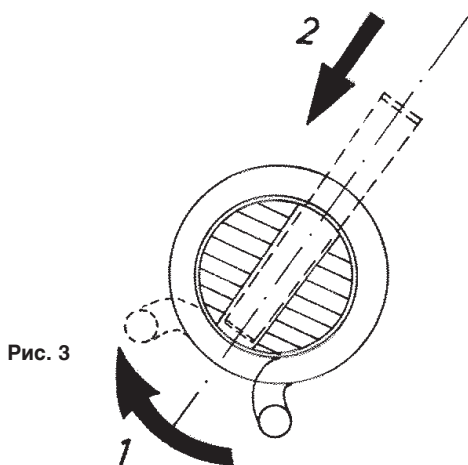
№ ТС RU С-ES.АБ58.В.01564/20, срок действия с 14.08.2020 по 13.08.2025, выдан органом по сертификации продукции «М-ФОНД» ООО «Агентство по экспертизе и испытаниям продукции»; Адрес 125167, Россия, г. Москва, ул. Викторенко, дом 16, стр. 1. Телефон: +74951501658, e-mail: info@mfond.org. Аттестат аккредитации №РА. RU.11АБ58 от 07.04.2016 года.

Дата производства указана на маркировке изделия

Транспортировка

Изделие должно транспортироваться в заводской упаковке для защиты от повреждений и влаги.

Хранение

Изделие должно храниться запечатанным, в хорошо проветриваемом и сухом помещении.

Утилизация

Выполняйте национальные правила утилизации и переработки отслужившего оборудования, упаковки и принадлежностей.

FOOT OPERATED GREASE PUMP
 BOMBA INDUSTRIAL DE ENGRASE A PEDAL
 COMPRESSEUR A GRAISSE - PEDAL PUMP
 HOCHDRUCK - FUSSPRESSE

Part #

157000
 157004

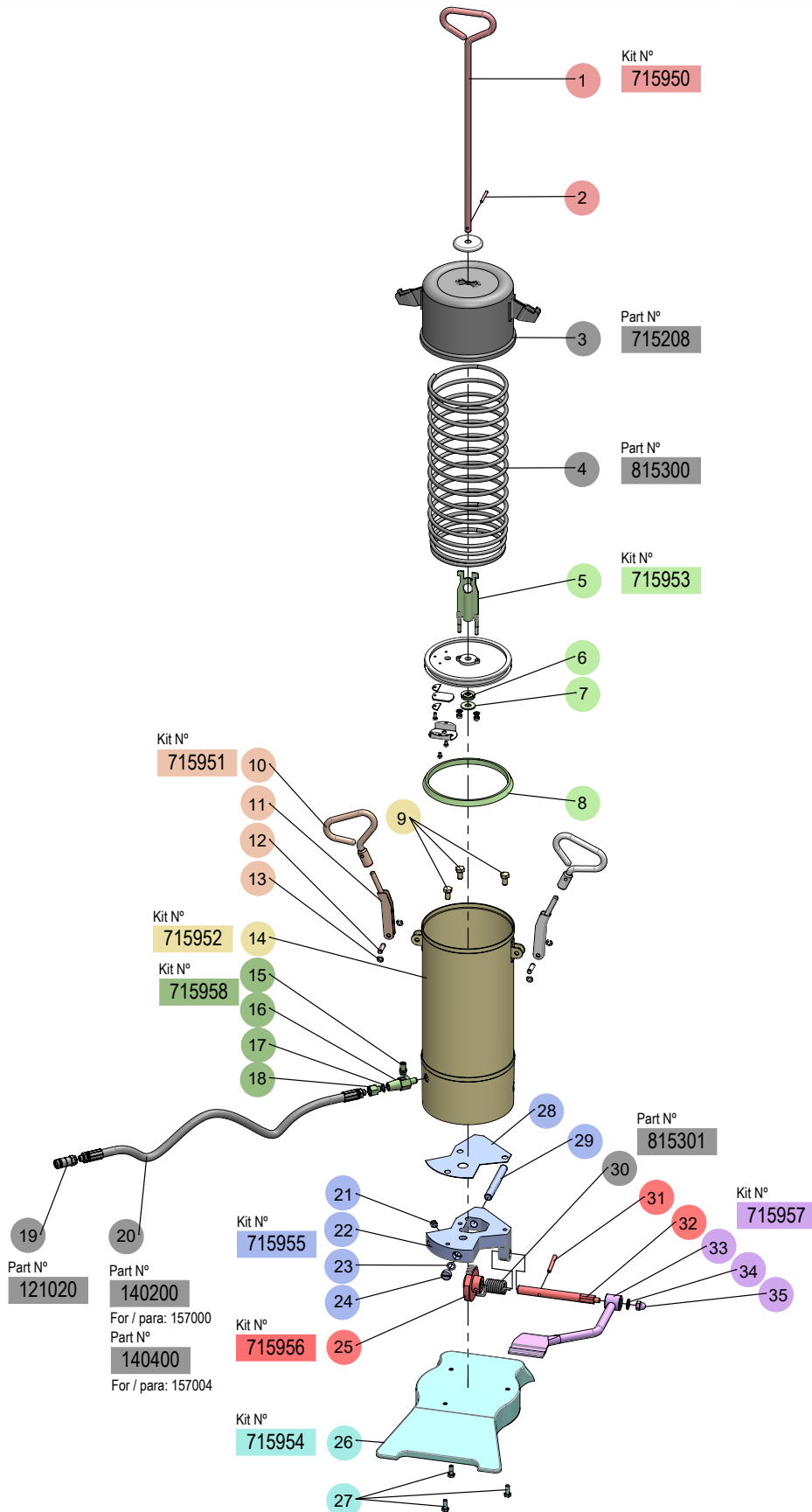

KITS

Part #	Pos.	Description	Descripción	Description	Beschreibung	Info
715950	1, 2	Pulling Rod	Kit Varilla De Tiro	Tige	Strange	-
715951	10, 11, 12, 2x(13)	One Handle Kit	Kit de un Asa	Kit d'une Poignée	Handgriff Kit	-
715952	3x(9), 14	Tank + Screws Kit	Kit Conjunto Depósito + Tornillos	Kit du Dépôt + Vis	Einsatzsatz + Schrauben	-
715953	5, 6, 7, 8	Piston Kit	Conjunto Émbolo	Kit du Piston	Kolben Kit	-
715954	27, 3x(28)	Foot + Screws Kit	Kit Pie + Tornillos	Kit du Pied du Pompe + Vis	Fuß Kit + Schraube	-
715955	21, 22, 23, 24, 28, 29	Body Pump Kit	Kit Cuerpo Bomba	Kit du Corps du Pompe	Gehäuse Kit	-
715956	25, 31, 32	Gear, Shaft and Pin Kit	Kit Piñón, Eje, Pasador	Kit d'Engrenages	Zahnradsatz	-
715957	33, 34, 35	Pedal Kit	Kit Pedal	Kit du Pédale	Pedal Kit	-
715958	15, 16, 17, 18	Outlet Valve + Purge Kit	Conjunto Válvula + Purgador	Soupape de Purge	Spülventil	-

PARTS

Part #	Pos.	Description	Descripción	Description	Beschreibung	For / para / pour / Für
121020	19	BH-102 Hydraulic Connector	Conector Hidráulico BH-102	Connecteur Hydraulique BH-102	BH-102 Hydraulischer Anschluss	-
140200	20	F-2000 Flexible Outlet	Acoplamiento Flexible F-2000	Accouplement flexible F-2000	Flexible Kupplung F-2000	157000
140400	20	F-4000 Flexible Outlet	Acoplamiento Flexible F-2000	Accouplement flexible F-4000	Flexible Kupplung F-4000	157004
715208	3	Tank Cover	Tapa Depósito	Couverture de Dépôt	Depot Abdeckung	-
815300	4	Spring	Muelle	Ressort	Frühling	-
815301	30	Torsion Spring	Muelle Torsión	Ressort	Frühling	-



www.samoaindustrial.com

