



www.larius.com

GHIBLI 26:1 EXT

Pompa pneumatica
per estrusione



IT https://www.larius.com/wp-content/uploads/GHIBLI26_I.pdf

EN https://www.larius.com/wp-content/uploads/GHIBLI26_UK.pdf

ES https://www.larius.com/wp-content/uploads/GHIBLI26_E.pdf

RU https://www.larius.com/wp-content/uploads/GHIBLI26_RU.pdf

La casa produttrice si riserva la possibilità di variare caratteristiche e dati del presente manuale in qualunque momento e senza preavviso.

GHIBLI 26:1 EXT

Pompa pneumatica per estrusione

INDICE

A	AVVERTENZE	2
B	PRINCIPIO DI FUNZIONAMENTO.....	3
C	DATI TECNICI	3
D	DESCRIZIONE DELL'APPARECCHIATURA.....	4
E	TRASPORTO E DISIMBALLAGGIO	5
F	CONDIZIONI DI GARANZIA	5
G	NORME DI SICUREZZA	5
H	INSTALLAZIONE TIPICA	6
I	MESSA A PUNTO.....	7
J	FUNZIONAMENTO.....	7
K	PULIZIA DI FINE LAVORO	8
L	MANUTENZIONE ORDINARIA	8
M	SMONTAGGIO E RIMONTAGGIO DEL GRUPPO POMPANTE	9
N	RIPRISTINO MANUALE DEL MOTORE PNEUMATICO	23
O	SMONTAGGIO E RIMONTAGGIO DEL MOTORE PNEUMATICO	24
P	INCONVENIENTI E RIMEDI	27
<u>PARTICOLARI DI RICAMBIO</u>		
Q	ESPLOSO GRUPPO MOTORE PNEUMATICO	30
R	RICAMBI GRUPPO POMPANTE STANDARD 96916 - POMPANTE LUNGO 96917	32
S	RICAMBI GRUPPO POMPANTE ACCIAIO INOX STANDARD 99916 - LUNGO 99917	34
T	CERTIFICAZIONE ATEX	36
	DICHIARAZIONE DI CONFORMITA'	390

**QUESTA APPARECCHIATURA É AD USO ESCLUSIVAMENTE PROFESSIONALE.
NON É PREVISTA PER UN UTILIZZO DIVERSO DA QUELLO DESCRITTO IN QUESTO MANUALE.**

Grazie per aver scelto un prodotto **SAMOA**.
Unitamente all'articolo acquistato riceverete una gamma di servizi di assistenza per
consentirVi di raggiungere i risultati desiderati, velocemente ed in modo professionale.

A AVVERTENZE

Nella tabella rappresentata di seguito viene descritto il significato dei simboli che sono presenti in questo manuale, che riguardano l'utilizzo, la messa a terra, le operazioni di utilizzo, manutenzione e riparazione di quest'apparecchiatura.

	<ul style="list-style-type: none"> • Leggere attentamente questo manuale prima di usare l'apparecchiatura. • Un uso improprio può causare danni a cose e persone. • Non utilizzare la macchina se si è sotto l'influenza di droghe o alcol. • Non modificare per nessun motivo l'apparecchiatura. • Utilizzare prodotti e solventi compatibili con le varie parti dell'apparecchiatura, leggendo attentamente le avvertenze del produttore. • Fare riferimento ai Dati Tecnici dell'apparecchiatura presenti nel Manuale. • Controllare l'apparecchiatura giornalmente, se vi sono parti usurate provvedere alla sostituzione utilizzando ESCLUSIVAMENTE ricambi originali. • Tenere bambini ed animali lontano dall'area di lavoro. • Seguire tutte le norme di sicurezza.
	<ul style="list-style-type: none"> • Segnala il rischio di un infortunio o danno grave all'apparecchiatura se non viene seguito l'avvertimento.
   	<p>FUOCO E PERICOLO DI ESPLOSIONI</p> <ul style="list-style-type: none"> • Fumi infiammabili, come fumi di solvente e di vernice possono incendiarsi o possono esplodere. • Per prevenire pericoli di incendio o di esplosione: <ul style="list-style-type: none"> - Usare l'apparecchiatura SOLAMENTE in area ben ventilata. Mantenere l'area di lavoro libera da materiali di scarto. - Eliminare tutte le fonti di innesco; come fiamme pilota, sigarette, torce elettriche portatili, vestiti sintetici (potenziale arco statico), ecc. - Collegare a terra l'apparecchiatura e tutti gli oggetti conduttivi nell'area di lavoro. - Usare solo tubi airless conduttivi e collegati a terra. - Non usare tricloroetano, cloruro di metilene, altri solventi di idrocarburo di alogenato o fluidi contenenti tali solventi in apparecchiature di alluminio sotto pressione. Tale uso può causare una reazione chimica pericolosa con possibilità di esplosione. - Non effettuare collegamenti, non spegnere o accendere gli interruttori delle luci se si è in presenza di fumi infiammabili. • Se vengono rilevate scosse o scariche elettriche è necessario interrompere immediatamente l'operazione che si sta effettuando con l'apparecchiatura. • Tenere un estintore nelle immediate vicinanze dell'area di lavoro.
	<ul style="list-style-type: none"> • Segnala il rischio di lesioni e schiacciamenti alle dita per la presenza di parti mobili nell'apparecchiatura. • Tenersi lontano dalle parti in movimento. • Non utilizzare l'apparecchiatura senza le apposite protezioni. • Prima di eseguire qualsiasi operazione di controllo o manutenzione dell'apparecchiatura, seguire la procedura di decompressione evitando il rischio di avvio improvviso dell'apparecchiatura.
 	<ul style="list-style-type: none"> • Segnalano il rischio di reazioni chimiche e rischio di esplosione se non viene eseguito l'avvertimento. • (SE PREVISTA) Esiste il pericolo di ferite o gravi lesioni causate dal contatto con il getto della pistola, in tal caso ricorrere IMMEDIATAMENTE alle cure mediche specificando il tipo di prodotto iniettato. • (SE PREVISTA) Non spruzzare senza aver installato la protezione all'ugello e al grilletto della pistola. • (SE PREVISTA) Non mettere le dita sull'ugello della pistola. • Al termine del ciclo di lavoro e prima di eseguire qualsiasi intervento di manutenzione, seguire la procedura di decompressione.
	<ul style="list-style-type: none"> • Segnala importanti indicazioni e consigli per lo smaltimento o il riciclaggio di un prodotto nel rispetto dell'ambiente.
     	<ul style="list-style-type: none"> • Segnala la presenza di un morsetto con cavo per la messa a terra. • Utilizzare SOLAMENTE cavi di prolunga a tre fili ed uscite elettriche con messa a terra. • Prima di iniziare a lavorare, assicurarsi che l'impianto elettrico sia provvisto di messa a terra e conforme alle norme di sicurezza. • Il fluido ad alta pressione che esce dalla pistola o da possibili perdite può causare iniezioni nel corpo. • Per prevenire pericoli di incendio o di iniezione: <ul style="list-style-type: none"> - (SE PREVISTA) Usare il blocco di sicurezza del grilletto della pistola quando non si spruzza. - (SE PREVISTA) Non mettere le mani o le dita sull'ugello della pistola. Non tentare di arrestare perdite con le mani, il corpo o altro. - (SE PREVISTA) Non puntare la pistola verso se stessi o verso chiunque altro. - (SE PREVISTA) Non spruzzare senza l'apposita protezione dell'ugello. - Eseguire lo scarico della pressione del sistema alla fine della spruzzatura e prima di qualsiasi operazione di manutenzione. - Non usare componenti la cui pressione di utilizzo è inferiore alla pressione massima del sistema. - Non lasciare che i bambini utilizzino l'apparecchiatura. - (SE PREVISTA) Porre molta attenzione al possibile contraccolpo quando azionate il grilletto della pistola. • Se il fluido ad alta pressione penetra nella pelle, apparentemente la ferita può assomigliare ad un "semplice taglio", ma in realtà può essere un danno molto serio. Dare subito un trattamento medico adeguato alla parte ferita.
   	<ul style="list-style-type: none"> • Segnalano l'obbligo di indossare guanti, occhiali e maschere di protezione. • Indossare indumenti conformi alle norme di sicurezza vigenti nel paese dell'utilizzatore. • Non indossare bracciali, orecchini, anelli, catenine o altri oggetti che possono intralciare il lavoro dell'operatore. • Non indossare indumenti con maniche larghe, sciarpe, cravatte o qualsiasi capo che possa impigliarsi nelle parti in movimento dell'apparecchiatura durante il ciclo di lavoro e operazioni di controllo e manutenzione.

B PRINCIPIO DI FUNZIONAMENTO

La pompa **GIBLI 26:1** è una pompa pneumatica ad alta pressione da utilizzare per l'estrusione e il trasferimento di prodotti ad alta viscosità. È essenzialmente costituita da un motore ad aria e da una struttura definita "gruppo pompaggio materiale" o più semplicemente "gruppo pompante".

Nel motore pneumatico l'aria compressa genera il movimento verticale alternativo del pistone motore; questo movimento viene trasmesso tramite un'asta di collegamento al pistone del pompante materiale che termina con un piattello premere che permette di aspirare prodotti anche molto viscosi.

Il rapporto 26:1 sta ad indicare che la pressione di uscita del materiale è 26 volte la pressione dell'aria di alimentazione della pompa.

C DATI TECNICI

	GIBLI 26:1
Campo di regolazione pressione aria	3-8 bar / 40-120 psi
Pressione massima uscita fluido	208 bar / 3.120 psi
Portata per ciclo	60 cm ³
Portata a 60 cicli al minuto	3,6 l/min
Ingresso aria	1/2" BSPP (F)
Uscita materiale	1/2" BSPP (M)
Materiale pompante	Acciaio zincato
	INOX AISI 303
Materiale pistone	INOX AISI 420B
Materiale guarnizioni	PTFE+PE 1000
Diametro motore e corsa pistone	Ø 4 1/4"-4" / Ø 110mm - 110mm



Tenere ben presente queste note quando si deve valutare la compatibilità di un prodotto da utilizzare e quando si vuole procedere all'eliminazione di uno o più particolari della pompa non più utilizzabili, ai fini di programmare il riciclaggio dei singoli componenti nel rispetto dell'ambiente.

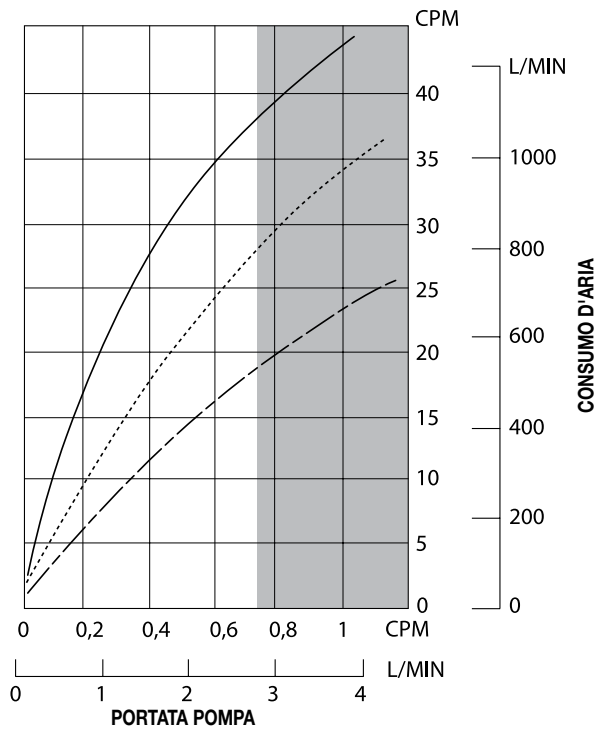

—	7 bar (100 psi)
- - - - -	5 bar (70 psi)
- · - · - ·	3 bar (40 psi)

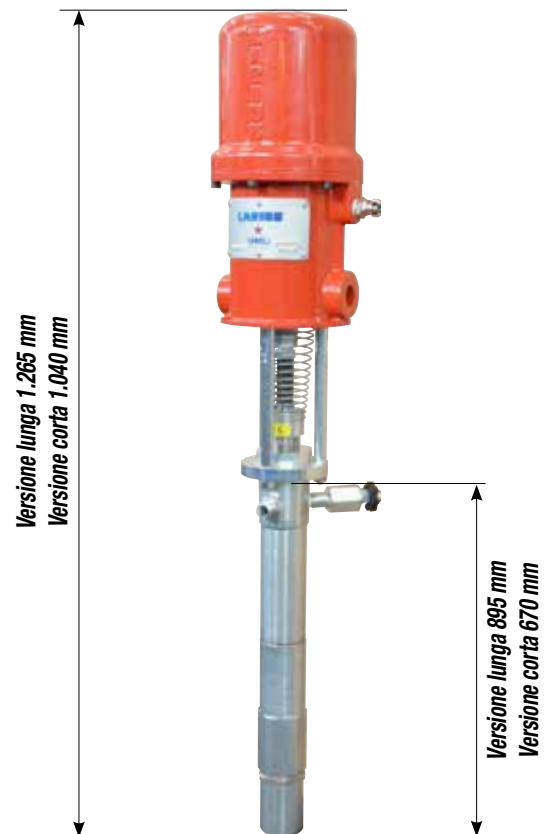

Fig. 1C

COD.	DESCRIZIONE
96991	Pompa estrusione GIBLI 26:1, lunga
96990	Pompa estrusione GIBLI 26:1, corta
98991	Pompa estrusione GIBLI 26:1, acciaio inox lunga
98990	Pompa estrusione GIBLI 26:1, acciaio inox corta

D DESCRIZIONE DELL'APPARECCHIATURA

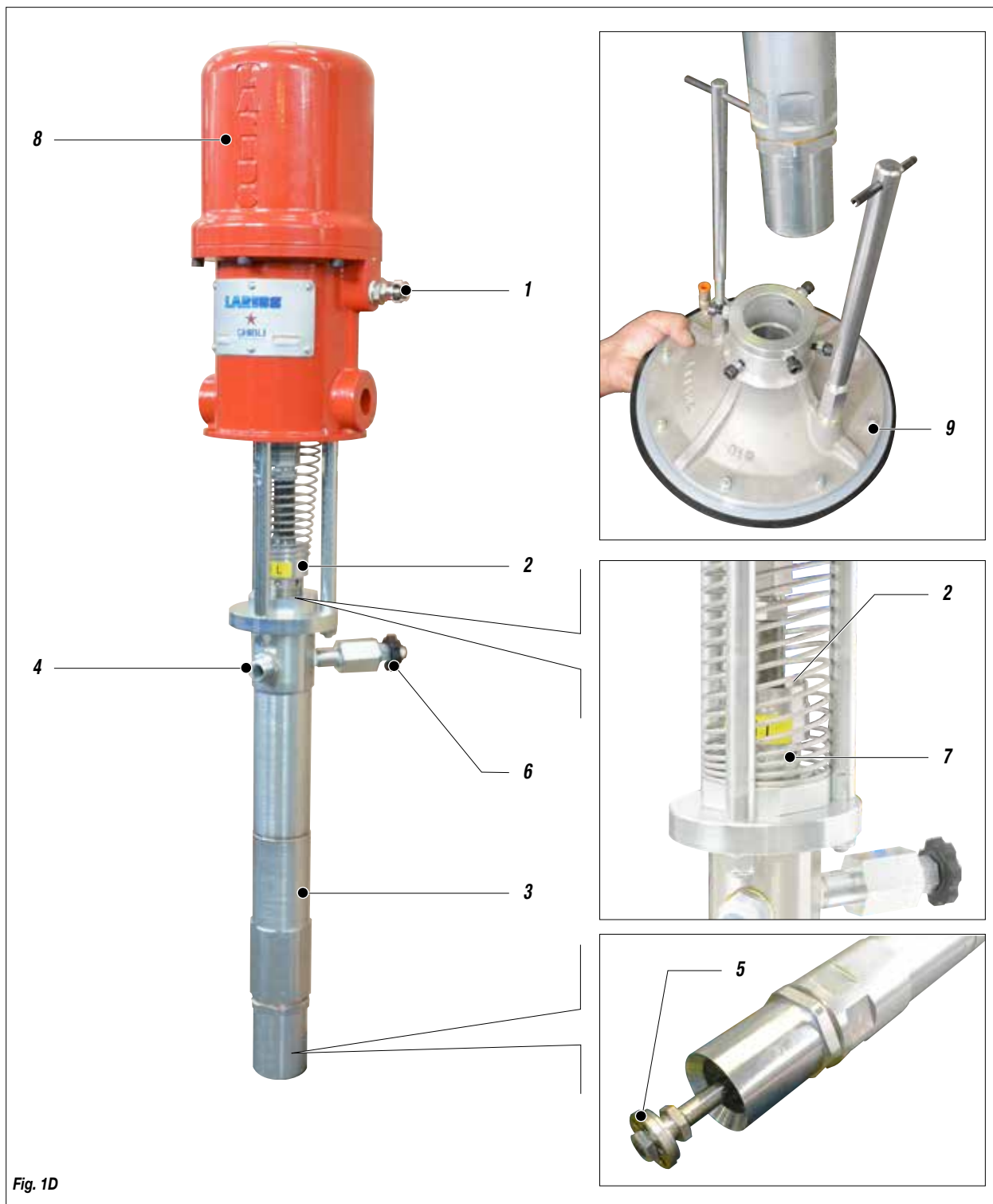

Fig. 1D

Pos.	Descrizione
1	Ingresso aria di alimentazione pompa
2	Tazza porta lubrificante
3	Gruppo pompante materiale
4	Uscita materiale
5	Piattello premente materiale

Pos.	Descrizione
6	Valvola di spurgo
7	Ghiera premiguarnizioni superiori
8	Motore pneumatico
9	Piatto premente

E TRASPORTO E DISIMBALLAGGIO

- Rispettare scrupolosamente l'orientamento dell'imballaggio indicato esternamente da scritte o simboli.
- Prima di installare l'apparecchiatura, si predisponga un ambiente idoneo con lo spazio necessario, la corretta illuminazione, la pavimentazione pulita e liscia.
- Tutte le operazioni di scarico e movimentazione dell'apparecchiatura sono di pertinenza dell'utilizzatore che dovrà fare molta attenzione per evitare di provocare danni alle persone o all'apparecchiatura.
Per l'operazione di scarico si utilizzi del personale specializzato ed abilitato (*carrellisti, gruisti ecc.*) ed un mezzo di sollevamento idoneo che abbia portata adeguata al peso dell'imballo e si rispettino tutte le norme di sicurezza.
Il personale dovrà essere dotato delle necessarie protezioni individuali.
- Il costruttore declina ogni responsabilità relativa allo scarico ed al trasporto dell'apparecchiatura sul luogo di lavoro.
- Verificare l'integrità dell'imballo all'atto del ricevimento. Togliere l'apparecchiatura dall'imballo e controllare che non abbia subito danni durante il trasporto.
Qualora si riscontrassero componenti danneggiati, contattare tempestivamente il costruttore e l'Agente di trasporto. Il termine massimo per le comunicazioni di danneggiamento è di 8 giorni dalla data di ricevimento dell'apparecchiatura. La comunicazione dovrà avvenire tramite raccomandata con ricevuta di ritorno indirizzata al costruttore e al trasportatore.
- Lo smaltimento dei materiali di imballaggio, a carico dell'utilizzatore, dovrà essere eseguito in conformità alle normative vigenti nel paese di utilizzo dell'apparecchiatura. È comunque buon comportamento riciclare il più possibile in modo ecologico i materiali dell'imballaggio.

F CONDIZIONI DI GARANZIA

Le condizioni di garanzia non vengono applicate in caso di:



- procedure di lavaggio e pulizia dei componenti non eseguite correttamente e che causano malfunzionamento, usura o danneggiamento dell'apparecchiatura o parti di essa;
- uso improprio dell'apparecchiatura;
- uso contrario alla normativa nazionale prevista;
- installazione non corretta o difettosa;
- modifiche, interventi e manutenzioni non autorizzate dal costruttore;
- utilizzo di ricambi non originali e non relativi al modello specifico;
- inosservanza totale o parziale delle istruzioni.

G NORME DI SICUREZZA

- IL DATORE DI LAVORO DOVRÀ PROVVEDERE AD ISTRUIRE IL PERSONALE SUI RISCHI DI INFORTUNI, SUI DISPOSITIVI DI SICUREZZA DELL'OPERATORE E SULLE REGOLE ANTINFORTUNISTICHE GENERALI PREVISTE DALLE DIRETTIVE INTERNAZIONALI E DELLA LEGISLAZIONE DEL PAESE IN CUI È INSTALLATA L'APPARECCHIATURA OLTRE CHE LE NORME IN MATERIA DI INQUINAMENTO AMBIENTALE.
- IL COMPORTAMENTO DEL PERSONALE DOVRÀ RISPETTARE SCRUPolosAMENTE LE NORME ANTINFORTUNISTICHE DEL PAESE IN CUI È INSTALLATA L'APPARECCHIATURA OLTRE CHE LE NORME IN MATERIA DI INQUINAMENTO AMBIENTALE

Leggere attentamente ed integralmente le seguenti istruzioni prima di utilizzare il prodotto. Custodire con cura le istruzioni.



La manomissione o la sostituzione non autorizzata di una o più parti che compongono l'apparecchiatura, l'uso di accessori, di utensili, di materiali di consumo diversi da quelli raccomandati dal costruttore, possono rappresentare pericolo di infortunio e sollevano il costruttore da responsabilità civili e penali.

- TENERE IN ORDINE E PULITA L'AREA DI LAVORO. DISORDINE SUL POSTO DI LAVORO COMPORTA PERICOLO DI INCIDENTI.
- MANTENERE SEMPRE UN BUON EQUILIBRIO EVITANDO POSIZIONI MALSICURE.
- PRIMA DELL'UTILIZZO CONTROLLARE SCRUPolosAMENTE CHE NON VI SIANO PARTI DANNEGGIATE CHE L'APPARECCHIATURA SIA IN GRADO DI EFFETTUARE IL SUO LAVORO IN MODO CORRETTO.
- OSSERVARE SEMPRE LE ISTRUZIONI PER LA SICUREZZA E LE NORMATIVE VIGENTI.
- NON PERMETTERE CHE PERSONE ESTRANEE POSSANO ACCEDERE ALL'AREA DI LAVORO.
- NON SUPERARE **MAI** LE PRESSIONI MASSIME DI ESERCIZIO INDICATE.
- NON DIRIGERE **MAI** LA PISTOLA VERSO SE STESSI O ALTRE PERSONE. IL CONTATTO CON IL GETTO PUÒ CAUSARE SERIE FERITE.
- IN CASO DI FERITE PROCURATE DAL GETTO DELLA PISTOLA RICORRERE SUBITO ALLE CURE DI UN MEDICO SPECIFICANDO IL TIPO DI PRODOTTO INIETTATO. NON SOTTOVALUTARE **MAI** UNA LESIONE PROCURATA DALL'INIEZIONE DI UN FLUIDO.
- SCARICARE SEMPRE LA PRESSIONE NEL CIRCUITO PRIMA DI EFFETTUARE QUALSIASI TIPO DI CONTROLLO O DI SOSTITUZIONE DEI PARTICOLARI DELL'APPARECCHIATURA.
- NON MODIFICARE MAI NESSUN PARTICOLARE DELL'APPARECCHIATURA. VERIFICA REGOLARMENTE I

COMPONENTI DEL SISTEMA. SOSTITUIRE I PARTICOLARI DANNEGGIATI O USURATI.

- STRINGERE E CONTROLLARE TUTTI I RACCORDI DI COLLEGAMENTO TRA LA POMPA, IL TUBO FLESSIBILE E LA PISTOLA PRIMA DI UTILIZZARE L'APPARECCHIATURA.
- UTILIZZARE SEMPRE IL TUBO FLESSIBILE PREVISTO NEL CORREDO STANDARD DI LAVORO.
- L'IMPIEGO DI ACCESSORI O ATTREZZATURA DIVERSI DA QUELLI RACCOMANDATI NEL PRESENTE MANUALE PUÒ ESSERE CAUSA DI INFORTUNI.
- IL FLUIDO CONTENUTO NEL TUBO FLESSIBILE PUÒ ESSERE MOLTO PERICOLOSO. MANEGGIARE CON CURA IL TUBO FLESSIBILE. NON TIRARE IL TUBO FLESSIBILE PER SPOSTARE L'APPARECCHIATURA. NON UTILIZZARE MAI UN TUBO FLESSIBILE DANNEGGIATO O RIPARATO.



L'elevata velocità di scorrimento del prodotto nel tubo flessibile può creare elettricità statica che si manifesta con piccole scariche e scintille. Si raccomanda di collegare a terra l'apparecchiatura. La pompa è collegata a terra dal filo di massa del cavo dell'alimentazione elettrica. La pistola è collegata a terra mediante il tubo alta pressione flessibile. Tutti gli oggetti conduttori che si trovano in prossimità della zona di lavoro devono essere collegati a terra.

- EVITARE ASSOLUTAMENTE DI SPRUZZARE PRODOTTI INFIAMMABILI O SOLVENTI IN AMBIENTI CHIUSI.
- EVITARE ASSOLUTAMENTE DI UTILIZZARE L'APPARECCHIATURA IN AMBIENTI SATURI DI GAS POTENZIALMENTE ESPLOSIVI.



Verificare sempre la compatibilità del prodotto con i materiali che compongono l'apparecchiatura (pompa, pistola, tubo flessibile e accessori) con i quali può venire a contatto. Non utilizzare vernici o solventi che contengono idrocarburi alogenati (come il cloruro di metilene). Questi prodotti a contatto con parti in alluminio dell'apparecchiatura possono causare pericolose reazioni chimiche con rischio di esplosione.

Evitare di avvicinarsi eccessivamente allo stelo pistone della pompa quando questa è in funzione o in pressione. Un movimento improvviso o brusco dello stelo pistone può provocare lesioni o schiacciamenti alle dita.



Se il prodotto da utilizzare è tossico evitare l'inalazione e il contatto utilizzando guanti protettivi, occhiali di protezione e appropriate maschere.



Prendere appropriate misure di protezione dell'udito se si lavora nelle immediate vicinanze dell'apparecchiatura.

H INSTALLAZIONE TIPICA

La pompa **GIBLI PUMP 26 :1** viene solitamente fornita completa di piatto premente e fissata su paranco pneumatico (vedi figura). Il paranco pneumatico permette di aspirare il prodotto direttamente dal fusto e con una rapida sostituzione del fusto stesso. Il piatto premente, fissato alla base della pompa, serve a comprimere il materiale assicurando un flusso costante di prodotto. Inoltre protegge il materiale non ancora aspirato dal contatto con polvere e umidità e dall'essiccamento causato dal contatto con l'aria.

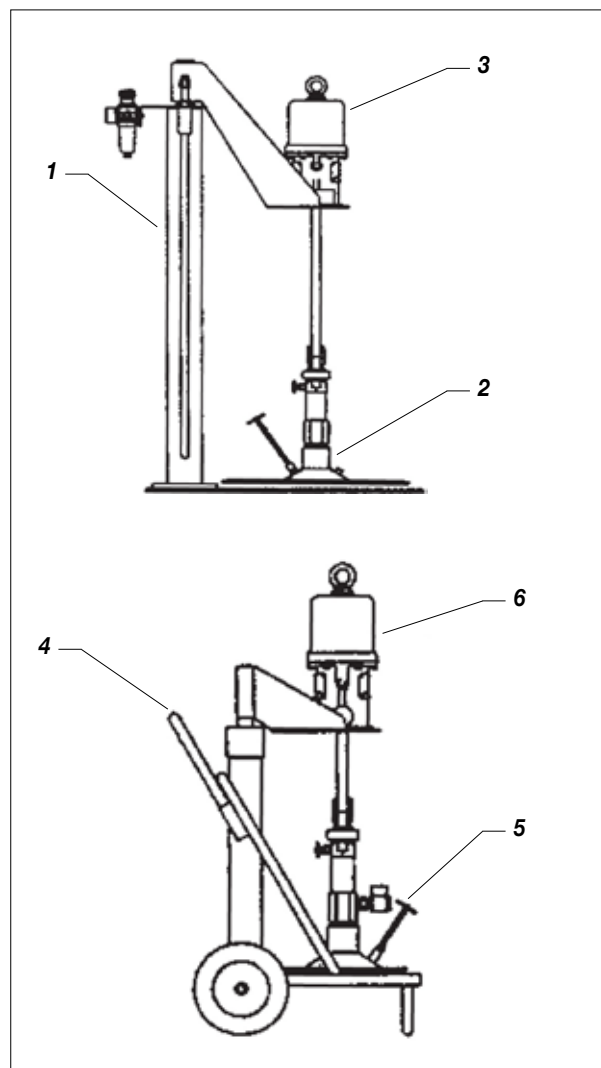

Fig. 1H

Pos.	Codice	Descrizione
1	510500	Paranco pneumatico
2	510776	Piatto premente per fusti da 200 litri
3	96870	Pompa GIBLI 26:1 lunga
4	510600	Paranco pneumatico carrellato
5	510770	Piatto premente per fusti da 30 litri
6	96805	Pompa GIBLI 26:1

I MESSA A PUNTO

FISSAGGIO DELLA POMPA SUL PARANCO

Per il corretto fissaggio della pompa sul paranco utilizzare i fori posti sulla base del motore.

COLLEGAMENTO ALL'ARIA DI ALIMENTAZIONE

Per l'alimentazione della pompa utilizzare un tubo avente un diametro interno non inferiore a 10 mm.



Installare all'ingresso della pompa un regolatore di pressione dell'aria (si consiglia completo di filtro condensa e lubrificatore). La pressione di uscita del materiale è 26 volte la pressione d'ingresso dell'aria di alimentazione della pompa. Quindi è di fondamentale importanza poter regolare il valore della pressione dell'aria di alimentazione.

COLLEGAMENTO DEL TUBO USCITA MATERIALE

Collegare il tubo alta pressione all'uscita della pompa. Si raccomanda di serrare fortemente i raccordi.

J FUNZIONAMENTO

- Utilizzare l'apparecchiatura solo dopo aver completato tutte le operazioni di messa a punto descritte nel paragrafo precedente.



Controllare tutti i raccordi di collegamento dei diversi componenti (pompa, tubo flessibile, pistola, ecc.) prima di utilizzare l'apparecchiatura.

- Utilizzare il lubrificante (J1) in dotazione per facilitare lo scorrimento del pistone all'interno del pacco di tenuta e frapporre l'olio all'aria.
- Immergere il tubo pompante materiale nel serbatoio del prodotto (se la pompa è fissata sul paranco pneumatico seguire la procedura descritta nel manuale uso e manutenzione del pneumatico).



Fig. 1J



Prima di ogni giornata di lavoro, controllare che la ghiera sia ricolma di olio idraulico (rif. 16340); l'olio favorisce lo scorrimento del pistone e impedisce al materiale, sfuggito alla tenuta delle guarnizioni, di seccare quando viene fermata l'apparecchiatura.

- Far affluire l'aria compressa alla pompa. Si consiglia di regolare la pressione dell'aria al valore minimo che è necessario al funzionamento della stessa in modo continuativo.
- La pompa si metterà in funzione e si arresterà quando tutta la camera del prodotto sarà piena. La pompa ricomincerà a funzionare ogni volta che verrà premuto il grilletto della pistola o aperta la valvola erogatrice.
- Se la pompa dovesse stentare ad aspirare il prodotto aprire lentamente la valvola di spurgo e chiuderla solo quando si vedrà uscire del materiale dal foro di scarico della stessa.
- La pompa è stata collaudata in fabbrica con olio minerale leggero che può essere rimasto in parte all'interno del pompante. Puntare la pistola (J1) o la valvola erogatrice contro un recipiente di raccolta (J2) ed espellere il prodotto rimasto nella pompa fino a che non si vedrà uscire il materiale da utilizzare.

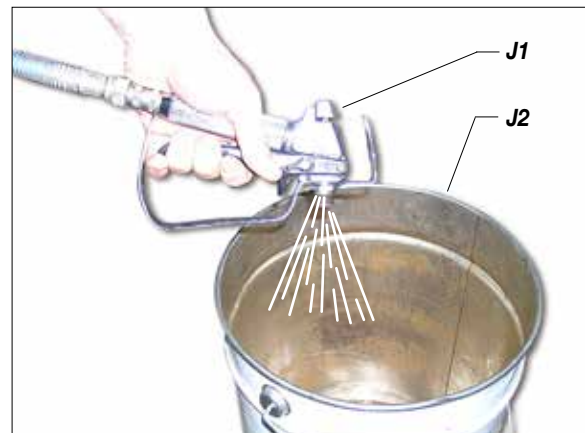

Fig. 2J



Evitare assolutamente di far funzionare la pompa a vuoto: questo potrebbe provocare seri danni al motore pneumatico e rovinare le guarnizioni di tenuta.

- Se si prevedono delle lunghe pause durante l'utilizzo dell'apparecchio (ad esempio la pausa notturna alla fine della giornata lavorativa), accertarsi che il prodotto che si sta utilizzando può essere lasciato all'interno della pompa e delle varie tubature senza pericolo che secchi. Se questo rischio non sussiste, allora in caso di pausa lavorativa è sufficiente interrompere la fornitura di aria alla pompa e scaricare la pressione nel circuito agendo sulla valvola erogatrice oppure sulla valvola di spurgo della pompa.

K PULIZIA DI FINE LAVORO

Per pulizia di fine lavoro si intende la pulizia da effettuare qualora si volesse utilizzare un diverso prodotto oppure quando si prevede un lungo periodo di inattività dell'apparecchiatura.

- Chiudere la fornitura d'aria alla pompa.
- Immergere il tubo pompante materiale nel serbatoio del solvente di lavaggio (*accertare la sua compatibilità chimica con il prodotto che si sta utilizzando*).
- Far affluire l'aria compressa alla pompa. Si consiglia di regolare la pressione dell'aria al valore minimo che è necessario al funzionamento della stessa in modo continuativo.
- Puntare la pistola o la valvola erogatrice contro un recipiente di raccolta ed espellere il prodotto rimasto nella pompa fino a che non si vedrà uscire il solvente pulito.
- A questo punto, chiudere la fornitura di aria alla pompa e scaricare la pressione residua.
- Se si prevede un lungo periodo di inattività si consiglia di aspirare e lasciare all'interno del pompante olio minerale leggero.



Conservare eventuali fluidi pericolosi in contenitori appropriati. Essi vanno eliminati in osservanza alle leggi relative allo smaltimento dei rifiuti industriali.

L MANUTENZIONE ORDINARIA



Chiudere sempre la fornitura di aria compressa e scaricare la pressione nell'impianto prima di effettuare qualsiasi tipo di controllo o di manutenzione sulla pompa.

- Verificare giornalmente (*e ogni volta che si avvia la pompa dopo un lungo periodo di inattività*) che la ghiera premiguarnizioni non sia allentata provocando la fuoriuscita del prodotto.
- Per stringere la ghiera utilizzare la chiave in dotazione (*codice 16135*).
- La ghiera deve essere stretta in modo da impedire perdite ma non eccessivamente per non causare il grippaggio del pistone pompante e l'usura eccessiva delle guarnizioni di tenuta. Se dovesse persistere perdita di prodotto procedere alla sostituzione delle guarnizioni superiori.
- Tenere riempita la ghiera premiguarnizioni di liquido lubrificante in modo da evitare che il prodotto secchi sullo stelo pistone.
- Controllare periodicamente la linea di fornitura dell'aria alla pompa. Accertarsi che l'aria sia sempre ben pulita e lubrificata.

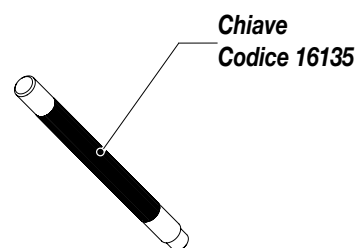

Fig. 1L

M SMONTAGGIO E RIMONTAGGIO DEL GRUPPO POMPANTE



Chiudere la fornitura di aria compressa e scaricare la pressione nell'impianto prima di procedere allo smontaggio del gruppo pompante. Si consiglia di seguire la procedura di pulizia indicata nel capitolo specifico, onde evitare il contatto con il prodotto durante lo smontaggio del pompante.

1

Utensili e attrezzature necessarie

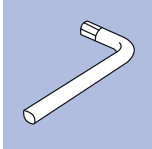

Procedura

1.1 Togliere il piatto premente

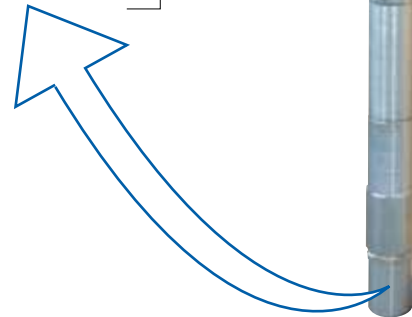

2

Utensili e attrezzature necessarie



Procedura

2.1 Scollegare il componente (2a) dalla pompa (2b)

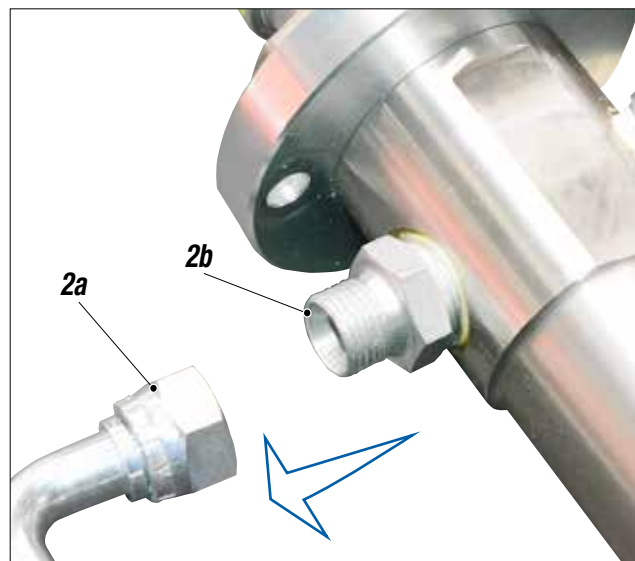

3

Utensili e attrezzature necessarie



Procedura

- 3.1** Scollegare il gruppo pompante (3a) dal motore (3b)

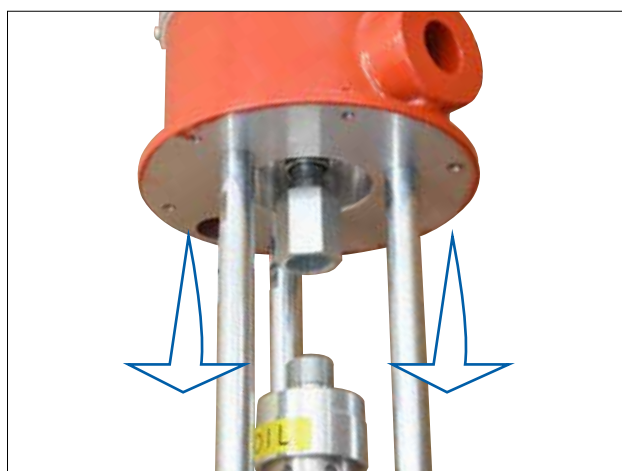
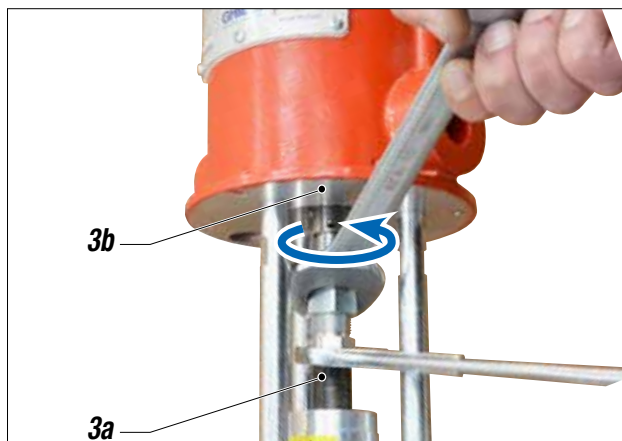
**4**

Utensili e attrezzature necessarie



Procedura

- 4.1** Svitare i dadi (4a) utilizzando una chiave (4b)

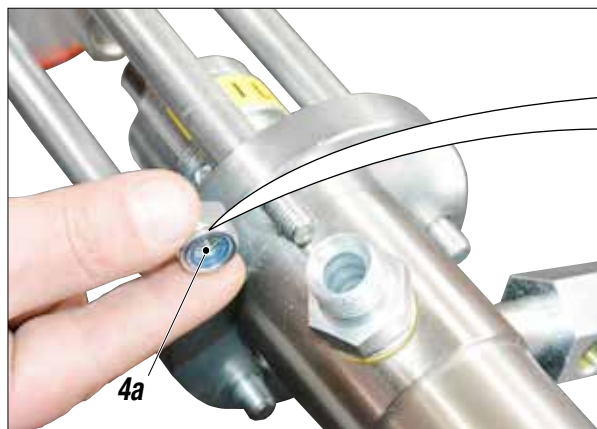
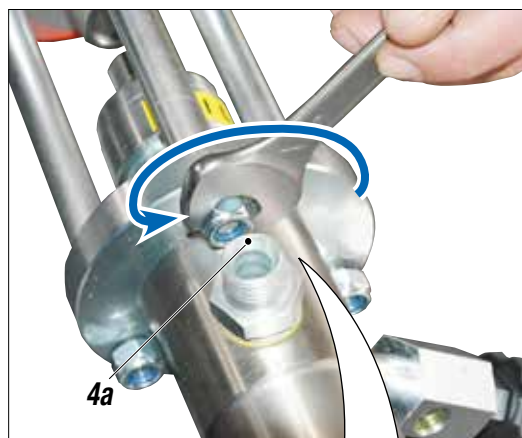

4b

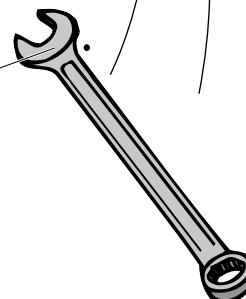

5

Utensili e attrezzature necessarie



Procedura

5.1 Sfilare il gruppo pompante completo (5a)

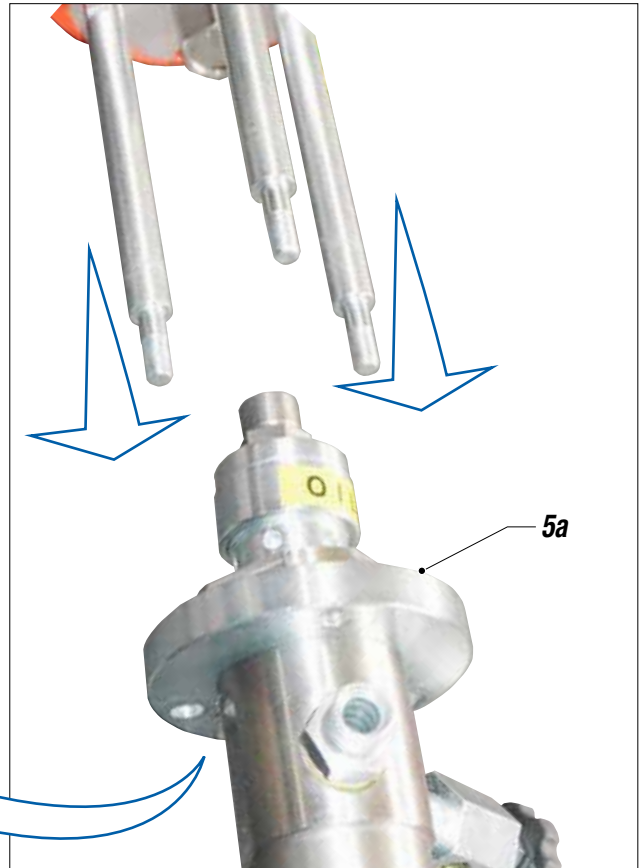

6

Utensili e attrezzature necessarie

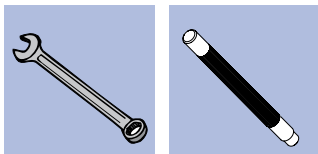

Procedura

- 6.1 Rimuovere il componente (6a)
- 6.2 Sfilare il componente (6b)
- 6.3 Allentare la ghiera (6c) con il perno (6d)
- 6.4 Svitare e rimuovere la ghiera (6e)

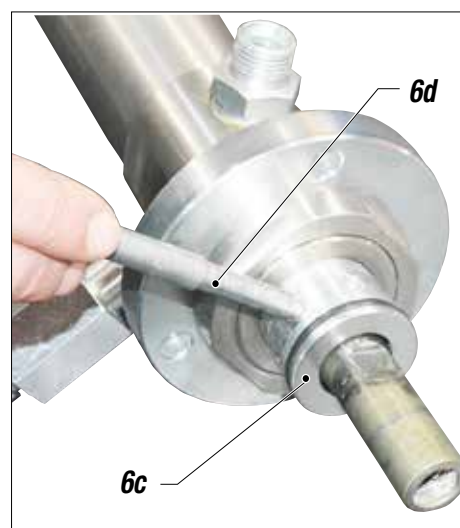
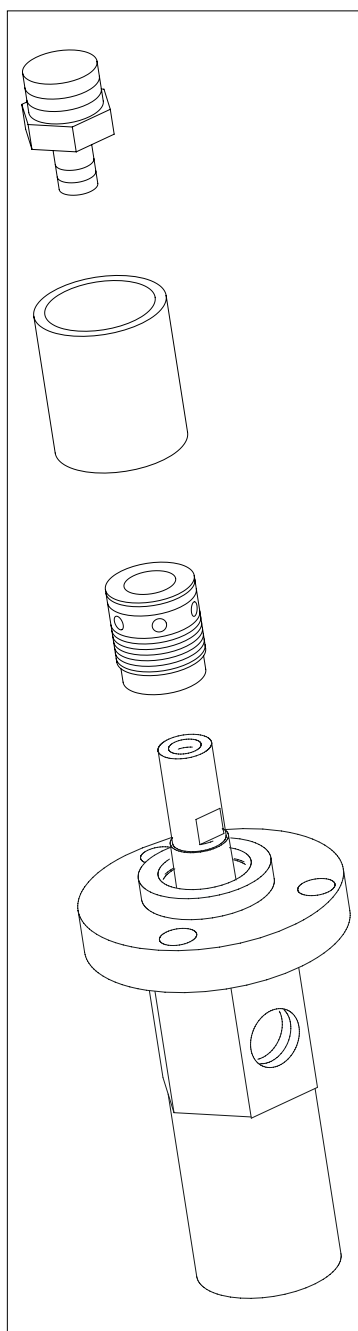
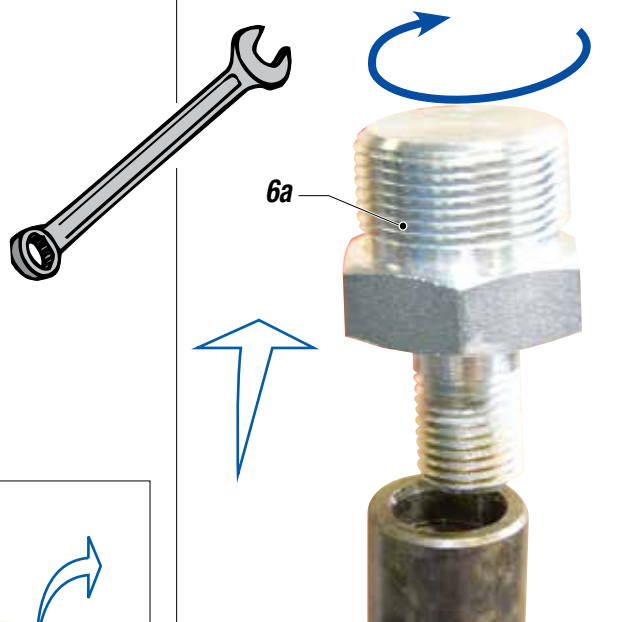

7

Utensili e attrezzature necessarie

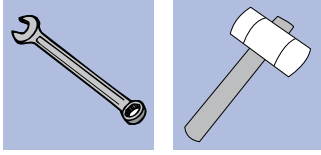

Procedura

- 7.1** Spingere verso il basso lo stelo pistone motore (7a) fino a far uscire il piattello (7b) dall'alloggiamento

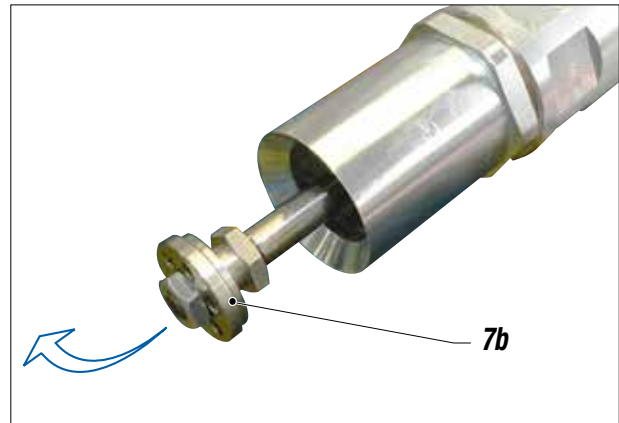
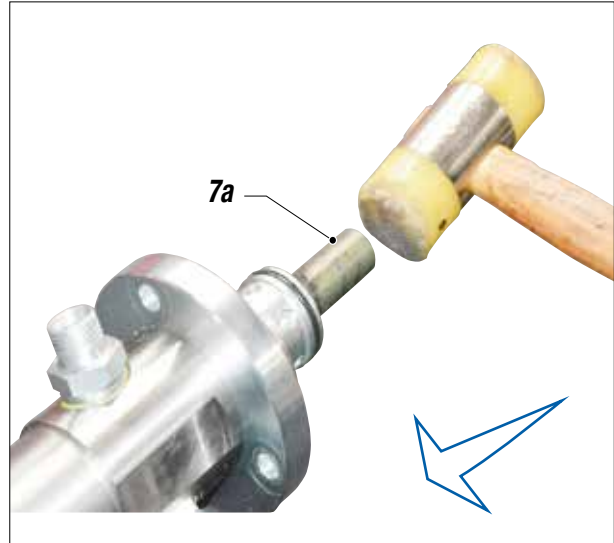

8

Utensili e attrezzature necessarie



Procedura

- 8.1** Svitare e rimuovere i componenti (8a), (8b) e (8c)

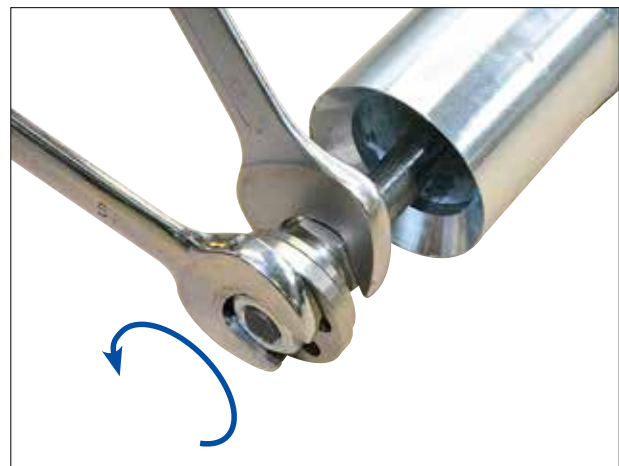
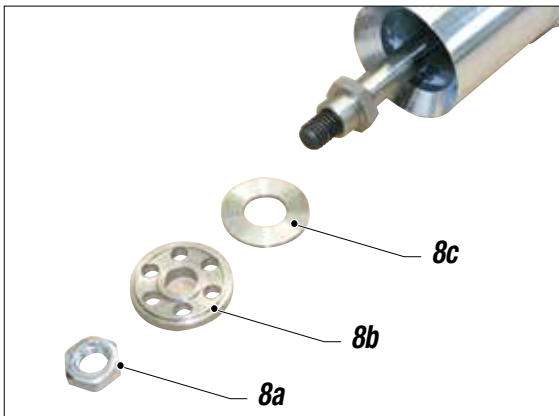

9

Procedura

- 9.1 Svitare il cilindro (9a), rimuovere la rondella (9b) e la sede otturatore (9c)

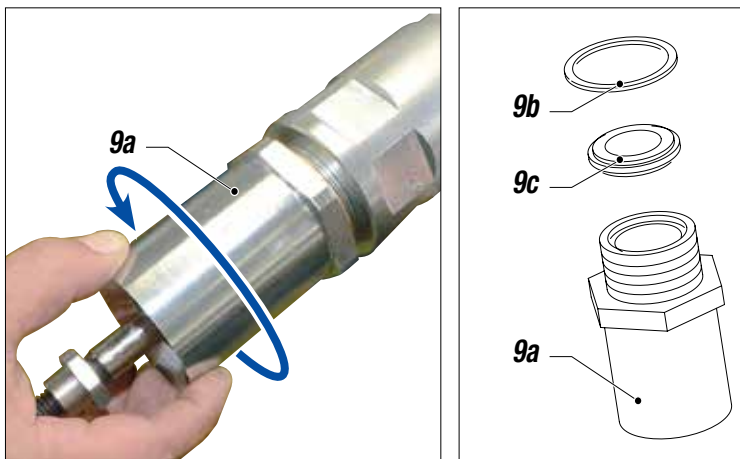

10

Utensili e attrezzature necessarieProcedura

- 10.1 Svitare il componente (10a) e sfilare lo stelo (10b)
 10.2 Svitare il componente (10c) e rimuovere gli anelli in rame (10d)

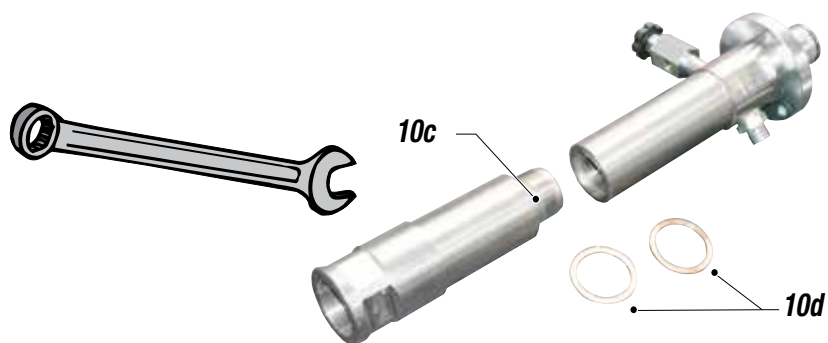
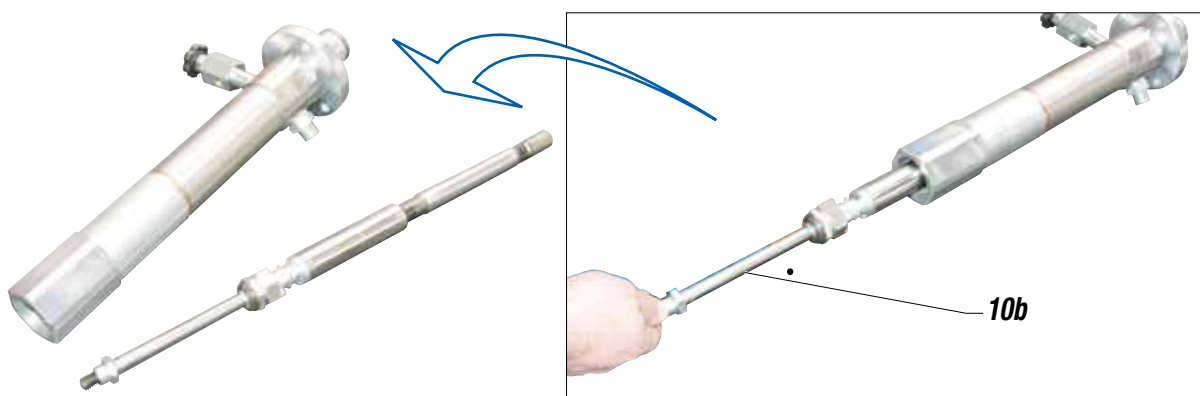
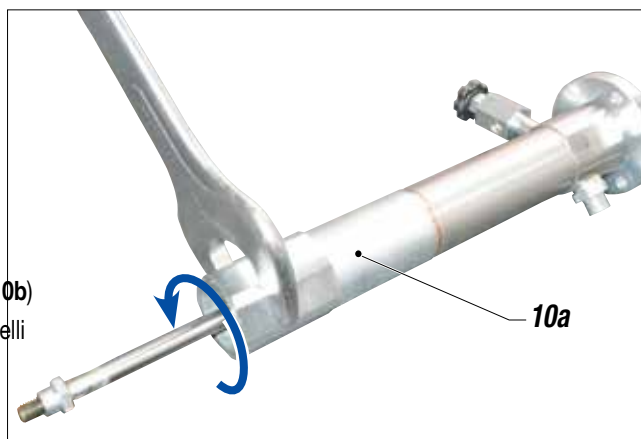

11

Utensili e attrezzature necessarie



Procedura

- 11.1** Rimuovere le guarnizioni superiori
- 11.2** Pulire e lubrificare la sede delle guarnizioni e sostituirle con quelle di ricambio **(11a)**



11a

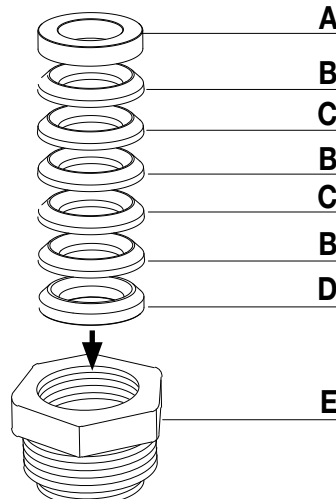
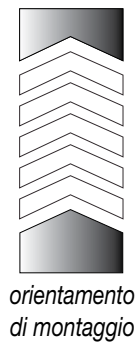
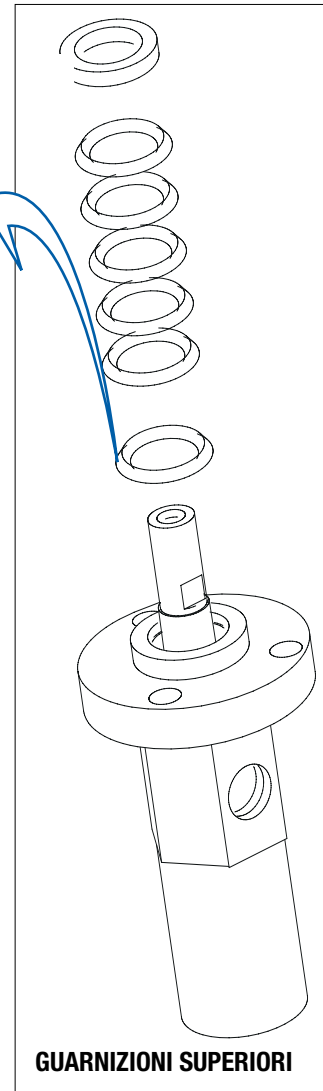

NOTA

Rispettare il senso di orientamento delle guarnizioni

- A:** Anello femmina in ACCIAIO cod. 96984
- B:** Guarnizioni bianche cod. 96982/1
- C:** Guarnizioni nere cod. 96982
- D:** Anello maschio in ACCIAIO cod. 96983
- E:** Sede guarnizioni

12

Utensili e attrezzature necessarie



Procedura

12.1 Rimuovere le guarnizioni inferiori

12.1 Pulire e lubrificare la sede delle guarnizioni e sostituirle con quelle di ricambio (12a)

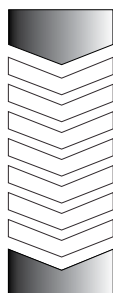

orientamento
di montaggio

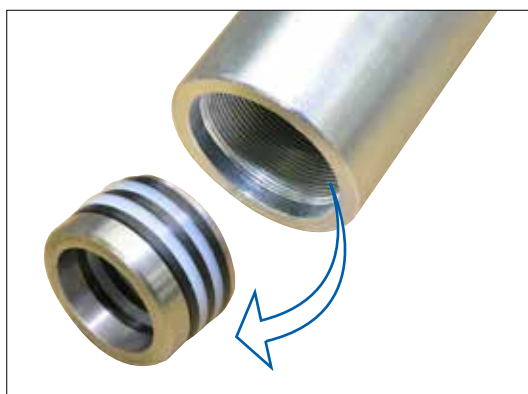

 **NOTA**

Rispettare il senso di orientamento delle guarnizioni

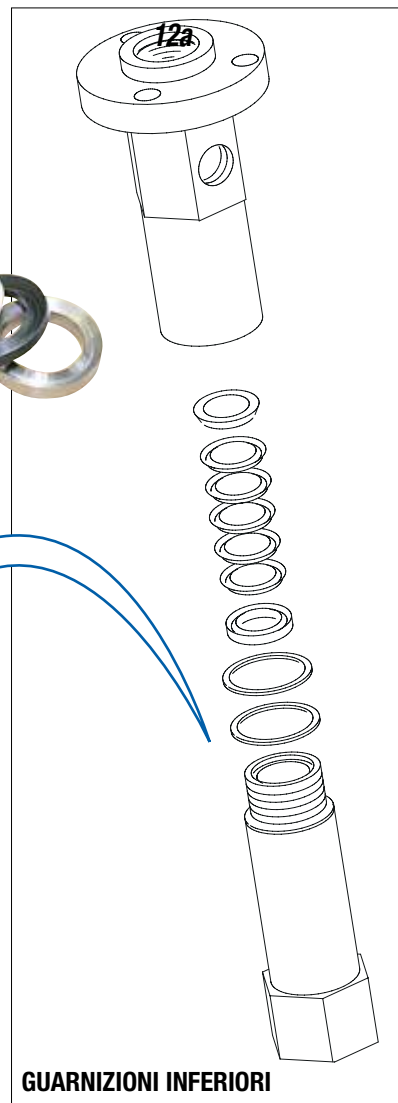

13

Utensili e attrezzature necessarie



Procedura

13.1 Svitare il componente (13a) e sfilarlo dallo stelo (13b)

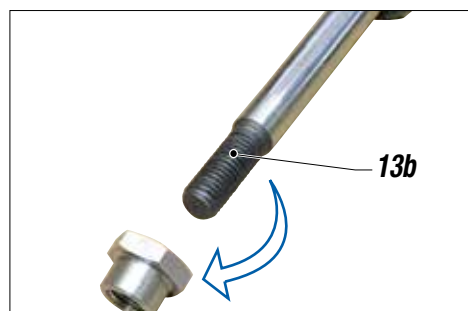
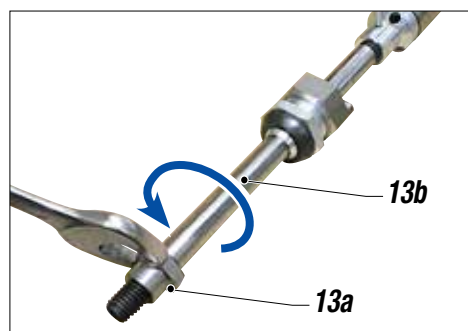

14

Utensili e attrezzature necessarie



Procedura

- 14.1** Svitare il componente (14a) e sfilarlo dallo stelo
- 14.2** Pulire e lubrificare la sede delle guarnizioni e sostituirle con quelle di ricambio (14b)

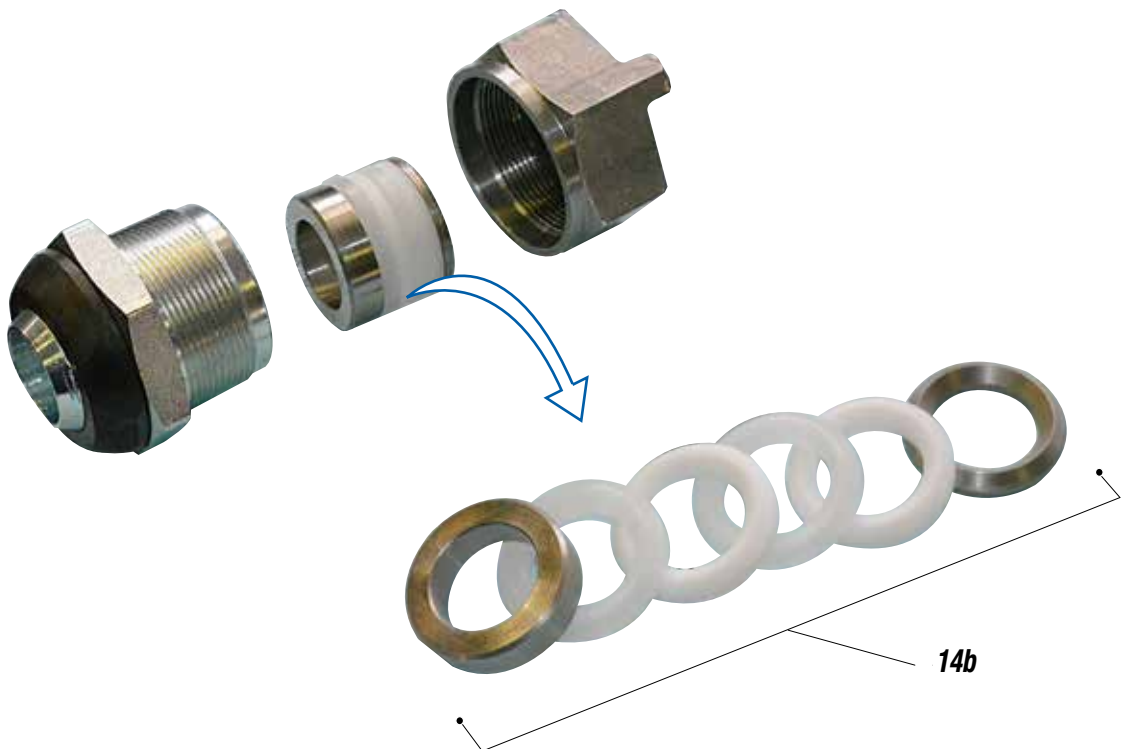
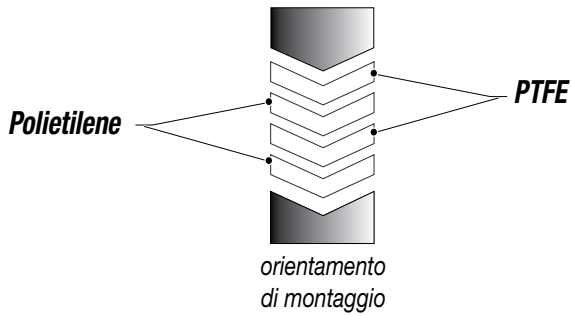
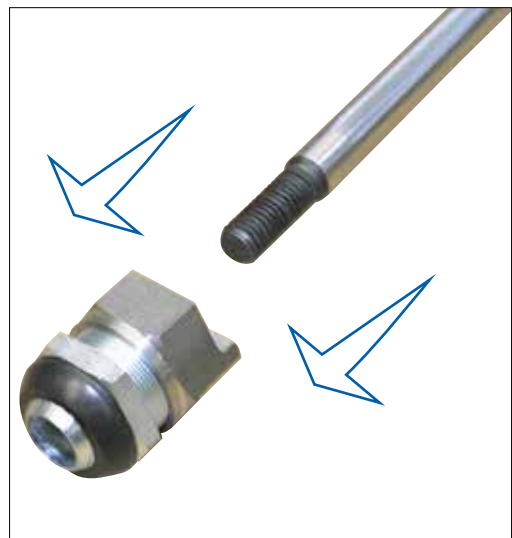
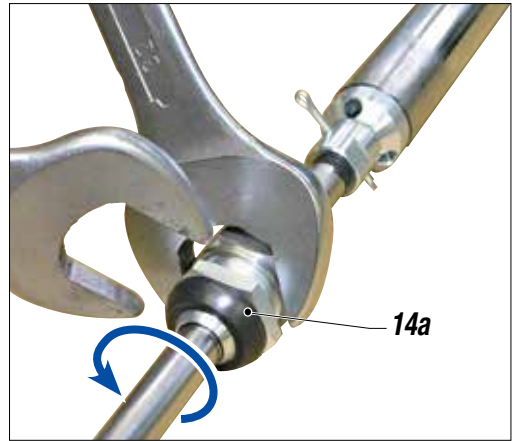

15Utensili e attrezzature necessarieProcedura

- 15.1 Svitare il componente (15a) e sfilare lo stelo
- 15.2 Verificare l'usura dei componenti (15b) e (15c) e se necessario sostituirli
- 15.3 Pulire e lubrificare la zona filettata e rimontare il componente

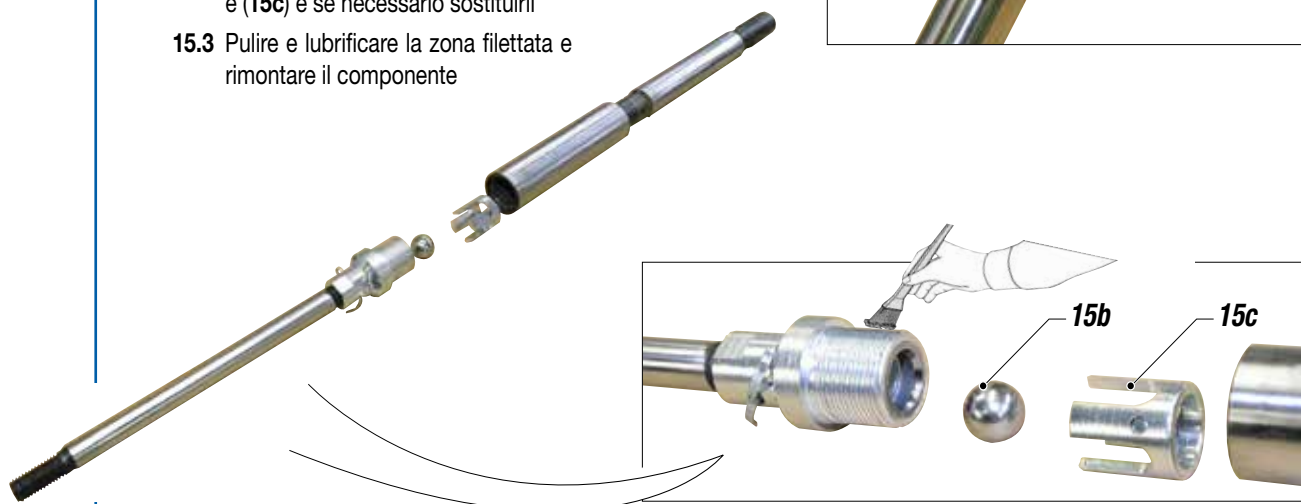
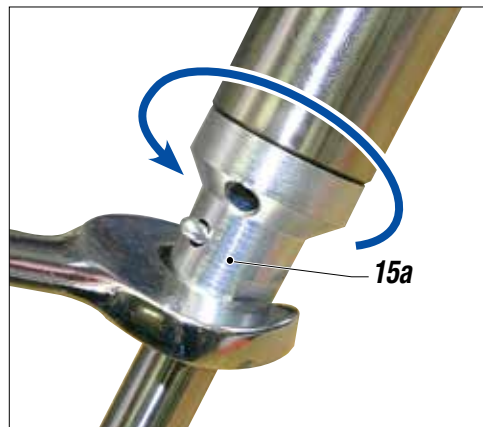
**16**Utensili e attrezzature necessarieProcedura

- 16.1 Infilare il componente (16a) e riavvitare con una chiave

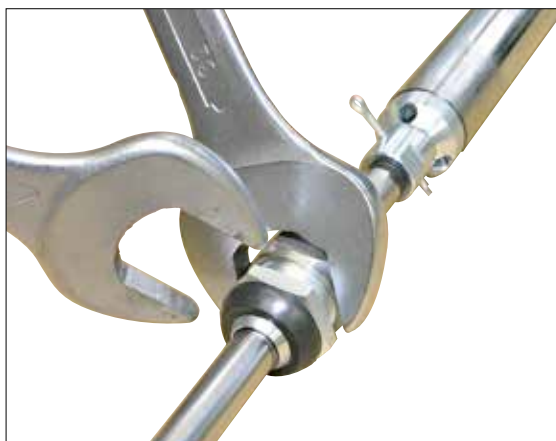
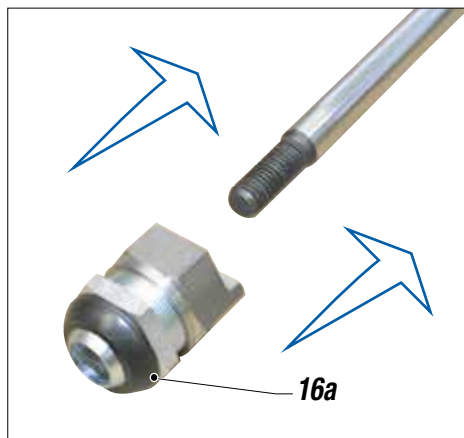

17

Utensili e attrezzature necessarie



Procedura

- 17.1** Inserire il componente (17a) e riavvitarlo allo stelo
- 17.2** Inserire gli anelli in rame, rimontare il componente (17b) e infilare lo stelo (17c)
- 17.3** Riavvitare il componente (17d)

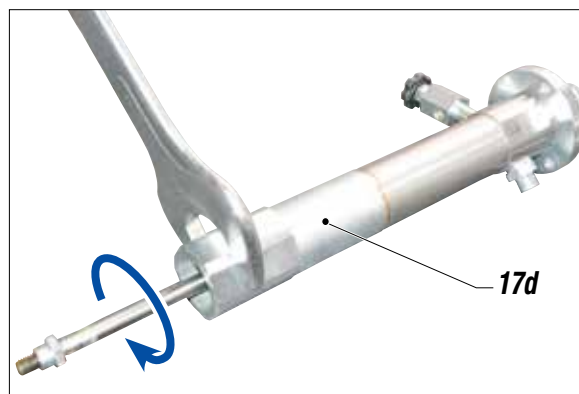
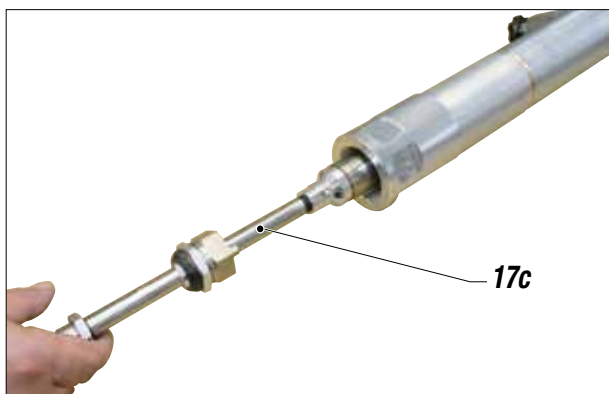
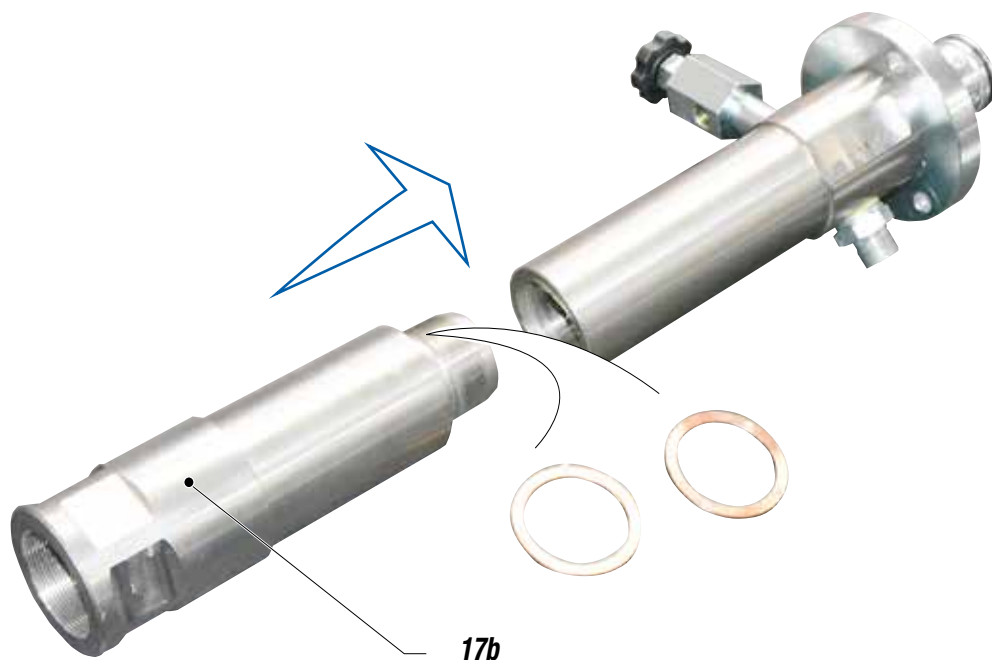
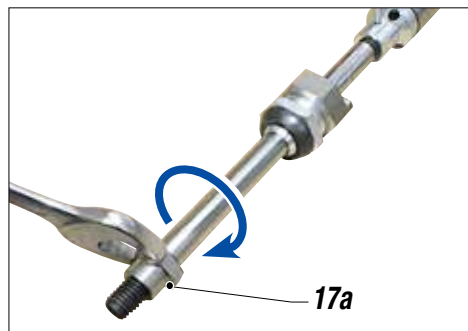

18

Utensili e attrezzature necessarie

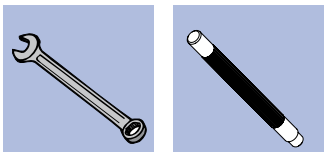

Procedura

18.1 Rimontare la rondella e la sede otturatore e riavvitare il cilindro (18a)

18.2 Rimontare il piattello (18c) e inserire il pistone motore

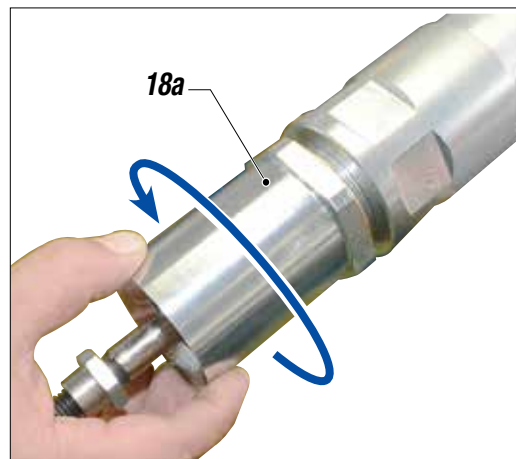

18c

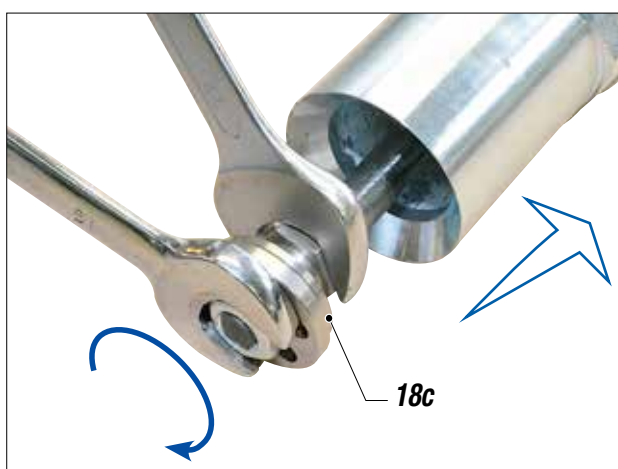
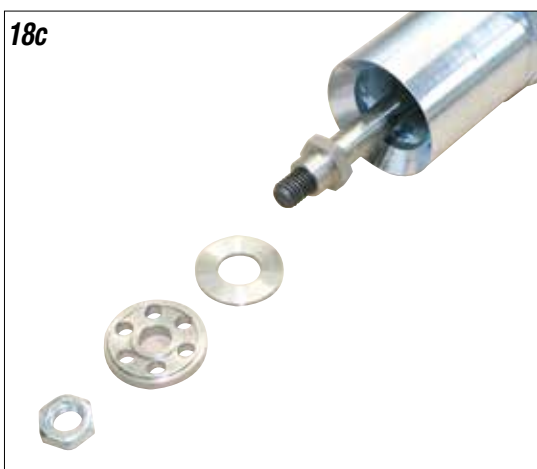

19

Utensili e attrezzature necessarie



Procedura

19.1 Infilare e avvitare la ghiera (19a)

19.2 Fissare la ghiera (19a) con il perno (19b)

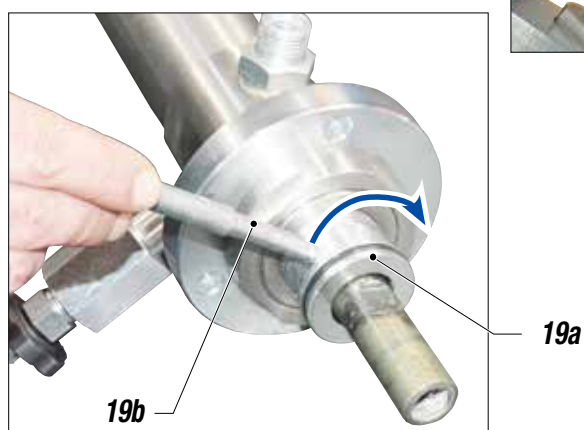
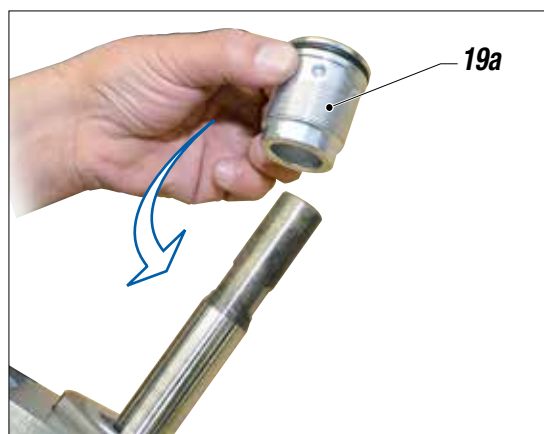

20

Utensili e attrezzature necessarie



Procedura

- 20.1 Inserire il componente (20a)
- 20.2 Inserire il componente (20b) e avvitare con una chiave

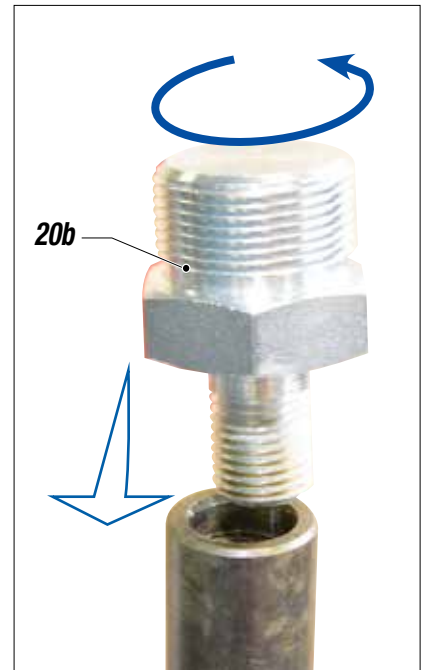
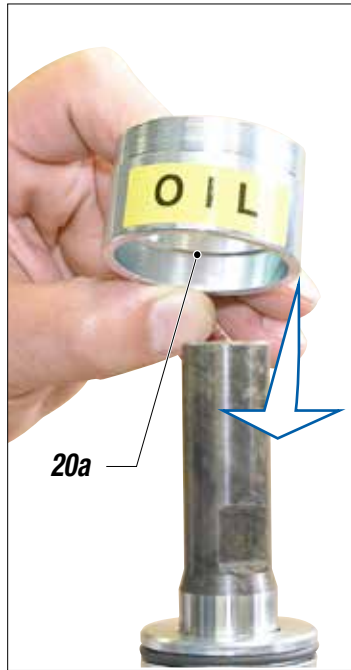

21

Utensili e attrezzature necessarie



Procedura

- 21.1 Inserire il gruppo pompante completo (21a)
- 21.2 Riavvitare i dadi (21b) utilizzando la chiave (21c)

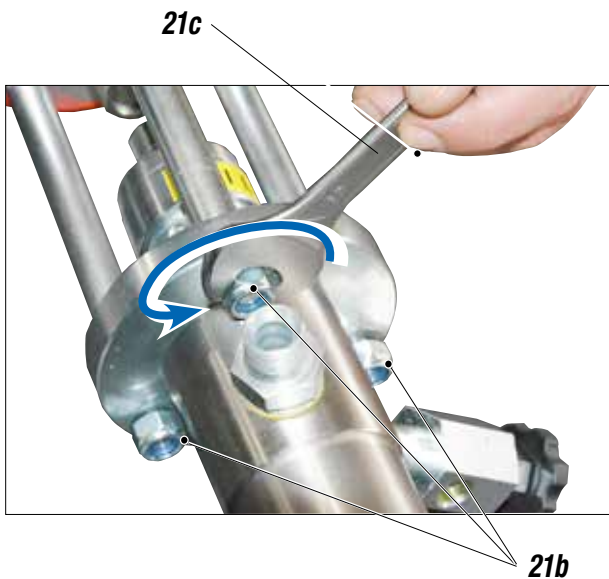
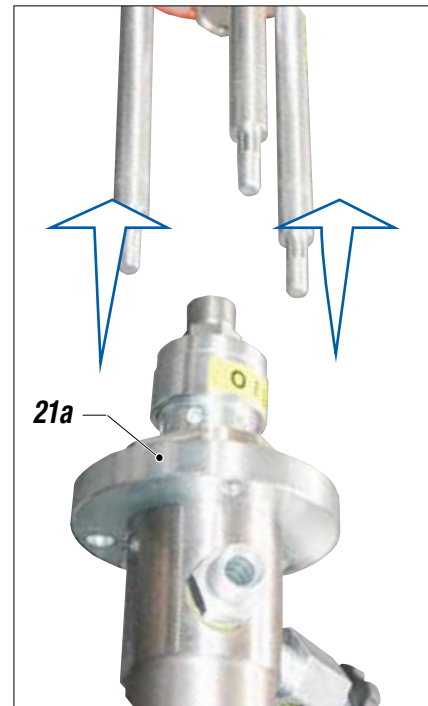

22Utensili e attrezzature necessarieProcedura

- 22.1** Ricollegare il gruppo pompante (22a) al motore (22b)

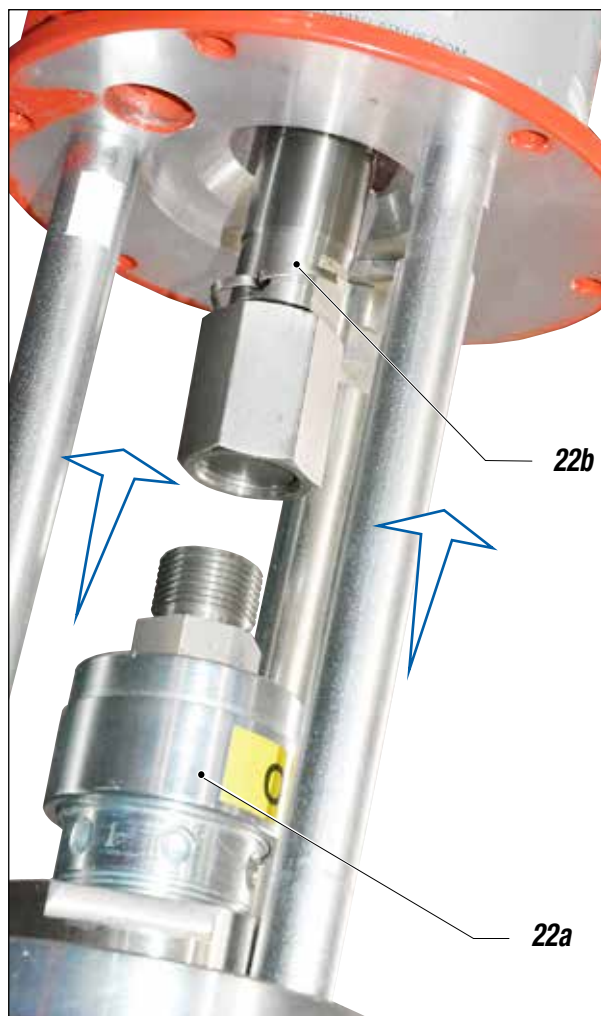
**23**Utensili e attrezzature necessarieProcedura

- 23.1** Collegare il componente (23a) alla pompa (23b)

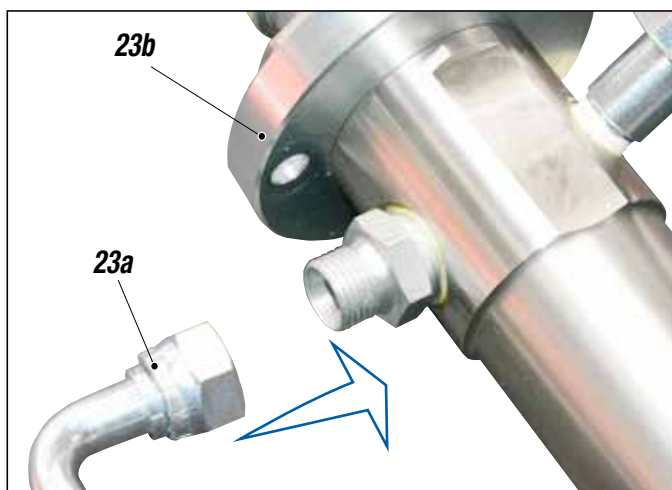

24

Utensili e attrezzature necessarie

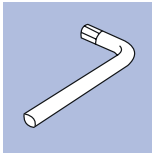

Procedura

24.1 Montare il piattopremete



N RIPRISTINO MANUALE DEL MOTORE PNEUMATICO

- La pressione dell'aria di alimentazione della pompa non deve mai superare il valore massimo indicato nei dati tecnici. Superare tale valore può provocare il blocco delle valvole del motore pneumatico nella posizione di inversione del ciclo.
- Per far ripartire un motore bloccato chiudere l'alimentazione dell'aria e scaricare la pressione nel circuito. Questo dovrebbe permettere il riassetto delle valvole.
- Qualora il motore restasse bloccato, procedere nel seguente modo:



Chiudere la fornitura di aria alla pompa e scaricare la pressione residua nell'impianto.

- svitare il tappo del motore (**N1**) e tirarlo verso l'alto insieme all'asta di guida (**N2**) facendo così scattare manualmente il gruppo inversione corsa.

- riavvitare il tappo.

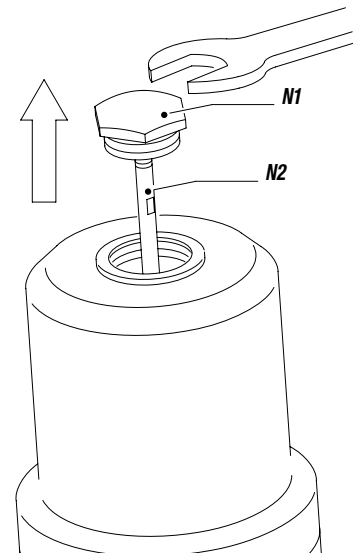

Fig. 1N

0 SMONTAGGIO E RIMONTAGGIO DEL MOTORE PNEUMATICO

1

Utensili e attrezzature necessarie



Procedura

- 1.1 Chiudere la fornitura di aria alla pompa e scaricare la pressione residua nell'impianto
- 1.2 Svitare il tappo del motore (1a) e tirarlo verso l'alto insieme all'asta di guida (1b) (1e)
- 1.3 Tenere ferma l'asta di guida (1b) e togliere il tappo (1a) (utilizzare due chiavi)

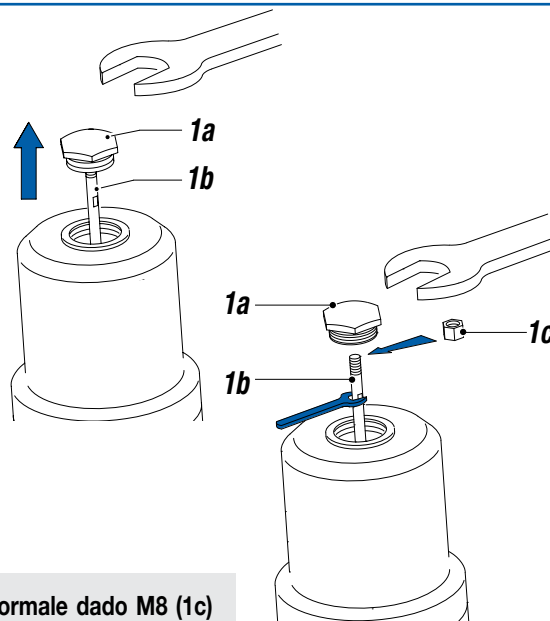

1.4 Sostituire immediatamente il tappo con un normale dado M8 (1c) prima di lasciare scivolare l'asta di guida (1b) all'interno del cilindro (1d).

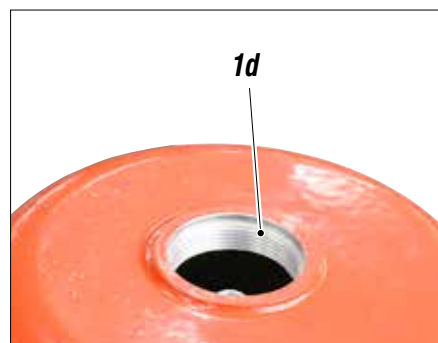
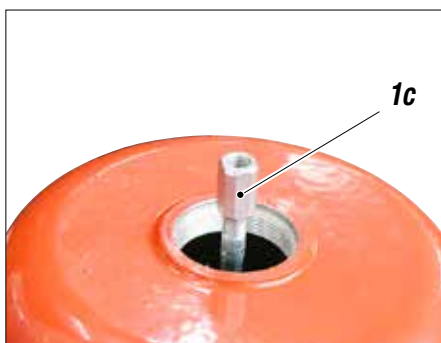
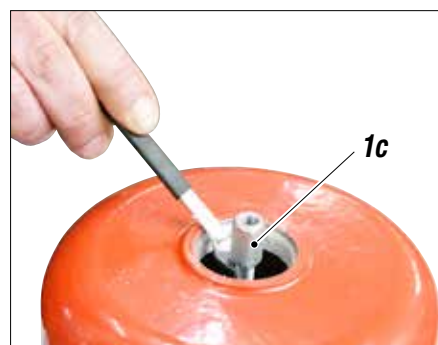
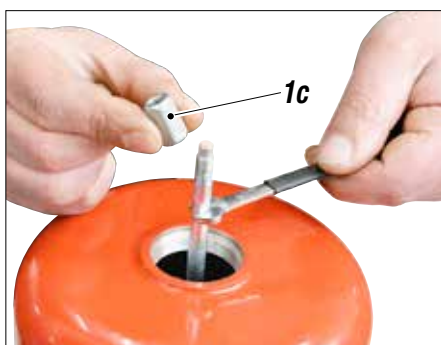
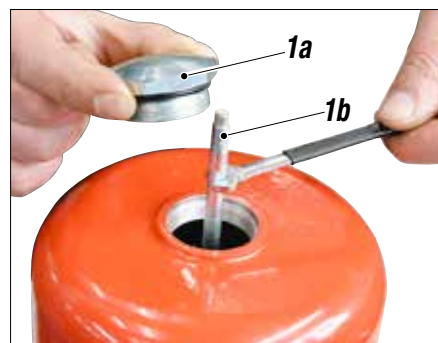

2

Utensili e attrezzature necessarie

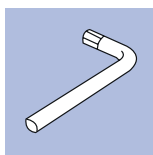

Procedura

2.1 Togliere le viti (2a) e le rondelle (2b)(2c)(2d)

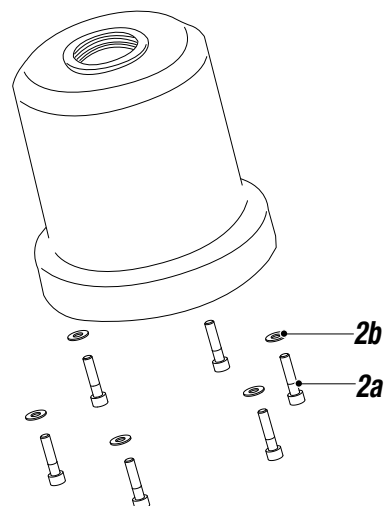

3

Procedura

3.1 Sfilare con cura il cilindro motore (3a) dalla pompa.



4

Utensili e attrezzature necessarie



Procedura

- 4.1 Controllare lo stato di ogni particolare del motore.
- 4.2 Per l'eventuale sostituzione delle viti (4a) del traversino (4b), per il riassetto e la loro regolazione esatta vedere il disegno a lato.

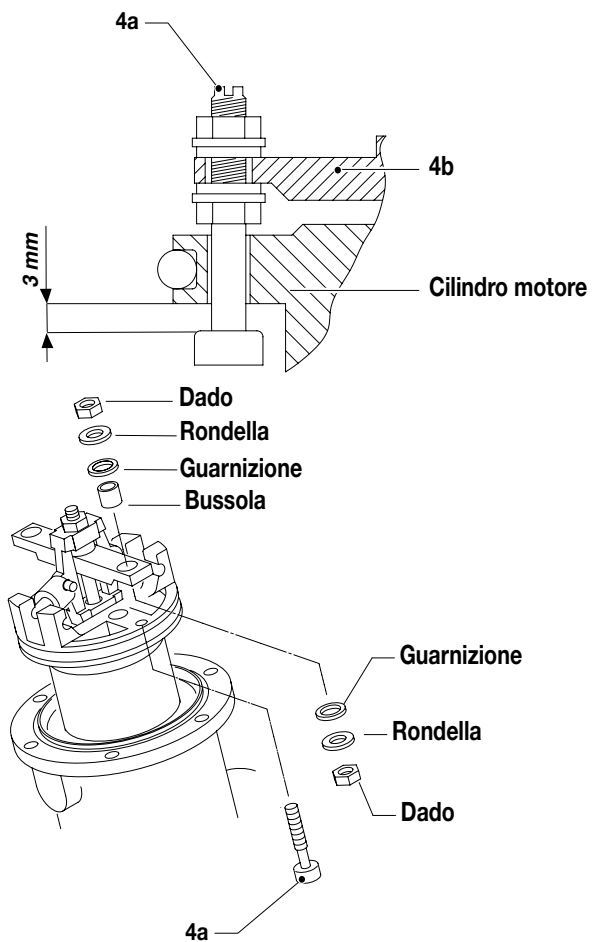

P INCONVENIENTI E RIMEDI

Inconveniente	Causa	Soluzione
La pompa non entra in funzione	L'aria di alimentazione è insufficiente	Controllare la linea di fornitura dell'aria. Aumentare il diametro del tubo di alimentazione
	Linea di uscita del prodotto intasata	Pulire. Staccare il tubo di uscita del prodotto. Alimentare la pompa al minimo della pressione e verificare se senza il tubo di uscita la pompa parte
	Prodotto seccato all'interno del pompante	Smontare il gruppo pompante e pulire
	Motore pneumatico bloccato nella posizione di inversione ciclo	<ul style="list-style-type: none"> • Ridurre la pressione dell'aria di alimentazione • Ripristinare manualmente il motore pneumatico
	Rottura di particolari del motore pneumatico	Smontare il motore e verificare
La pompa ha un funzionamento accelerato e non va in pressione	Manca il prodotto	Aggiungere il prodotto
	La pompa aspira aria	Aprire la valvola di spurgo. Per la versione sul paranco vedere le istruzioni contenute nel manuale relativo
	L'aria di alimentazione è insufficiente	Aumentare la pressione dell'aria di alimentazione
	Guarnizioni dello stelo pompante usurate	Sostituire le guarnizioni inferiori
	Valvola di aspirazione usurata o parzialmente ostruita	Smontare la valvola di aspirazione. Pulire e/o eventualmente sostituire i particolari usurati
	Valvola di uscita usurata o parzialmente ostruita	Smontare la valvola di uscita. Pulire e/o eventualmente sostituire i particolari usurati
La pompa funziona ma c'è insufficiente uscita di prodotto	Valvola di aspirazione usurata o parzialmente ostruita	Pulire e/o eventualmente sostituire i particolari usurati
	Linea di uscita del prodotto intasata	Pulire. Staccare il tubo di uscita del prodotto, alimentare la pompa al minimo della pressione e verificare se senza il tubo di uscita la portata aumenta
	La pressione dell'aria di alimentazione è troppo bassa	Aumentare la pressione dell'aria
Perdita di prodotto della tazza portalubrificante	Guarnizioni superiori usurate	Stringere la ghiera premi guarnizioni. Se persiste perdita di prodotto sostituire le guarnizioni superiori del pompante



Chiudere sempre la fornitura di aria compressa e scaricare la pressione nell'impianto prima di effettuare qualsiasi tipo di controllo o sostituzione dei particolari della pompa.

Pagina lasciata intenzionalmente vuota

PARTICOLARI DI RICAMBIO

Q Motore pneumatico completo
pag. 30



R Elenco ricambi gruppo
pompane
pag. 32

S Elenco ricambi gruppo
pompane acciaio inox
pag. 34

Q ESPLOSO GRUPPO MOTORE PNEUMATICO

ATTENZIONE: per ogni particolare richiesto indicare sempre il codice e la quantità.

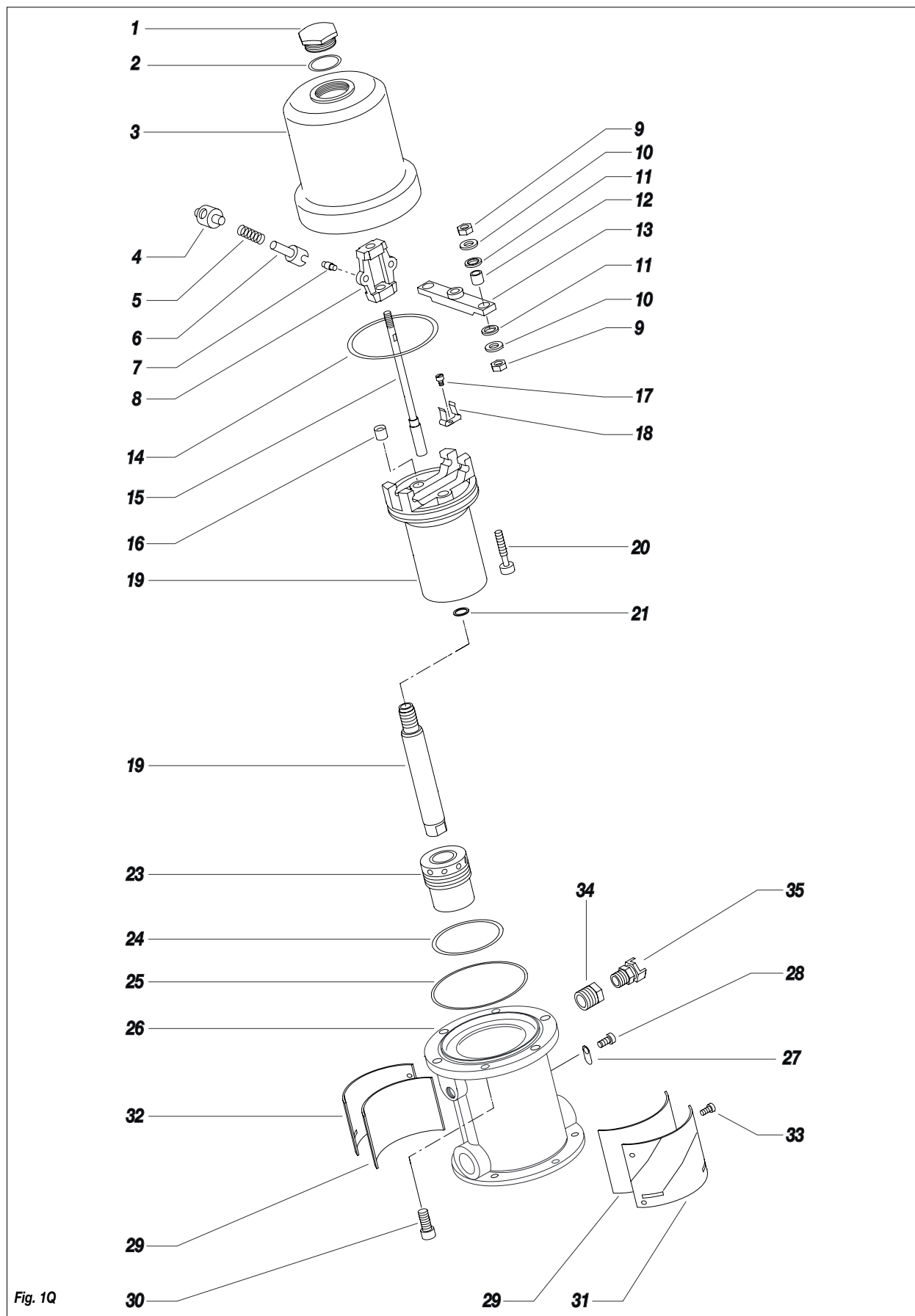

Fig. 1Q

Pos.	Codice	Descrizione	Q.tà
	96811	Motore completo	-
1	96001	Tappo con golfare	1
2	95075	Anello OR	1
3	96003	Cilindro motore	1
4	96005	Rullo	2
5	96006	Molla	2
6	96007	Forcella	2
7	96024	Perno forcella	2
8	96008	Bilanciere	1
9	4108	Dado	4
10	32024	Rondella	4
11	96111	Guarnizione	4
12	96112	Bussola	2
13	96110	Traversino	1
14	96012	Anello OR	1
15	96010	Asta di guida	1
16	96009	Valvola in gomma	2
17	96025	Vite	2
18	96011	Molla guida traversino	2
19	96013	Pistone motore	1

Pos.	Codice	Descrizione	Q.tà
20	96027	Vite valvola completa	2
21	33031	Rondella	1
22	96016	Stelo pistone	1
23	96017	Bussola completa	1
24	96020	Anello OR	1
25	96018	Anello OR	1
26	96021	Supporto motore	1
27	96210	Piastrina messa a terra	1
28	96211	Vite	2
29	96022/1	Guarnizione in feltro	2
30	96031	Vite	6
31	96022	Targa anteriore	1
32	96898/1	Targa superiore	1
33	56444	Vite	12
34	96261	Riduzione	1
35	10103	Attacco a baionetta 3/8"	1
36	8045	Targhetta avvertenze	1
37	19556	Targhetta ATEX	1
38	5010	Cavo messa a terra	1



Fig. 2Q

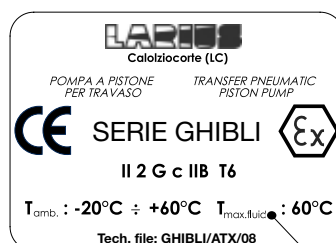

Fig. 3Q



Fig. 4Q

KIT GUARNIZIONI MOTORE - COD. 40050

Pos.	Descrizione	Q. tà
2	Anello OR	1
10	Rondella	4
11	Guarnizione	4
14	Anello OR	1
16	Valvola in gomma	2
20	Vite valvola completa	2
24	Anello OR	1
25	Anello OR	1

KIT DISPOSITIVO PER INVERSIONE MOVIMENTO MOTORE VEGA-GHIBLI - COD. 40401

Pos.	Descrizione	Q. tà
5	Molla	2
6	Forcella	2
7	Perno forcella	2

KIT GUARNIZIONI FELTRO - COD. 40052

Pos.	Descrizione	Q. tà
29	Guarnizione in feltro	2

R RICAMBI GRUPPO POMPANTE STANDARD 96916 - POMPANTE LUNGO 96917

ATTENZIONE : per ogni particolare richiesto indicare sempre il codice e la quantità.

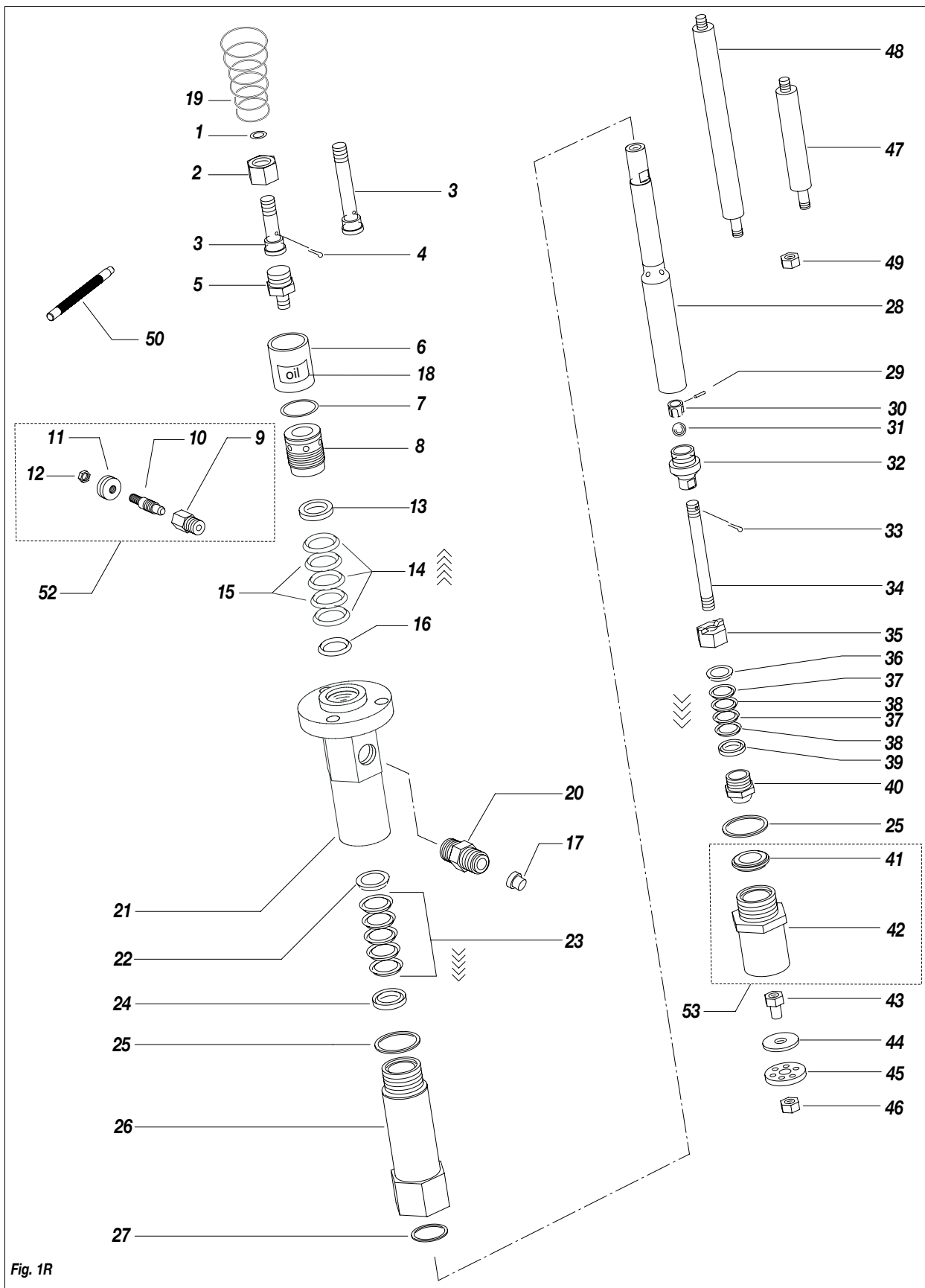

Fig. 1R

Pos.	Codice	Descrizione	Q.tà
1	96073	O-ring	1
2	91810	Ghiera di serraggio	1
3	91814	Tirante di congiunzione standard	1
	91816	Tirante di congiunzione lungo	1
4	3323	Copiglia	1
5	91809	Raccordo di giunzione	1
6	91001/1	Tazza olio lubrificante	1
7	3429	O-ring	1
8	96864	Ghiera premi guarnizioni	1
9	95721/2	Raccordo spurgo pompante	1
10	95721/1	Tappo di spurgo	1
11	95721/4	Manopola	1
12	3637	Dado M8	1
13	96984	Anello femmina guarnizioni superiori	1
14	96982/2	Guarnizioni PTFE	3
15	96982/1	Guarnizioni PE	2
16	96983	Anello maschio guarnizioni superiori	1
17	107	Tappo	1
18	96233	Etichetta "OIL"	1
19	96023/1	Molla protezione	1
20	3144	Raccordo uscita materiale 1/2"	1
21	96834	Alloggiamento superiore	1
22	96876	Anello maschio guarnizioni intermedie	1
23	96877	Pacco guarnizioni intermedio	1
24	96878	Anello femmina guarnizioni intermedie	1
25	96883	Guarnizione in rame	2
26	96897	Alloggiamento inferiore	1

Pos.	Codice	Descrizione	Q.tà
27	96889	Guarnizione	1
28	96988	Stelo	1
29	96880	Spina fermo sfera	1
30	96879	Guida sfera	1
31	4060	Sfera	1
32	96045	Valvola di tenuta	1
33	96882	Copiglia	1
34	96885	Stelo iniezione materiale	1
35	96845/1	Ghiera premi guarnizioni	1
36	98460	Anello maschio	1
37	91022	Guarnizione PTFE	2
38	91049	Guarnizione polietilene	2
39	98462	Anello femmina	1
40	96887	Otturatore	1
41	96853	Sede di chiusura otturatore	1
42	96894	Cilindro entrata materiale	1
43	95939	Guida piattello	1
44	96891	Fermo piattello iniezione	1
45	96892	Piattello iniezione materiale	1
46	96893	Dado	1
47	91812	Tirante pompa standard	3
48	91815	Tirante pompa lunga	3
49	96080	Dado tirante	3
50	16135	Perno di serraggio	1
51	16340	Flacone olio	1
52	95721	Valvola completa	1
53	96833	Valvola aspirazione completa	1

Fig. 2R

KIT GUARNIZIONI CODICE 40274

Pos.	Codice	Descrizione	Q.tà
13	96984	Anello femmina guarnizioni superiori	1
14	96982/2	Guarnizioni PTFE	3
15	96982/1	Guarnizioni pe	2
16	96983	Anello maschio guarnizioni superiori	1
22	96876	Anello maschio guarnizioni intermedie	1
23	96877	Pacco guarnizioni intermedio	1
24	96878	Anello femmina guarnizioni intermedie	1

Pos.	Codice	Descrizione	Q.tà
25	96883	Guarnizione in rame	2
27	96889	Guarnizione	1
33	96882	Copiglia	1
36	98460	Anello maschio	1
37	91022	Guarnizione PTFE	2
38	91049	Guarnizione polietilene	2
39	98462	Anello femmina	1

S RICAMBI GRUPPO POMPANTE ACCIAIO INOX STANDARD 99916 - LUNGO 99917

ATTENZIONE : per ogni particolare richiesto indicare sempre il codice e la quantità.

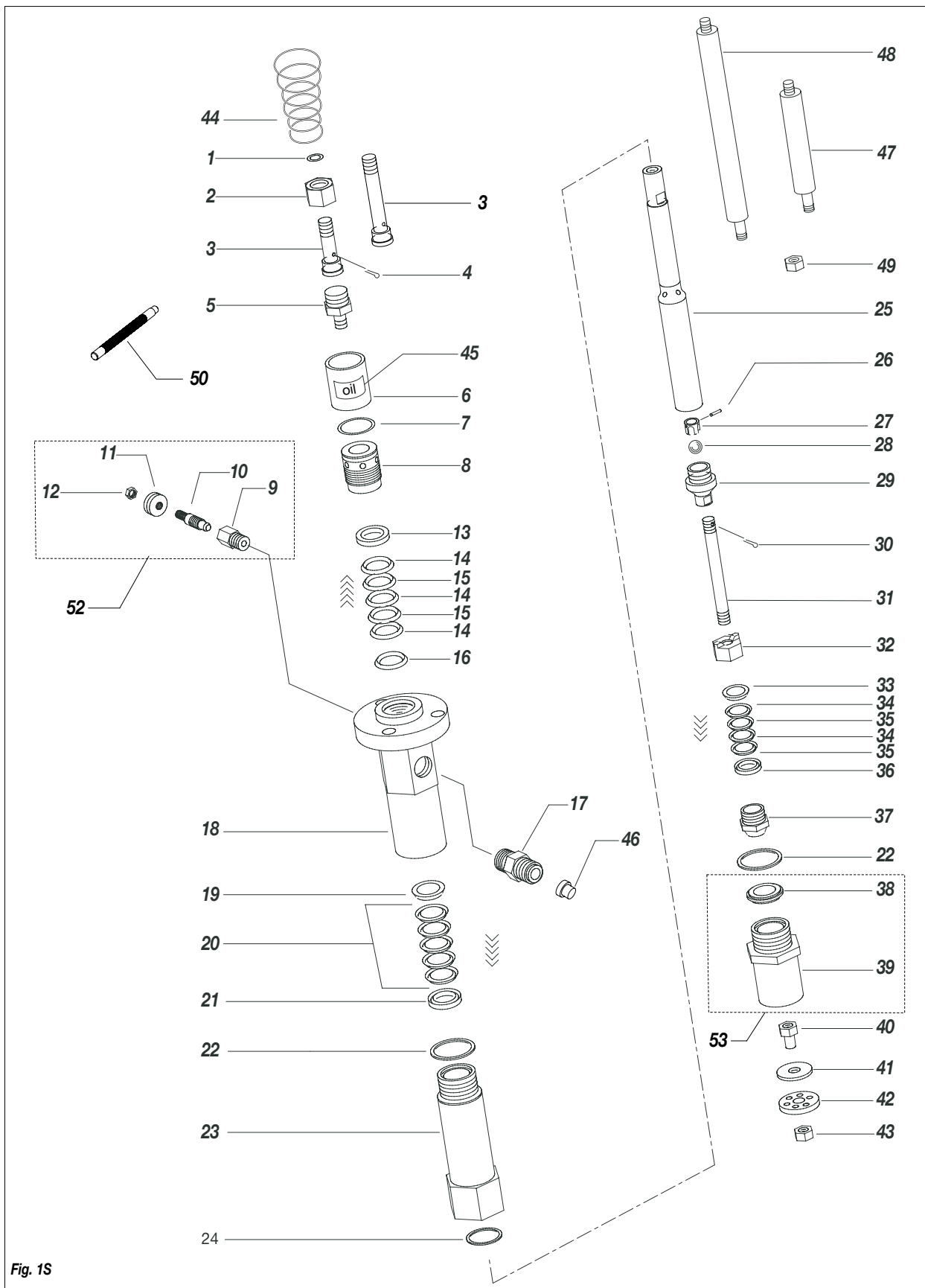

Fig. 1S

Pos.	Codice	Descrizione	Q.tà
1	96073	O-ring	1
2	91810	Ghiera di serraggio	1
3	91814	Tirante di congiunzione standard	1
	91816	Tirante di congiunzione lungo	1
4	3323	Copiglia	1
5	91809	Raccordo di giunzione	1
6	91001/1	Tazza olio lubrificante	1
7	3429	O-ring	1
8	96864/1	Ghiera premi guarnizioni	1
9	95721/2	Raccordo spurgo pompante	1
10	95721/1	Tappo di spurgo	1
11	95721/4	Manopola	1
12	3637	Dado	1
13	96984	Anello femmina guarnizioni superiori	1
14	96982/2	Guarnizioni	3
15	96982/1	Guarnizioni	2
16	96983	Anello maschio guarnizioni superiori	1
17	3844	Raccordo uscita materiale 1/2"	1
18	98834	Alloggiamento superiore	1
19	96876	Anello maschio guarnizioni intermedie	1
20	96877	Pacco guarnizioni intermedio	1
21	96878	Anello femmina guarnizioni intermedie	1
22	96883	Guarnizione in rame	2
23	98897	Alloggiamento inferiore	1
24	96889	Guarnizione	1
25	96988	Stelo pistone	1
26	96880/1	Spina fermo sfera	1

Pos.	Codice	Descrizione	Q.tà
27	96879	Guida sfera	1
28	4060	Sfera	1
29	96045/1	Valvola di tenuta	1
30	95882/1	Copiglia	1
31	96885	Stelo iniezione materiale	1
32	96845/1	Ghiera premi guarnizioni	1
33	98460	Anello maschio	1
34	91022	Guarnizione PTFE	2
35	91049	Guarnizione polietilene	2
36	98462	Anello femmina	1
37	96887/1	Otturatore	1
38	96853	Sede di chiusura otturatore	1
39	98894	Cilindro entrata materiale	1
40	98939	Guida piattello	1
41	98891	Fermo piattello iniezione	1
42	98892	Piattello iniezione materiale	1
43	3806	Dado	1
44	96023/1	Molla protezione	1
45	96233	Etichetta "OIL"	1
46	107	Tappo	1
47	91813	Tirante pompa standard	3
48	91815	Tirante pompa lunga	3
49	96080	Dado tirante	3
50	16135	Perno di serraggio	1
51	16340	Flacone olio	1
52	95721	Valvola completa	1
53	98833	Valvola aspirazione completa	1



Fig. 2S

KIT GUARNIZIONI CODICE 40274

Pos.	Codice	Descrizione	Q.tà
19	96876	Anello maschio guarnizioni intermedie	1
20	96877	Pacco guarnizioni intermedio	1
21	96878	Anello femmina guarnizioni intermedie	1
22	96883	Guarnizione in rame	2
24	96889	Guarnizione	1

Pos.	Codice	Descrizione	Q.tà
30	95882/1	Copiglia	1
33	98460	Anello maschio	1
34	91022	Guarnizione PTFE	2
35	91049	Guarnizione polietilene	2
36	98462	Anello femmina	1

T CERTIFICAZIONE ATEX

Istruzioni di sicurezza per l'uso di pompe pneumatiche a pistone per travaso serie GIBLI in atmosfere potenzialmente esplosive in presenza di gas o vapori.

DESCRIZIONE

Queste istruzioni di sicurezza si riferiscono all'installazione, uso e manutenzione delle pompe pneumatiche a pistone per travaso serie GIBLI per l'utilizzo in aree potenzialmente esplosive con presenza di gas o vapori.



Queste istruzioni devono essere osservate in aggiunta alle avvertenze riportate nel manuale d'uso e manutenzione.



Le pompe pneumatiche a pistone serie GIBLI sono apparecchiature meccaniche del gruppo II, per l'uso in zone classificate con presenza di gas IIB (categoria 2 G). Esse sono progettate e costruite in accordo alla direttiva ATEX 94/9/CE, secondo le norme europee: EN 1127-1, EN 13463-1 ed EN 13463-5.

CARATTERISTICHE TECNICHE

Le principali caratteristiche delle pompe pneumatiche a pistone serie GIBLI sono indicate nella tabella sotto riportata:

Tipo		Rapporto	Pressione alimentazione	Ø Ingresso aria	Ingresso materiale	Ø Uscita materiale	Pressione di lavoro max.	Portata max
Standard	INOX							
96700	96710	3:1	3÷7 bar	GC 1/2"	Sfera	GJ 1"	21 bar	45 l/min
96701	96755	3:1	3÷7 bar	GC 1/2"	Sfera	GJ 1"	21 bar	45 l/min
96705	96715	3:1	3÷7 bar	GC 1/2"	Sfera	GJ 1"	21 bar	45 l/min
96660	96661	10:1	3÷7 bar	GC 1/2"	Sfera	GJ 3/4"	70 bar	12 l/min
96665	96666	10:1	3÷7 bar	GC 1/2"	Sfera	GJ 3/4"	70 bar	12 l/min
96668	96667	10:1	3÷7 bar	GC 1/2"	Sfera	GJ 3/4"	70 bar	12 l/min
96870	-	24:1	3÷7 bar	GC 1/2"	Piattello	GJ 3/4"	168 bar	4 l/min
96805	-	24:1	3÷7 bar	GC 1/2"	Piattello	GJ 3/4"	168 bar	4 l/min
96050	96056	30:1	3÷7 bar	GC 3/4"	Sfera	GJ 3/8"	210 bar	3,8 l/min
96055	96057	40:1	3÷7 bar	GC 3/4"	Sfera	GJ 3/8"	280 bar	3 l/min

Numero massimo di cicli al minuto: 60

Temperatura ambiente: -20°C ÷ +60°C

Temperatura massima del fluido [°C]: 60°C

MARCATURA

CE  II 2 G c IIB T6 T_{amb}: -20°C ÷ +60°C T_{max. fluido}: 60°C Tech. File: GIBLI/ATX/08

II =	Gruppo II (superficie)
2 =	Categoria 2 (zona 1)
G =	Atmosfera esplosiva con presenza di gas, vapori o nebbie
c =	Sicurezza costruttiva "c"
T6 =	Classe di temperatura T6
- 20°C ÷ + 60°C	Temperatura ambiente
60°C	Massima temperatura del fluido di processo
xxxx/AA	Numero di serie o numero di lotto (xxxx = PROGRESSIVO/ anno = AA)

Corrispondenze tra zone pericolose, sostanze e categorie

ZONA PERICOLOSA		CATEGORIE SECONDO DIRETTIVA 94/9/CE
Gas, vapori o nebbie	Zona 0	1G
Gas, vapori o nebbie	Zona 1	2G oppure 1G
Gas, vapori o nebbie	Zona 2	3G, 2G oppure 1G

ISTRUZIONI DI SICUREZZA PER L'INSTALLAZIONE IN ZONA PERICOLOSA



Prima dell'installazione leggere attentamente quanto riportato nel manuale d'uso e manutenzione. Tutte le operazioni di manutenzione devono essere eseguite secondo quanto riportato nel manuale.

- Il cavo di M.T. delle suddette pompe deve essere collegato a terra mediante apposito elemento di connessione antiallentante.
- Le tubazioni utilizzate per il collegamento mandata e aspirazione devono essere metalliche, oppure tubazioni plastiche con treccia metallica o tubazioni in plastica con treccia tessile con idoneo conduttore di messa a terra.
- Le pompe devono essere installate su fusti in materiale metallico oppure in materiale antistatico, collegati a terra.
- I gas o vapori dei liquidi infiammabili presenti devono appartenere al gruppo IIB.
- L'utilizzatore deve controllare periodicamente, in funzione del tipo di utilizzo e delle sostanze, la presenza di incrostazioni, la pulizia, lo stato di usura ed il corretto funzionamento della pompa.
- L'utilizzatore deve pulire periodicamente il filtro presente sull'aspirazione per impedire l'ingresso di corpi solidi all'interno della pompa. L'aria utilizzata per fornire potenza alla pompa deve essere filtrata e provenire da zona sicura (SAFE AREA).



Le pompe pneumatiche a pistone serie GHIBLI non devono funzionare a vuoto.

Tutte le operazioni di installazione e manutenzione devono essere fatte da personale qualificato.

Noi Larius S.r.l.
Via Stoppani, 21
23801 Calolziocorte (LC)

dichiariamo sotto la nostra esclusiva responsabilità che il prodotto:

Pompe pneumatiche a pistone per travaso serie GHIBLI.

al quale questa dichiarazione si riferisce è conforme alla seguente direttiva:

- Directive 94/9/EC (ATEX)

La conformità è stata verificata sulla base dei requisiti delle norme o dei documenti normativi riportati nel seguito:

- EN 1127-1 - EN 13463-5
- EN 13463-1

Marchatura

CE **II 2 G c IIB T6 Tamb.: - 20°C ÷ 60°C**
Tmax. fluido: 60°C

Fascicolo tecnico: **GHIBLI/ATX/08**

Fascicolo tecnico depositato c/o: **INERIS (0080)**

Calolziocorte- LC, 15/12/2008

Firma (LARIUS)

INERIS

Appareil non électrique destiné à être utilisé en atmosphères explosibles
 Non electrical equipment intended for use in potentially explosive atmospheres
 Apparecchi destinati ad essere utilizzati in atmosfera potenzialmente esplosiva

Directive 2014/34/UE
 Directive 2014/34/EU / Direttiva 2014/34/UE

ACCUSÉ DE RECEPTION D'UN DOSSIER TECHNIQUE
ACKNOWLEDGE RECEIPT OF TECHNICAL DOCUMENTATION
AVVISO DI RICEVIMENTO DEL FASCICOLO TECNICO

Appareil / Equipment / Apparecchiatura :

PNEUMATIC TRANSFER & EXTRUSION PUMPS

Type(s) / Type(s) / Tipo(i) : **Series GHIBLI**

Marquage / Marking / Marcatura :



Dépositaire / Applicant / Richiedente :

LARIUS S.r.l.
 Via Stoppani, 21

I- 23801 Calziocorte (LC)

L'INERIS, organisme notifié et identifié sous le numéro 0080, conformément aux articles 17 et 21 de la Directive du Conseil 2014/34/UE du 26 février 2014, accuse réception du dossier conformément à la procédure décrite au chapitre 3, article 13 1) b) ii) de la Directive.

INERIS, notified body and identified under number 0080, in accordance with articles 17 and 21 of Council Directive 2014/34/EU of the 26 february 2014, acknowledges receipt of file according to the procedure described chapter 3, article 13 1) b) ii) of the Directive.

L'INERIS, organismo notificato e identificato con il n.0080 conformemente agli articoli 17 e 21 della Direttiva 2014/34/UE del Consiglio dell'Unione Europea del 26 febbraio 2014, conferma il ricevimento del fascicolo in conformità alla procedura prevista nella rubrica 3, articolo 13 1) b) ii) della Direttiva.

La documentation technique référencée :
 GHIBLI/ATX/08 dated 2008-12-15

The technical documentation referenced :
 GHIBLI/ATX/08 dated 2008-12-15

La documentazione tecnica di riferimento :
 GHIBLI/ATX/08 dated 2008-12-15

est consignée sous le numéro d'enregistrement :

is consigned under the reference :

è depositata con il numero di registrazione :

n° INERIS-EQEN 021761/19.

no INERIS-EQEN 021761/19.

n° INERIS-EQEN 021761/19.

Dans le cadre de cet enregistrement, l'INERIS n'a pas examiné le contenu de la documentation technique.

Within the scope of the recording, INERIS did not examine the content of the technical documentation.

Nel quadro di questa registrazione, INERIS non ha esaminato il contenuto della documentazione tecnica.

Date de fin de validité :
 2029.03.11

Validity completion date :
 2029.03.11

Data di fine di validità :
 2029.03.11

Verneuil-en-Halatte, le 2019.03.11



Le Directeur Général de
 l'INERIS,
 Par délégation,

The Chief Executive Officer of
 INERIS,
Thierry HOUEIX By delegation,
 Délégué Certification ATEX
 Ex Certification Officer

Il Direttore generale
 dell' INERIS,
 Per Delega,

Ce document ne peut être reproduit que dans son intégralité / Only the entire document may be reprinted / Questo documento può essere riprodotto solo integralmente

Parc Technologique Alata 8P 2 F-60550 Verneuil-en-Halatte
 tél +33(0)3 44 55 66 77 fax +33(0)3 44 55 66 99 internet www.ineris.fr

Institut national de l'environnement industriel et des risques

Etablissement public à caractère industriel et commercial / RCS Compagnie B 381 984 924 - Siret 381 984 921 00019 - APE 71206 - TVA Intracom FR 72 381 984 921

IN-1-02348 - Mise en application: 20/04/2014



DICHIARAZIONE DI CONFORMITA'



Il fabbricante



LARIUS srl
Via Antonio Stoppani 21 - 23801 Calolziocorte (LC) ITALY
Tel: +39 0341 621152
Fax: +39 0341 621243
E-mail: larius@larius.com

Dichiara sotto la propria responsabilità che il prodotto:

GHIBLI 26:1 EXT **Pompa pneumatica per estrusione**

è conforme alle direttive:

- Direttiva CE 2006/42 Direttiva Macchine

nonchè alle seguenti
norme armonizzate:

- UNI EN ISO 12100-1/-2
Sicurezza del macchinario, concetti fondamentali, principi generali di
progettazione. Terminologia di base. metodologia. Principi tecnici.

La presente dichiarazione riguarda esclusivamente il prodotto nello stato in cui è stato immesso sul mercato, escludendo i componenti aggiunti e le modifiche effettuate dall'utente finale.

Luogo / Data

Firma

Pierangelo Castagna
Managing Director

**SAMOA INDUSTRIAL, S.A. - HEADQUARTERS
SPAIN AND EXPORT MARKETS**

POL. IND. PORCEYO, I-14 - CAMINO DEL FONTÁN, 831
E-33392 GIJÓN (ASTURIAS), SPAIN
TEL.: +34 985 381 488 - FAX: + 34 985 147 213

**SAMOA S.A.R.L.
FRANCE**

P.A.E.I. DU GIESSEN
3, RUE DE BRISCHBACH
67750 SCHERWILLER, FRANCE
TEL.: +33 3 88 82 79 62 - FAX: +33 3 88 82 77 88

**SAMOA ITALIA - LARIUS
ITALY**

VIA ANTONIO STOPPANI,21
23801 CALOLZIOCORTE (LC) ITALY
Tel.: +39 0341 621152 - Fax: + 39 0341 621242

SAMOA FLOWTECH GMBH

GERMANY, AUSTRIA, SWITZERLAND, THE NETHERLANDS AND GREECE
AM OBEREICHHOLZ 4
D - 97828 MARKTHEIDENFELD, GERMANY
TEL.: +49 9391 9826 0 - FAX: +49 9391 98 26 50

SAMOA LTD.

UNITED KINGDOM AND REP. OF IRELAND

ASTURIAS HOUSE - BARRS FOLD ROAD
WINGATES INDUSTRIAL PARK
WESTHOUGHTON, BL5 3XP, UK
TEL.: +44 1942 850600 - FAX: +44 1942 812160

SAMOA CORPORATION

USA AND CANADA
90 MONTICELLO ROAD
WEAVERVILLE, NC 28787, USA
TEL. +1 (828) 645-2290 - FAX: +1 (828) 658 0840







©Copyright, SAMOA INDUSTRIAL, S.A.

SAMOA Industrial, S.A. is an ISO 9001, ISO 14001 and ISO 45001 certified company.

»» Contattaci!

Visita www.samoaindustrial.com per maggiori informazioni.

INSTRUCTION MANUAL AVAILABLE IN:		
	<input type="checkbox"/> IT	https://www.larius.com/wp-content/uploads/GHIBLI26_1.pdf
	<input type="checkbox"/> EN	https://www.larius.com/wp-content/uploads/GHIBLI26_UK.pdf
	<input type="checkbox"/> ES	https://www.larius.com/wp-content/uploads/GHIBLI26_E.pdf
	<input type="checkbox"/> RU	https://www.larius.com/wp-content/uploads/GHIBLI26_RU.pdf