



www.larius.com

DALI'

Pompe électrique à membrane



IT	https://www.larius.com/wp-content/uploads/DALI_I.pdf
EN	https://www.larius.com/wp-content/uploads/DALI_UK.pdf
DE	https://www.larius.com/wp-content/uploads/DALI_D.pdf
FR	https://www.larius.com/wp-content/uploads/DALI_F.pdf
ES	https://www.larius.com/wp-content/uploads/DALI_SP.pdf
RU	https://www.larius.com/wp-content/uploads/DALI_RU-1.pdf
PL	https://www.larius.com/wp-content/uploads/DALI_PL.pdf
PT	https://www.larius.com/wp-content/uploads/DALI_P.pdf

LAK 18957/1	DALÍ moteur 220V + pistolet
LA 18900/1	DALÍ moteur 220V
LAK 18958/1	DALÍ moteur 110V + pistolet
LA 18920/1	DALÍ moteur 110V



**Ce manuel doit être considéré comme une traduction en français du manuel original rédigé en langue italienne.
Le constructeur décline toute responsabilité dérivant d'une traduction erronée des instructions
contenues dans le manuel en italien.**

**Le fabricant se réserve la possibilité de modifier les caractéristiques et les données
du présent manuel à tout moment et sans en donner préavis.**

DALI'

Pompe électrique à membrane











A	AVERTISSEMENTS	4
B	TRANSPORT ET DEBALLAGE	5
C	CONDITIONS DE GARANTIE	5
D	CONSIGNES DE SECURITÉ	5
E	PRINCIPE DE FONCTIONNEMENT	7
F	DONNÉES TECHNIQUES.....	7
G	DESCRIPTION DE L'APPAREIL.....	8
H	MISE AU POINT	9
I	FONCTIONNEMENT	10
J	NETTOYAGE A LA FIN DE L'UTILISATION	12
K	ENTRETIEN ORDINAIRE	13
L	PLAQUE D'ATTENTION.....	14
M	PROCÉDURE CORRECTE DE DÉCOMPRESSION	15
N	ANOMALIES ET SOLUTIONS	16
PIECES DE RECHANGE		
O	CORPS HYDRAULIQUE COMPLET	18
P	MOTEUR A ESSENCE	20
Q	CORPS COULEUR COMPLET	22
R	SYSTEME D'ASPIRATION.....	25
S	CHARIOT	26
	DÉCLARATION DE CONFORMITÉ.....	29

**CET APPAREIL EST À USAGE STRICTEMENT PROFESSIONNEL
IL N'EST PAS PRÉVU UNE AUTRE UTILISATION QUE CELLE DÉCRITE DANS CE MANUEL.**

Merci d'avoir choisi un produit **SAMOA**.
en même temps que l'article acheté vous recevrez une gamme de services d'assistance dont le but est de vous permettre d'atteindre les résultats souhaités, de façon rapide et professionnelle.

A AVERTISSEMENTS

Le tableau ci-dessous présente la signification des symboles que l'on trouve dans ce manuel, relatifs à l'utilisation, la mise à la terre, les opérations d'utilisation, d'entretien et de réparation de cet appareil.

	<ul style="list-style-type: none"> • Lire ce manuel avec attention avant d'utiliser l'appareil. • Une utilisation impropre peut provoquer des dommages aux personnes ou aux biens. • Ne pas utiliser la machine si on est sous l'effet de la drogue ou de l'alcool. • Ne modifier pour aucune raison que ce soit l'appareil. • Utiliser des produits et des solvants compatibles avec les différentes parties de l'appareil, en lisant attentivement les consignes du producteur. • Consulter les Données Techniques de l'appareil présentes dans le Manuel. • Contrôler l'appareil tous les jours, s'il y a des parties abîmées les remplacer en utilisant EXCLUSIVEMENT des pièces détachées originales. • Tenir les enfants et animaux à l'écart du site de travail. • Respecter toutes les consignes de sécurité.
	<ul style="list-style-type: none"> • Indique un risque d'accident ou de dommage important pour l'appareil si l'avertissement n'est pas respecté.
   	<p>FEU ET DANGER D'EXPLOSION</p> <ul style="list-style-type: none"> • Les vapeurs inflammables, telles que les vapeurs de solvant et de peinture, peuvent prendre feu ou exploser. • Afin de prévenir les dangers d'incendie ou d'explosion: <ul style="list-style-type: none"> - Utiliser l'équipement SEULEMENT dans une pièce bien ventilée. Veiller à ce que la zone de travail ne soit pas encombrée de matériel de rebut. - Eliminer toutes les sources inflammables ; comme les flammes pilotes, les cigarettes, les torches électriques portables, les vêtements synthétiques (arc statique potentiel), etc. - Relier à la terre l'équipement ainsi que tous les objets conducteurs dans la zone de travail. - Utiliser seulement des tubes airless conducteurs et reliés à la terre. - Ne pas effectuer de raccordements, ne pas éteindre ou allumer les interrupteurs des lampes si on est en présence de fumées inflammables. • Si on détecte des chocs ou des décharges électriques il faut interrompre immédiatement l'opération que l'on est en train d'effectuer avec l'appareil. • Garder un extincteur à proximité de la zone de travail.
	<ul style="list-style-type: none"> • Signale qu'il existe un risque de lésions et d'écrasements des doigts à cause de la présence de pièces mobiles dans l'appareil. • Se tenir à l'écart des pièces mobiles. • Ne pas utiliser l'appareil sans les protections adéquates. • Avant d'effectuer toute opération de contrôle ou d'entretien de l'appareil, suivre la procédure de décompression indiquée dans ce manuel, afin d'éviter tout risque de démarrage soudain de l'appareil.
 	<ul style="list-style-type: none"> • Indiquent un risque de réactions chimiques et un risque d'explosion si l'avertissement n'est pas respecté. • (SI FOURNI) Le jet du pistolet peut causer des blessures pouvant être graves, dans ce cas consulter IMMÉDIATEMENT un médecin en spécifiant le type de produit injecté. • (SI FOURNI) Ne pas vaporiser avant d'avoir installé la protection sur le gicleur et sur la détente du pistolet. • (SI FOURNI) Ne pas mettre les doigts sur le gicleur du pistolet. • A la fin du cycle de travail et avant d'effectuer toute intervention d'entretien, suivre la procédure de décompression.
	<ul style="list-style-type: none"> • Indique d'importantes prescription et conseils pour l'élimination ou le recyclage d'un produit dans le respect de l'environnement.
    	<ul style="list-style-type: none"> • Indique la présence d'une borne avec câble pour la mise à la terre. • N'utiliser QUE des rallonges à 3 conducteurs et des prises électriques reliées à la terre. • Avant de commencer à travailler, s'assurer que l'installation électrique est dotée de mise à la terre et est conforme aux normes de sécurité. • Afin de prévenir les dangers d'incendie ou d'injection: <ul style="list-style-type: none"> - (SI FOURNI) Utiliser le verrouillage de sécurité de la gâchette du pistolet lorsqu'il n'est pas en service. - (SI FOURNI) Ne pas mettre les mains ou les doigts sur la buse du pistolet. Ne pas tenter d'arrêter les fuites avec les mains, le corps ou autre. - (SI FOURNI) Ne pas pointer le pistolet vers soi ni vers qui que ce soit. - (SI FOURNI) Ne pas pulvériser sans la protection de la buse prévue à cet effet. • Effectuer le déchargement de la pression du système à la fin de la pulvérisation et avant toute opération d'entretien. • Ne pas utiliser de composants dont la pression d'utilisation est inférieure à la pression maximale du système. • Ne pas laisser les enfants utiliser l'équipement. • (SI FOURNI) Etre extrêmement attentif au recul possible lorsque la gâchette du pistolet est actionnée. • Si le fluide à haute pression pénètre dans la peau, la blessure peut ressembler en apparence à une « simple coupure » mais en réalité elle peut être très sérieuse. Apporter immédiatement tous les soins nécessaires à la zone blessée.
   	<ul style="list-style-type: none"> • Indiquent l'obligation de porter des gants, des lunettes et un masque de protection. • Porter des vêtements conformes aux normes de sécurité en vigueur dans le pays de l'utilisateur. • Ne pas porter de bracelets, boucles d'oreilles, bagues, chaînes ou autres objets qui pourraient gêner le travail de l'opérateur. • Ne pas porter de vêtements aux manches larges, écharpes, cravates ou tout autre type de vêtement qui pourrait se prendre dans les parties en mouvement de l'appareil pendant le cycle de travail et les opérations de contrôle et d'entretien.

B TRANSPORT ET DEBALLAGE

- Respecter scrupuleusement l'orientation de l'emballage indiquée à l'extérieur par des messages écrits ou des symboles.
- Avant d'installer l'appareil, préparer un milieu adapté avec l'espace nécessaire, l'illumination approprié, et un sol propre et lisse.
- Toutes les opérations de déchargement et de manutention de l'appareil sont du ressort de l'utilisateur qui devra faire très attention à ne pas provoquer de dommages aux personnes ou à l'appareil.

Pour l'opération de déchargement utiliser du personnel spécialisé et compétent (conducteurs de chariots, grutiers etc.) et un moyen de levage approprié d'une portée adaptée au poids de l'emballage, et respecter toutes les normes de sécurité.

Le personnel devra être équipé des moyens de protection personnels appropriés.

- Le fabricant décline toute responsabilité quant au déchargement et au transport de l'appareil sur le lieu de travail.
- Contrôler l'état de l'emballage au moment de la réception. Retirer l'appareil de l'emballage et contrôler qu'il n'a pas subi de dommages pendant le transport.

si l'on trouve des composants endommagés, contacter immédiatement le constructeur et le transporteur. Le délai maximum pour communiquer les détériorations est de 8 jours à compter de la date de réception de l'appareil.

La communication devra se faire par lettre recommandée avec accusé de réception adressée au constructeur et au transporteur.

- L'élimination des matériaux d'emballage, à la charge de l'utilisateur, devra être effectué conformément aux normes en vigueur dans le pays d'utilisation de l'appareil. Quoiqu'il en soit il convient de recycler de la manière la plus écologique possible les matériaux de l'emballage.

C CONDITIONS DE GARANTIE

Les conditions sous garantie ne sont pas couvertes en cas de :

- procédures de lavage et de nettoyage des composants qui ne sont pas effectuées correctement et qui provoquent un dysfonctionnement, une usure ou un endommagement de l'appareil ou de ses pièces
- mauvaise utilisation de l'appareil
- utilisation contraire à la norme nationale en vigueur
- mauvaise installation ou installation défectueuse
- modifications, interventions ou entretiens qui ne sont pas autorisés par le constructeur
- utilisation de pièces de rechange qui ne sont pas originales et qui ne se réfèrent pas au modèle spécifique
- manque d'observation total ou partiel des instructions.



D CONSIGNES DE SECURITÉ

- L'EMPLOYEUR DEVRA VEILLER A INFORMER LE PERSONNEL SUR LES RISQUES D'ACCIDENT, SUR LES DISPOSITIFS DE SECURITE A DISPOSITION DE L'OPERATEUR ET SUR LES REGLES GENERALES DE PREVENTION DES ACCIDENTS DU TRAVAIL PREVUES PAR LES DIRECTIVES INTERNATIONALES ET LA LEGISLATION DU PAYS DANS LEQUEL EST INSTALLE L'APPAREIL, ET EGALEMENT SUR LES NORMES EN MATIERE DE POLLUTION DE L'ENVIRONNEMENT.
- LE PERSONNEL DEVRA RESPECTER SCRUPULEUSEMENT LES NORMES DE PREVENTION DES ACCIDENTS DU TRAVAIL DU PAYS DANS LEQUEL EST INTALLE L'APPAREIL ET LES NORMES EN MATIERE DE POLLUTION DE L'ENVIRONNEMENT

Lire integralement et avec attention les instructions suivantes avant d'utiliser le produit. Conserver soigneusement les instructions.



Les alterations ou remplacements non autorises d'une ou plusieurs des parties qui composent l'appareil, les utilisations d'accessoires, d'outils, de matériaux de consommation différents de ceux recommandés par le fabricant, peuvent représenter un risque d'accident et dégagent le fabricant de toute responsabilité civile et penale.

- AVANT D'UTILISER L'APPAREIL CONTROLER AVEC LE PLUS GRAND SOIN QU'IL N'Y A PAS DE PARTIES ENDOMMAGEES ET QU'IL EST EN MESURE DE TRAVAILLER CORRECTEMENT.
- TOUJOURS RESPECTER LES INSTRUCTIONS POUR LA SECURITE ET LES NORMES EN VIGUEUR.
- NE PAS PERMETTRE AUX PERSONNES ETRANGERES AU SERVICE DE RENTRER DANS LA ZONE DE TRAVAIL.
- **NE JAMAIS** DEPASSER LES PRESSIONS MAXIMALES DE SERVICE INDIQUEES.
- **NE JAMAIS** DIRIGER LE PISTOLET VERS SOI OU VERS D'AUTRES PERSONNES. LE CONTACT AVEC LE JET PEUT PROVOQUER DE GRAVES BLESSURES.
- EN CAS DE BLESSURES CAUSEES PAR LE JET DU PISTOLET CONSULTER IMMEDIATEMENT UN MEDECIN EN INDIQUANT LE TYPE DE PRODUIT INJECTE. **NE JAMAIS** SOUS-ESTIMER UNE LESION PROCUREE PAR L'INJECTION D'UN FLUIDE.
- TOUJOURS DEBRANCHER ET DECHARGER LA PRESSION DU CIRCUIT AVANT D'EFFECTUER TOUT TYPE DE CONTROLE OU DE REMPLACEMENT DES PIECES DE L'APPAREIL.

- NE MODIFIER EN AUCUN CAS LES PIÈCES DE L'APPAREIL. VÉRIFIER RÉGULIÈREMENT LES COMPOSANTS DU SYSTÈME. REMPLACER LES PIÈCES ENDOMMAGÉES OU USÉES.
- SERRER ET CONTRÔLER TOUS LES POINTS DE RACCORDEMENT ENTRE LA POMPE, LE TUYAU FLEXIBLE ET LE PISTOLET AVANT D'UTILISER L'APPAREIL.
- TOUJOURS UTILISER LE TUYAU FLEXIBLE PRÉVU DANS L'OUTILLAGE STANDARD FOURNI AVEC L'APPAREIL.
- L'UTILISATION D'ACCESSOIRE OU OUTILS DIFFÉRENTS DE CEUX RECOMMANDÉS DANS LE PRÉSENT MANUEL PEUT ENTRAÎNER DES RISQUES D'ACCIDENT.
- LE FLUIDE CONTENU DANS LE TUYAU FLEXIBLE PEUT ÊTRE TRÈS DANGEREUX. MANIER AVEC PRUDENCE LE TUYAU FLEXIBLE. NE PAS TIRER SUR LE TUYAU FLEXIBLE POUR DÉPLACER L'APPAREIL. NE JAMAIS UTILISER UN TUYAU FLEXIBLE ENDOMMAGÉ OU RÉPARÉ.
- ÉVITER À TOUT PRIX DE VAPORISER DES PRODUITS INFLAMMABLES OU DES SOLVANTS DANS DES MILIEUX FERMÉS.
- ÉVITER À TOUT PRIX D'UTILISER L'APPAREIL DANS DES MILIEUX SATURÉS DE GAZ POTENTIELLEMENT EXPLOSIFS.



La vitesse élevée de passage du produit dans le tuyau flexible peut créer de l'électricité statique qui se manifeste par de petites décharges et étincelles. On recommande de raccorder l'appareil à la terre. La pompe est raccordée à la terre par le fil de masse du câble de l'alimentation électrique. Le pistolet est raccordé à la terre par le tuyau flexible à haute pression. Tous les objets conducteurs se trouvant à proximité de la zone de travail doivent être raccordés à la terre.



Toujours vérifier la compatibilité du produit avec les matériaux des composants de l'appareil (*pompe, pistolet, tuyau flexible et accessoires*) avec lesquels il peut entrer en contact. Ne pas utiliser de peintures ou de solvants contenant des hydrocarbures halogénés (*comme le chlorure de méthylène*). Ces produits au contact de parties en aluminium de l'appareil peuvent causer des réactions chimiques dangereuses avec risque d'explosion.



Prendre les mesures de protection anti-bruit qui s'imposent lorsque l'on travaille à proximité de l'appareil.



Si le produit à utiliser est toxique en cas d'inhalation et le contact en utilisant des gants de protection, des lunettes de protection et des masques appropriés.

CONSIGNES DE SÉCURITÉ ÉLECTRIQUE

- Vérifier que l'interrupteur soit sur la position "OFF" avant d'introduire la fiche du câble d'alimentation dans la prise électrique.
- Ne pas déplacer l'appareil quand il est branché.
- Retirer la fiche de la prise si l'appareil reste inutilisé et avant d'effectuer toute intervention d'entretien sur celui-ci ou de remplacement des accessoires.
- Ne pas déplacer l'appareil ou enlever la prise en tirant sur le câble d'alimentation.
Protéger le câble contre la chaleur, les huiles minérales et les arêtes coupantes.
- Si l'appareil est utilisé en plein air, utiliser une rallonge appropriée, spécialement prévue et marquée pour une utilisation à l'extérieur.



Ne jamais essayer de changer les valeurs de calibrage des instruments.

- Faire attention à la tige de pompage en mouvement. Chaque fois que l'on doit intervenir à proximité de la machine, l'arrêter.
- Pour éviter les accidents, les réparations des parties électriques ne doivent être effectuées que par du personnel qualifié.

E PRINCIPE DE FONCTIONNEMENT

L'appareil **DALI'** est défini «pompe électrique à membrane». Une pompe électrique à membrane est un appareil utilisé pour la peinture à haute pression sans recourir à l'air (d'où le terme «*airless*»). La pompe est actionnée par un moteur électrique (à explosion) accouplé à un arbre excentrique. L'arbre agit sur le piston hydraulique qui pompe l'huile de la boîte hydraulique et met la membrane d'aspiration en fibrillation. Le mouvement de la membrane crée une dépression. Le produit est aspiré, poussé vers la sortie de

la pompe et envoyé à travers le tuyau flexible vers les pistolets. Une soupape hydraulique montée sur l'extrémité supérieure de la boîte hydraulique permet de régler et de contrôler la pression du matériau à la sortie de la pompe. Une deuxième soupape de sûreté hydraulique contre les surpressions garantit une fiabilité totale de l'appareil.

F DONNÉES TECHNIQUES

	DALI'
Version	Chariot
Debit maximal	4 l/m
Pression de service max.	220 bar
Puissance du moteur	1,1 Kw
Essence verte	110 VAC (60Hz)
	220 VAC (50Hz)
	380 VAC (50Hz)
Poids	38 Kg
Max. mesure buse	0,027"
Puissance minimum du moteur-générateur	3 Kw monophasé
Sortie matériaux	1/4" (M)
Niveau de pression sonore	≤ 65dB (A)
Longueur (A)	1100 mm
Largeur (B)	500 mm
Hauteur (C)	min. 710 mm
	max. 1000 mm

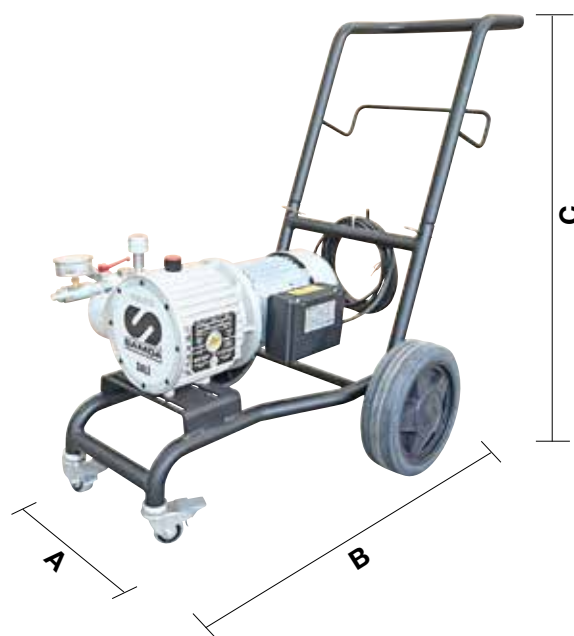

Fig. 1

PARTIES DE LA POMPE EN CONTACT AVEC DU MATÉRIAU: Acier inoxydable AISI 420B, PTFE; Aluminium

	COD.	MOTEUR	RACCORD	TUYAU	PISTOLET
ASPIRATION	K18957/1	220 V	1/4"	Cod. 18023	Cod. 11250
	18900/1	220 V	1/4"	-	-
	K18958/1	110 V	1/4"	Cod. 18023	Cod. 11250
	18920/1	110 V	1/4"	-	-
	K18959/1	380 V	1/4"	Cod. 18023	Cod. 11250
	18955/1	380 V	1/4"	-	-
RESERVOIR 50 L.	K18945/1	220 V	1/4"	Cod. 18023	Cod. 11250
	18945/1	220 V	1/4"	-	-

G DESCRIPTION DE L'APPAREIL

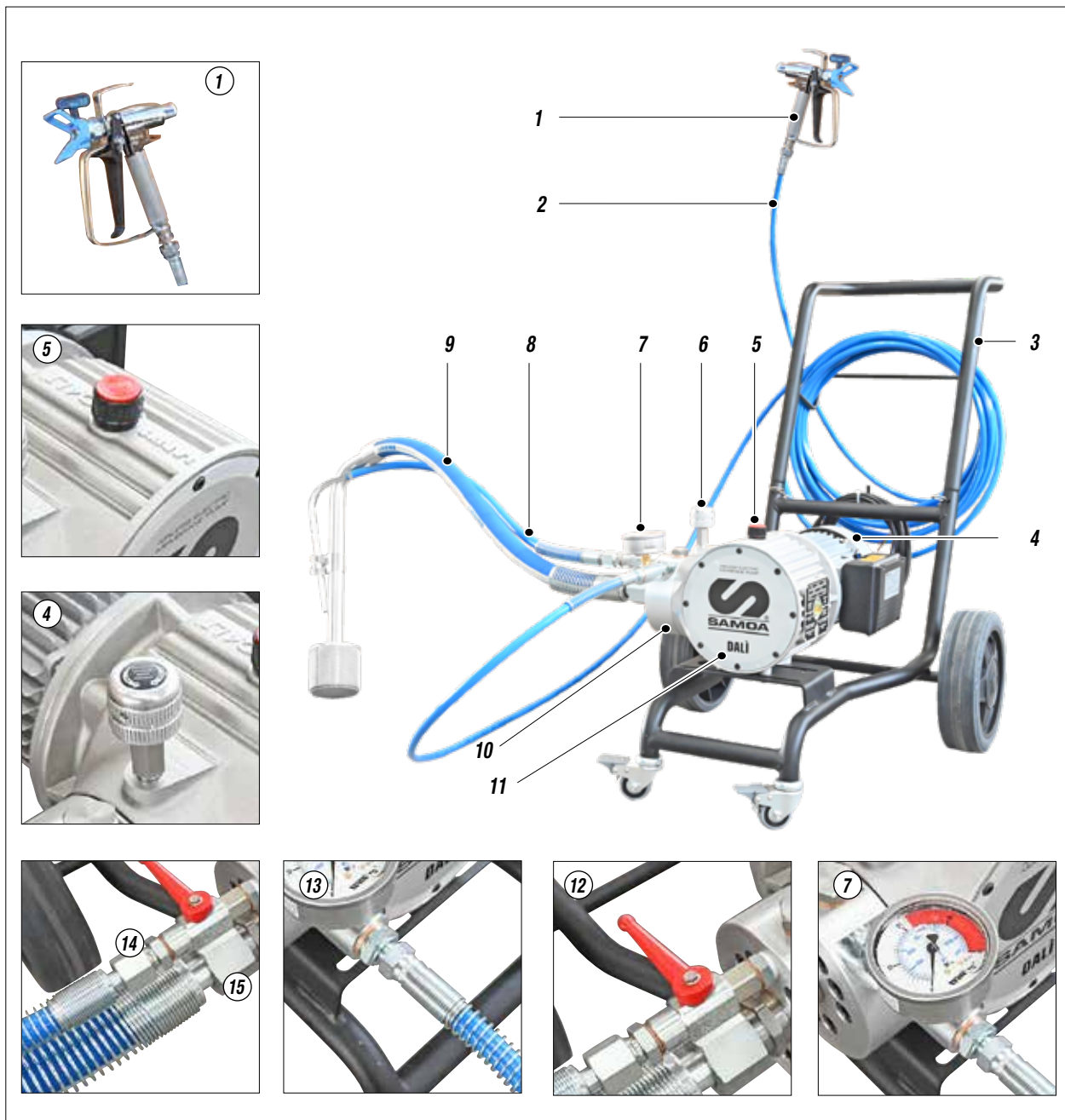

Fig. 1

Pos.	Description
1	Pistolet LARIUS AT 250
2	Tuyau de refoulement
3	Chariot
4	Moteur électrique / à combustion
5	Bouchon pour remplissage de l'huile hydraulique
6	Soupape de réglage pression
7	Manometro
8	Tuyaux de recirculation

Pos.	Description
9	Tuyaux d'aspiration
10	Corps couleur
11	Corps hydraulique
12	Vanne de recirculation
13	Junction tuyau de refoulement
14	Junction tuyau de recirculation
15	Junction tuyau de aspiration

H MISE AU POINT

RACCORDEMENT TUYAU FLEXIBLE EST PISTOLET

- Raccorder le tuyau flexible haute pression à la pompe et au pistolet en ayant soin de serrer avec force les raccords (*on conseille d'utiliser deux clés*).
- On recommande d'utiliser le tuyau prévu dans l'outillage standard fourni avec l'appareil (*réf. 35017*).



NE PAS utiliser de colles à sceller pour les filetages sur les raccords.
NE JAMAIS utiliser de tuyau flexible endommagé ou réparé.

CONTRÔLE DE L'ALIMENTATION ÉLECTRIQUE

- S'assurer que le circuit est doté de mise à la terre.

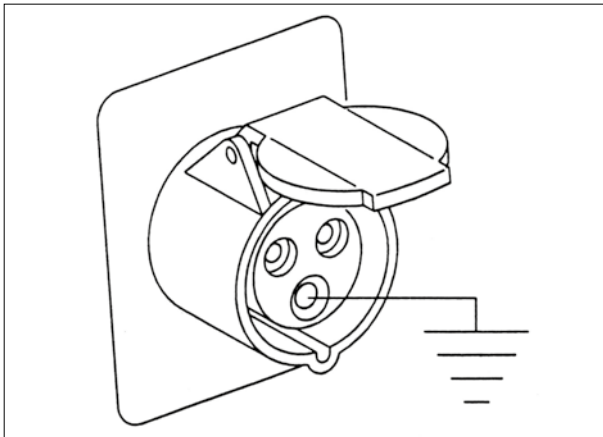

Fig. 1

- S'assurer que la tension de réseau correspond à celle indiquée sur la plaque (1) de l'appareil.



Fig. 2

- Le câble électrique pour l'alimentation (2) de l'appareil est fourni sans fiche. Utiliser une fiche électrique qui garantisse la mise à la terre de l'installation. Faire effectuer la fixation de la fiche au câble électrique par un électricien ou par une personne compétente.



Fig. 3

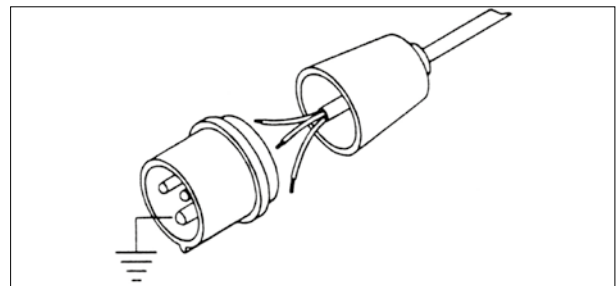

Fig. 4



Si l'on souhaite utiliser une rallonge pour le câble électrique entre l'appareil et la prise, ce câble de rallonge doit avoir les mêmes caractéristiques que le câble fourni avec l'appareil (*section minimum du fil 2.5 mm²*) et une longueur max. de 50 mètres. Des longueurs supérieures et des diamètres inférieurs peuvent provoquer des chutes de tension excessives et un fonctionnement anormal de l'appareil.

RACCORDEMENT DE L'APPAREIL A LA LIGNE ÉLECTRIQUE

- Vérifier que l'interrupteur (H3) est sur la position "OFF" avant d'introduire la fiche du câble d'alimentation dans la prise électrique.
- Positionner la poignée de réglage de la pression (4) sur la position "MIN" (*tourner dans le sens contraire des aiguilles d'une montre*).



Fig. 5

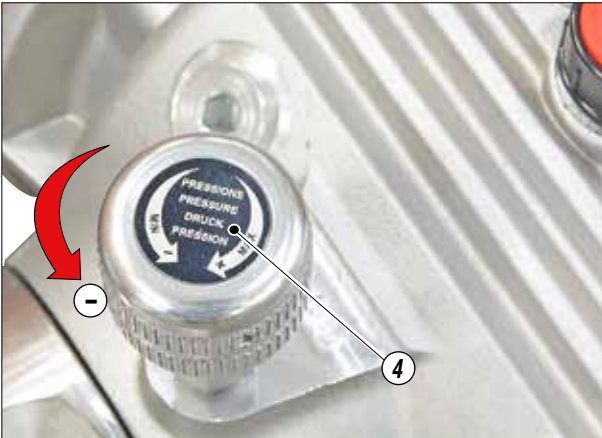

Fig. 6

LAVAGE DU NOUVEL APPAREIL

- L'appareil a été testé à l'usine avec de l'huile minérale légère qui est restée à l'intérieur du groupe pompant pour le protéger. Par conséquent avant d'aspirer le produit il faut faire un lavage avec du diluant.
- Soulever le tuyau d'aspiration et le plonger dans le seau de solvant (5).
- S'assurer que le pistolet (6) est sans gicleur.

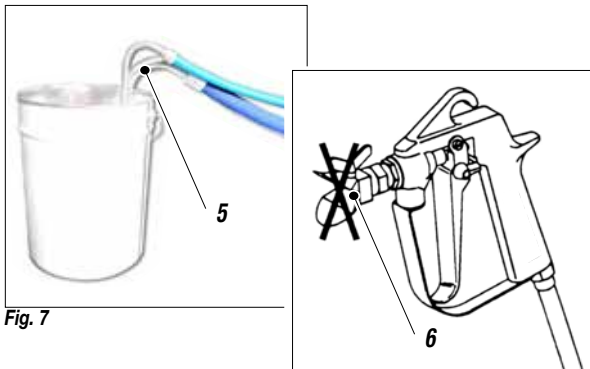

Fig. 7

- Ouvrir le robinet de recirculation (7). Appuyer sur l'interrupteur (8) ON de l'appareil.

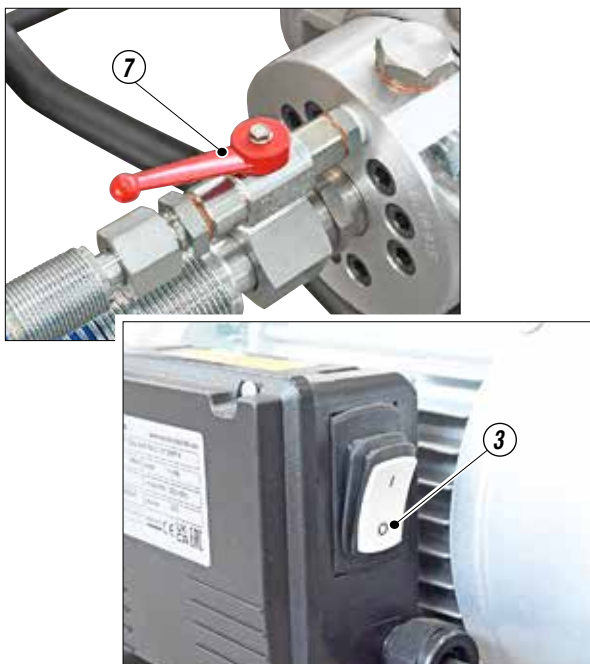

Fig. 8

- Tourner légèrement dans le sens des aiguilles d'une montre la poignée de réglage (4) de la pression de telle façon que la machine fonctionne au minimum.



Fig. 9

- Diriger le pistolet vers un récipient de récupération et garder la détente enfoncée (de manière à évacuer l'huile présente) jusqu'à ce que l'on voit sortir du solvant propre. A ce stade, relâcher la détente.
- Retirer le tuyau d'aspiration et enlever le seau de solvant.
- A ce stade diriger le pistolet vers le seau de solvant et appuyer sur la détente de manière à récupérer le solvant resté.
- Dès que la pompe commence à tourner à vide appuyer sur l'interrupteur (3) OFF pour éteindre l'appareil.



Éviter à tout prix de vaporiser des solvants dans des lieux fermés, qui plus est on recommande de se placer avec le pistolet à bonne distance de la pompe afin d'éviter tout contact entre les vapeurs de solvant et le moteur électrique.

- A ce stade la machine est prête. Au cas où l'on doit utiliser des peintures à l'eau, en plus du lavage avec solvant on conseille de faire un lavage avec de l'eau savonneuse puis avec de l'eau propre.
- Enclencher l'arrêt de la détente du pistolet et fixer le gicleur.

PRÉPARATION DE LA PEINTURE

- S'assurer que le produit se prête bien à une application au pistolet.
- Mélanger et filtrer le produit avant de l'utiliser. Pour le filtrage on conseille d'employer les sacs filtrants **LARIUS METEX FIN** (réf. 214) et **GROS** (réf. 215).



S'assurer que le produit que l'on veut vaporiser est bien compatible avec les matériaux composant l'appareil (acier inoxydable et aluminium). A cette fin consulter le fournisseur du produit.

Ne pas utiliser de produits contenant des hydrocarbures halogénés (comme le chlorure de méthylène). Ces produits, au contact des parties en aluminium de l'appareil, peuvent causer des réactions chimiques dangereuses avec risque d'explosion.

I FONCTIONNEMENT

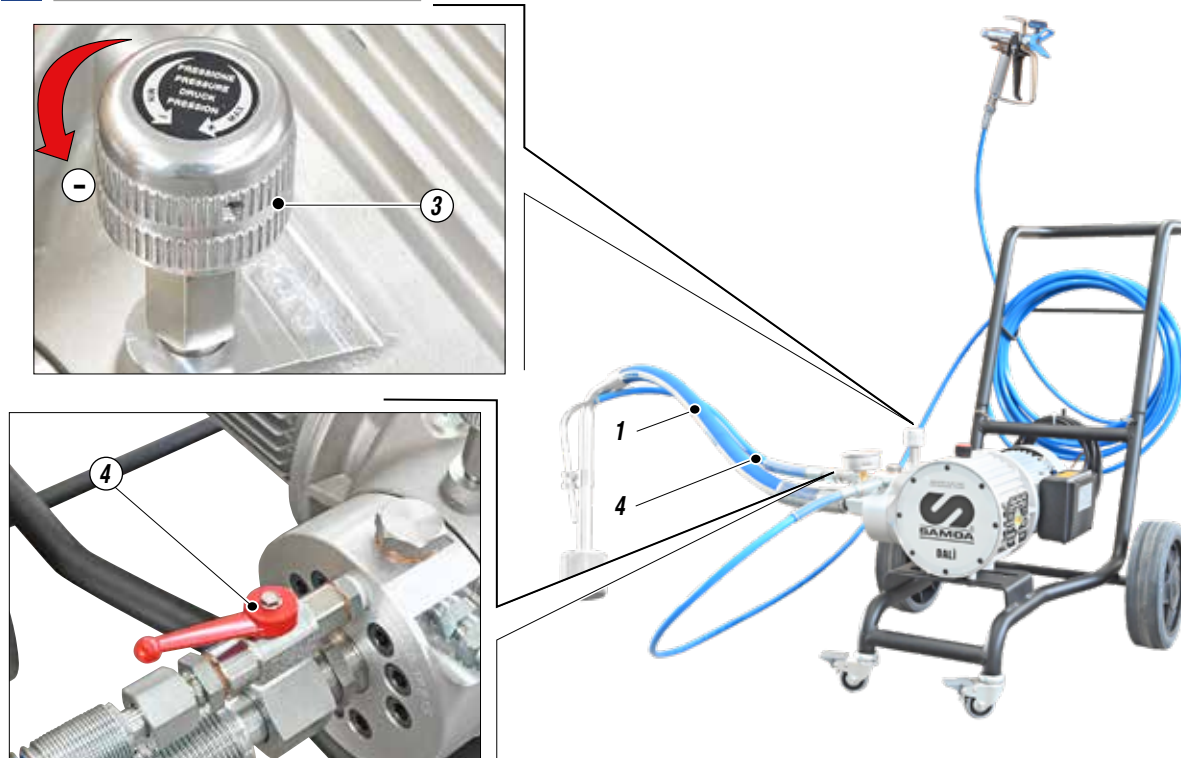

Fig. 1

LANCEMENT DES OPERATIONS DE PEINTURE

- N'utiliser l'appareil qu'après avoir achevé toutes les opérations de **MISE AU POINT** décrites aux pages précédentes.
- Plonger le tuyau aspirant (1) dans le seau de produit.
- Ouvrir la soupape de recirculation (2).
- Appuyer sur l'interrupteur **ON** de l'appareil et tourner légèrement la poignée de réglage (3) de la pression pour que la machine fonctionne au minimum.
- S'assurer que le produit recircule par le tuyau de retour (4).
- Fermer la soupape de recirculation.
- A ce stade la machine continue à aspirer le produit, jusqu'à ce que le tuyau de refoulement soit entièrement rempli, après quoi le produit recircule automatiquement.

RÉGLAGE DU JET DE VAPORISATION

- Tourner lentement la poignée de réglage pression dans le sens des aiguilles d'une montre pour obtenir la valeur de pression qui garantit une bonne atomisation du produit.
- Une vaporisation inconstante et prononcée sur les côtés indique une pression d'exercice trop basse. Au contraire une pression trop haute provoque un fort brouillard (*overspray*) avec perte de matériau.
- Ne pas vaporiser sans faire avancer en même temps le pistolet sur le côté (*droite-gauche*) pour éviter d'avoir des surépaisseurs de peinture.
- Toujours effectuer des passages réguliers en bandes parallèles.
- Garder une distance constante entre le pistolet et le support à peindre et rester perpendiculaire par rapport à ce dernier.



Ne JAMAIS diriger le pistolet vers soi ou vers d'autres personnes. Le contact avec le jet peut provoquer de graves blessures. En cas de blessures causées par le jet du pistolet consulter immédiatement un médecin en indiquant le type de produit injecté.



La soupape de décharge fait également fonction de soupape de sûreté. Quand on travaille avec le maximum de pression disponible, aux moments où l'on relâche la gâchette du pistolet, de brusques augmentations de pression peuvent survenir. Dans ce cas la soupape de décharge s'ouvre automatiquement, en déchargeant une partie du produit provenant du petit tuyau de recirculation, puis se referme de façon à rétablir les conditions de travail originales.

J NETTOYAGE A LA FIN DE L'UTILISATION

- Réduire la pression au minimum (*tourner la poignée de réglage (1) de la pression dans le sens contraire des aiguilles d'une montre*).

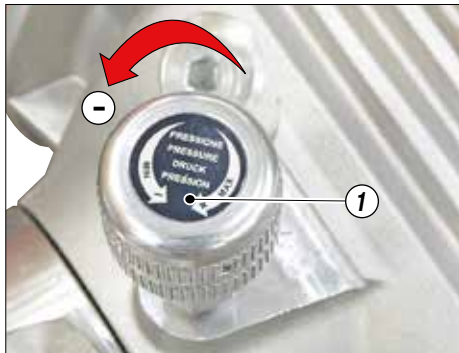

Fig. 1



Fig. 2

- Appuyer sur l'interrupteur (2) situé sur la boîte du moteur électrique, de manière à éteindre l'appareil.
- Décharger la pression résiduelle d'abord sur le pistolet, en tenant ce dernier pressé et braqué sur le pot de peinture, puis ouvrir la soupape de recirculation (3).

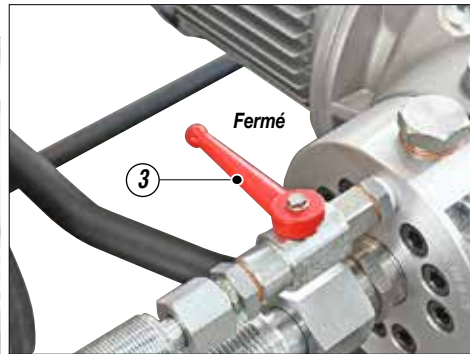
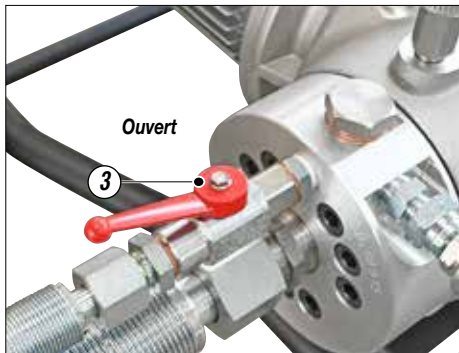

Fig. 3

- Soulever le tuyau aspirant et remplacer le seau du produit par celui du solvant (*s'assurer qu'il est compatible avec le produit que l'on est en train d'utiliser*).
- Dévisser le gicleur du pistolet (*ne pas oublier de le nettoyer avec du solvant*).
- Appuyer sur l'interrupteur (2) **ON** et tourner légèrement dans le sens des aiguilles d'une montre la poignée de réglage (1) de la pression.
- S'assurer que le solvant recycle le fluide de lavage par le tuyau de retour (4).
- Fermer la soupape de recirculation (3) .
- Diriger le pistolet vers le récipient de récupération du produit et garder la détente enfoncée de manière à évacuer le produit restant jusqu'à ce que l'on voit sortir du solvant propre. A ce stade relâcher la détente.
- Retirer le tuyau aspirant et enlever le seau de solvant.
- A ce stade diriger le pistolet contre le seau du solvant et appuyer sur la détente pour récupérer le solvant resté.
- Dès que la pompe commence à tourner à vide appuyer sur l'interrupteur **OFF** pour éteindre l'appareil.
- Si l'on prévoit une longue période d'inactivité on conseille d'aspirer et de laisser à l'intérieur du groupe pompant et du tuyau flexible de l'huile minérale légère.



Avant de réutiliser l'appareil effectuer la procédure de lavage.

K ENTRETIEN ORDINAIRE

APPOINT DE L'HUILE HYDRAULIQUE

A chaque mise en marche contrôler le niveau de l'huile hydraulique à l'aide du regard (1) situé sur le côté du corps hydraulique; si nécessaire faire l'appoint en utilisant:

huile hydraulique type AGIP DICREA 150



Fig. 1

DÉBLOCAGE SOUPAPE D'ASPIRATION

En cas de mauvais fonctionnement de la pompe débloquent la soupape d'aspiration située dans la partie supérieure de la pompe en suivant la démarche suivante:

- Démonter le raccord du tuyau d'aspiration et débloquent la soupape en introduisant un toron rigide (2) d'un diamètre non supérieur à 15 mm.

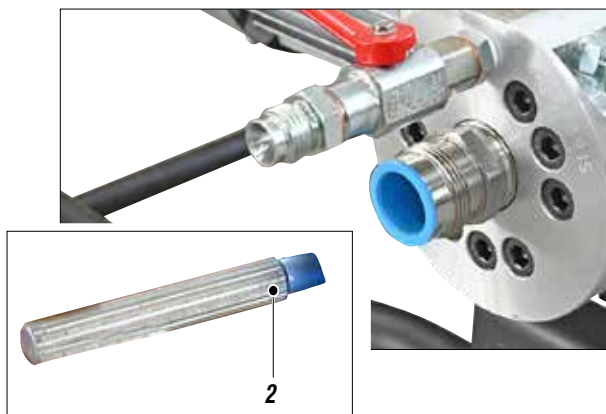

Fig. 2

NETTOYAGE DE LA SOUPAPE DE COMPRESSION

Quand cela est nécessaire démonter la soupape de compression

(3), la nettoyer avec des solvants spécifiques selon le type de peinture utilisée et remonter le tout en suivant l'ordre inverse.

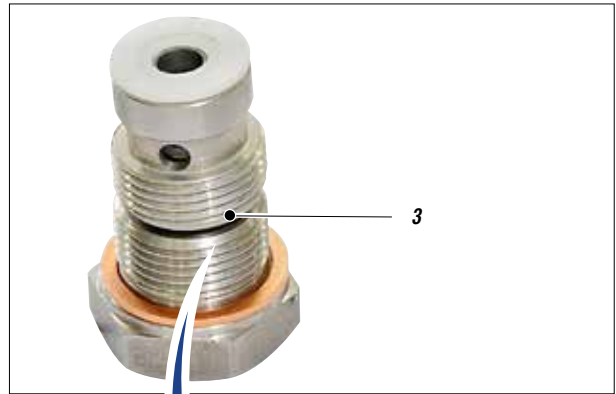

Fig. 3



Fig. 4



Respecter l'ordre de montage des composants.

REPLACEMENT DE L'HUILE HYDRAULIQUE

Après les 100 premières heures de fonctionnement remplacer l'huile de la pompe;

- Vider l'huile usée en la faisant passer à travers le filtre hydraulique (4) situé au fond du corps de la pompe.
- Nettoyer et au besoin remplacer les garnitures usées du bouchon.
- Démonter et nettoyer le filtre (5) situé sur le côté du corps de la pompe. Si nécessaire, remplacer le filtre et les garnitures correspondantes.
- Remplacer le filtre (5) dans son logement en vissant à fond.
- Remplacer le bouchon (4).
- Remplir la pompe avec l'huile conseillée jusqu'au niveau maximum (0,7 LT).

**huile hydraulique type AGIP DICREA 150
0,7 LT**

- Par la suite changer l'huile toutes les 250 heures.

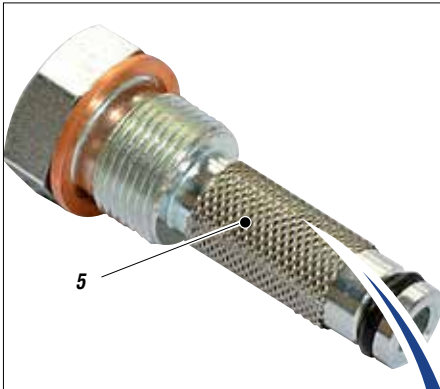

Fig. 5

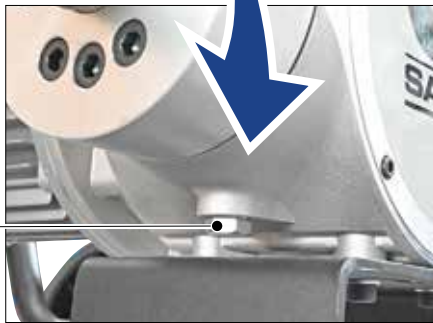

Fig. 6



Fig. 7

NETTOYAGE DU PROTECTEUR DU VENTILATEUR DE REFROIDISSEMENT MOTEUR

Nettoyer régulièrement le protecteur (6) du ventilateur pour le refroidissement du moteur afin d'assurer le refroidissement maximum.

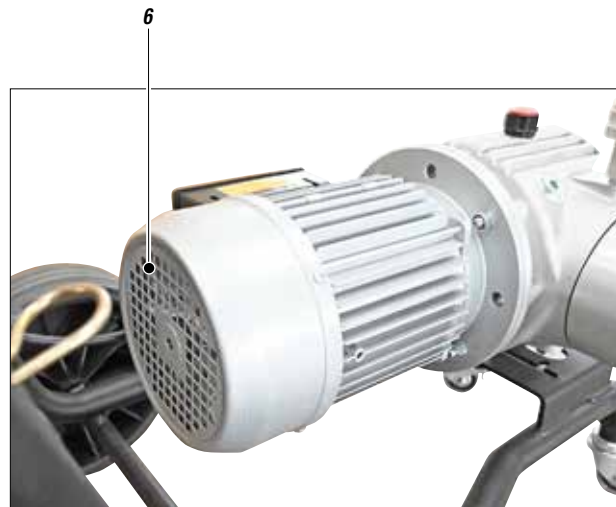

Fig. 8

L PLAQUE D'ATTENTION



Fig. 1

M PROCÉDURE CORRECTE DE DÉCOMPRESSION

- Enclencher l'arrêt (1) de sécurité du pistolet.
- Appuyer sur l'interrupteur (2) OFF de manière à éteindre l'appareil.
- Mettre la vanne (3) de réglage de la pression (*sens contraire des aiguilles d'une montre*) au minimum.

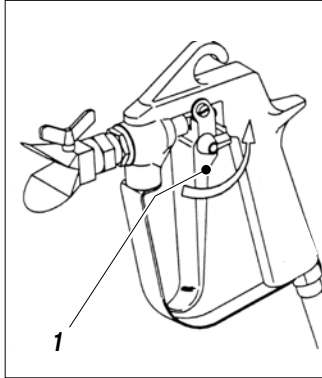

Fig. 1



Fig. 2



Fig. 3

- Détacher le tube d'alimentation (4).

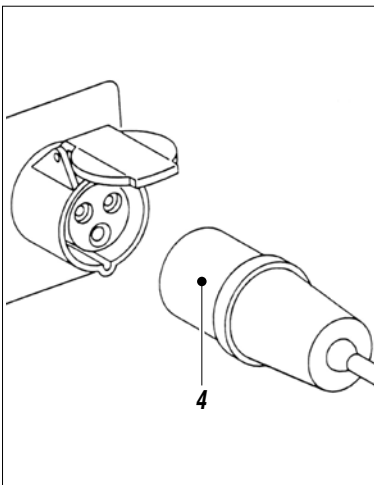

Fig. 4

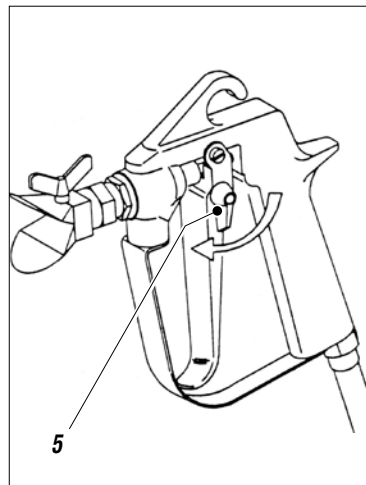

Fig. 5

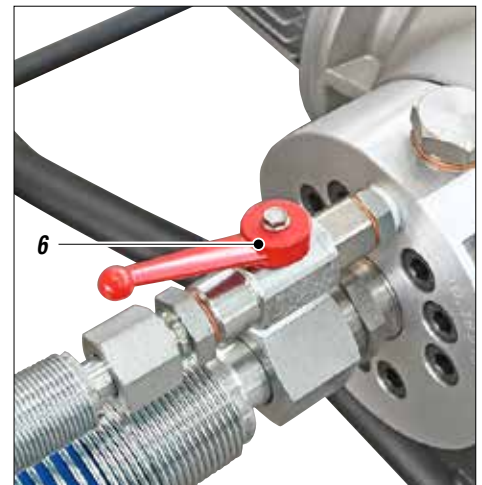

Fig. 6

- Désenclencher l'arrêt de sécurité (5). Diriger le pistolet contre le récipient de récupération du produit et appuyer sur la détente pour décharger la pression. A la fin enclencher à nouveau l'arrêt de sécurité.
- Ouvrir la soupape de recirculation (6) pour décharger la pression résiduelle.

Si après ces opérations on pense que l'appareil est encore sous pression à cause du gicleur bouché ou du tuyau flexible bouclé, agir de la façon suivante:



- Desserrer très lentement le gicleur du pistolet.
- Désenclencher l'arrêt de sécurité.
- Diriger le pistolet contre le récipient de récupération du produit et appuyer sur la détente pour décharger la pression.
- Desserrer très lentement le raccord de connexion du tuyau flexible au pistolet.
- Procéder au nettoyage ou au remplacement du tuyau flexible et du gicleur.

N ANOMALIES ET SOLUTIONS

Problème	Cause probable	Solution
L'appareil ne se met pas en marche	Manque de tension ;	Vérifier que le raccordement à la ligne électrique est correct ;
	Fortes chutes de tension du réseau ;	Contrôler le câble de rallonge ;
	Interrupteur on-off éteint ;	S'assurer que l'interrupteur on-off est sur la position "on" et tourner légèrement dans le sens des aiguilles d'une montre la poignée de réglage de la pression ;
	Soupape de réglage pression en panne ;	Contrôler et le remplacer, si besoin ;
	Boîtier des commandes électriques du moteur en panne ;	Contrôler et le remplacer, si besoin ;
	Le produit est solidifié à l'intérieur de la pompe ;	Ouvrir la soupape de décharge pour décharger la pression du circuit et éteindre la machine. Démontez la soupape de compression et nettoyez.
L'appareil n'aspire pas le produit	Le filtre d'aspiration est bouché ;	Le nettoyer ou le remplacer ;
	Le filtre d'aspiration est trop fin ;	Le remplacer par un filtre à maille plus grosse (avec les produits très denses enlever le filtre) ;
	L'appareil aspire de l'air ;	Contrôler le tuyau d'aspiration ;
L'appareil aspire mais n'atteint pas la pression voulue	Il manque du produit ;	Ajouter du produit ;
	L'appareil aspire de l'air ;	Contrôler le tuyau d'aspiration ;
	La soupape de décharge est ouverte ;	Fermer la soupape de décharge ;
	La soupape d'aspiration ou de refoulement est sale ;	Démonter le groupe couleur ;
Quand on appuie sur la détente la pression s'abaisse de beau coup	Le gicleur est trop grand ou usé ;	Le remplacer par un plus petit ;
	Le produit est trop dense ;	Si possible diluer le produit ;
	Le filtre de la crosse du pistolet est trop fin ;	Le remplacer par un filtre à maille plus grosse ;
La pression est normale mais le produit n'est pas pulvérisé. Fuite de matériau par la vis serre-joint	Le gicleur est partiellement bouché ;	Le nettoyer ou le remplacer ;
	Le produit est trop dense ;	Si possible diluer le produit ;
	Le filtre de la crosse du pistolet est trop fin ;	Le remplacer par un filtre à maille plus grosse ;
La pulvérisation n'est pas parfaite	Le gicleur est usé ;	Le remplacer ;



Toujours couper l'alimentation électrique et décharger la pression avant d'effectuer tout type de contrôle ou de remplacement des pièces de la pompe (suivre la «procédure correcte de décompression»).

Page vierge

0 CORPS HYDRAULIQUE COMPLET

ATTENTION: pour chaque pièce demandée toujours indiquer le code et la quantité.

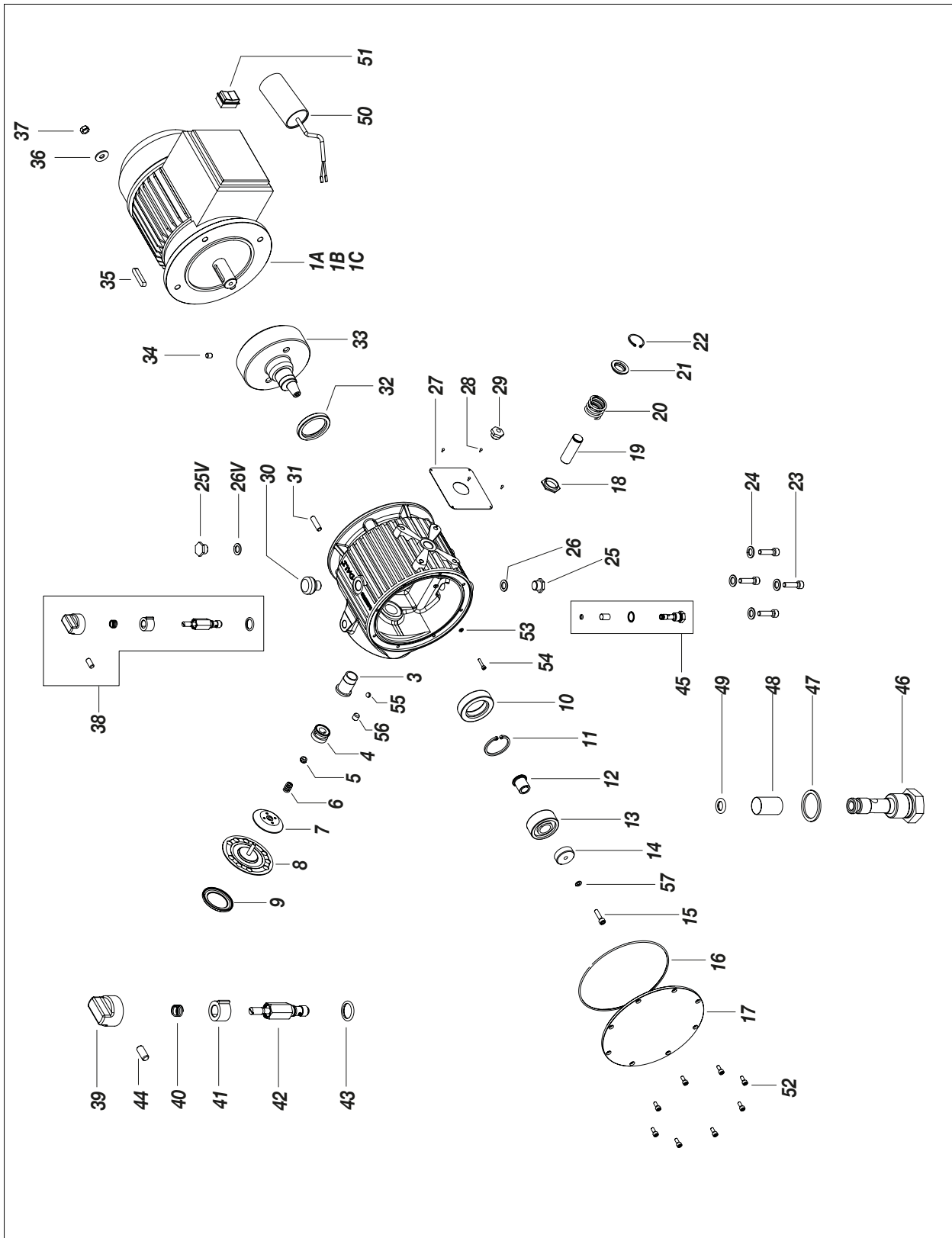

Fig. 1

Pos.	Code	Description
1A	18925	Moteur électrique monophasé 220V 50Hz complet
1B	18926	Moteur électrique monophasé 110V 60Hz complet
1C	18924	Moteur électrique triphasé 380V 50Hz complet
2	18901	Corps hydraulique
3	32018	Chemise
4	32033	Insert piston
5	33002/5	Ecrou
6	33002/3	Ressort
7	18937	Distributeur d'huile
8	33002/1	Membrane
9*	18936	Insert membrane
10	31125	Roulement
11	81020	Bague élastique
12	18906	Douille
13	32026	Roulement
14	32027	Couvercle
15	32029	Vis
16	18908	OR
17	18907	Couvercle
18	32041	Bague de blocage
19	32019	Piston
20	32022	Ressort
21	32021	Lame de ressort
22	32020	Bague élastique
23	96031	Vis
24	32024	Rondelle
25	32108	Bouchon
25V*	32108	Bouchon
26	33010	Rondelle
26V*	33010	Rondelle
27	18910	Plaque d'identification 220V 50Hz
27	18931	Plaque d'identification 110V 60Hz

PIÈCE DE RECHANGE FOURNIE COMPLÈTE (préconisée) - Réf. 18952

Pos.	Description
2	Corps hydraulique
3	Chemise
10	Roulement
11	Bague élastique
18	Bague de blocage

Pos.	Code	Description
27	18932	Plaque d'identification essence
27	18933	Plaque d'identification 380V 50Hz
28	34020	Rivet
29	32007	Voyant contrôle huile
30	32006	Bouchon
31	81012	Goujon
32	18909/1	Corteco
33	18947	Excentrique volant
34	81009	Vis sans tête
35	18919	Languette
36	33005	Rondelle
37	18903	Ecrou
38	32150	Soupape de réglage pression complète
39	32017	Poignée
40	32017/2	Ressort
41	32016	Arrêt
42	32155	Corps vanne
43	32014	OR
44	32017/1C	Vis sans tête
45	12475	Ensemble filtre à huile
46	12461	Filtre
47	32010	Rondelle en cuivre
48	258	Tamis filtre 60 MESH
49	32012	OR
50	18928	Condensateur moteur 220V 50Hz
50	18929	Condensateur moteur 110V 60Hz
51	18938	Interrupteur
52	32032	Vis
53*	5059	Rondelle
54*	18567	Vis
55*	91915	Bille
56	18946	Vis sans tête
57	32028	Rondelle (type Grower)

MEMBRANE COMPLÈTE - Réf. 18904

Pos.	Description
5	Ecrou
6	Ressort
7	Distributeur d'huile
8	Membrane

* Seulement pour la configuration verticale

P MOTEUR A ESSENCE

ATTENTION: pour chaque pièce demandée toujours indiquer le code et la quantité.

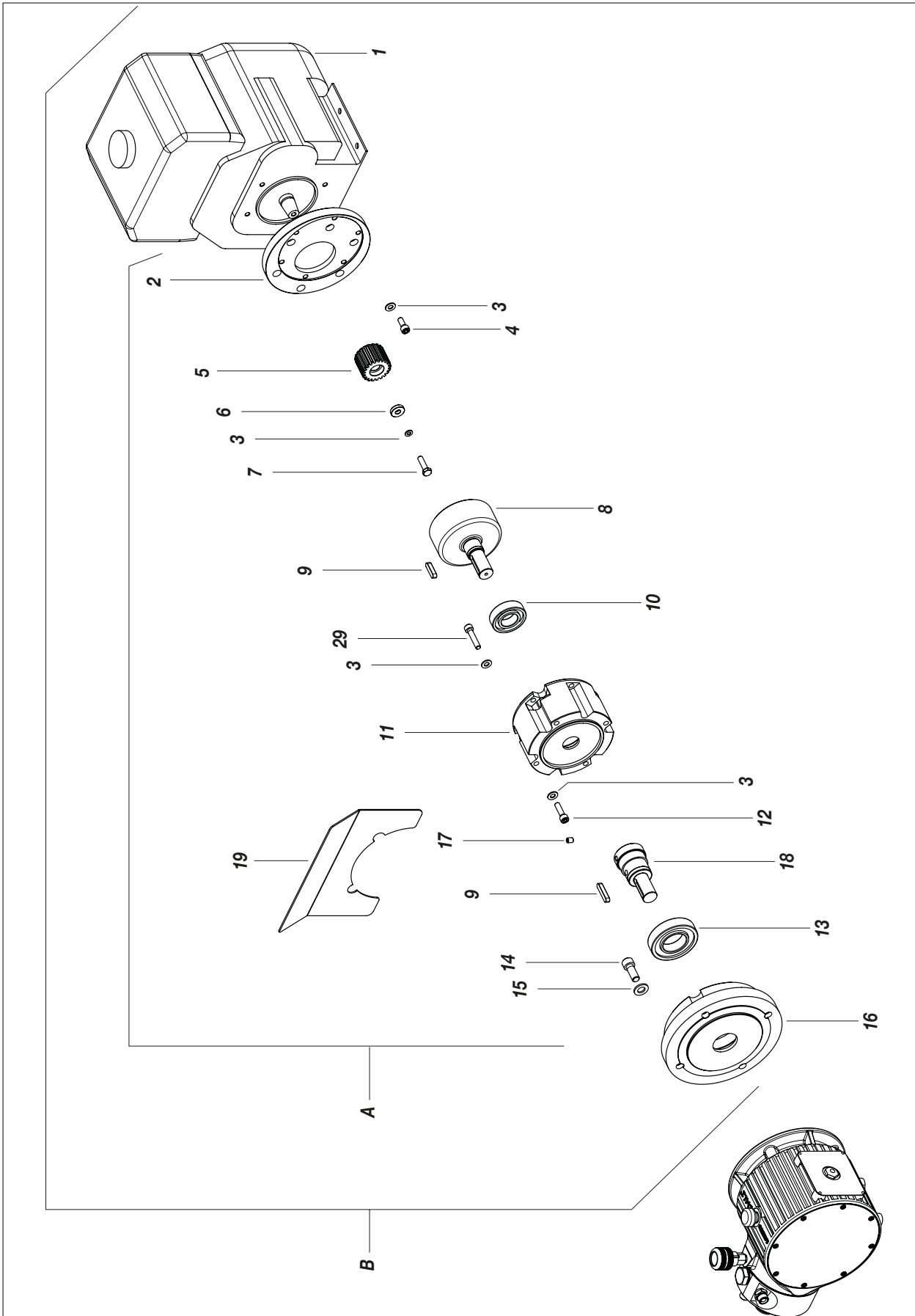

Fig. 1

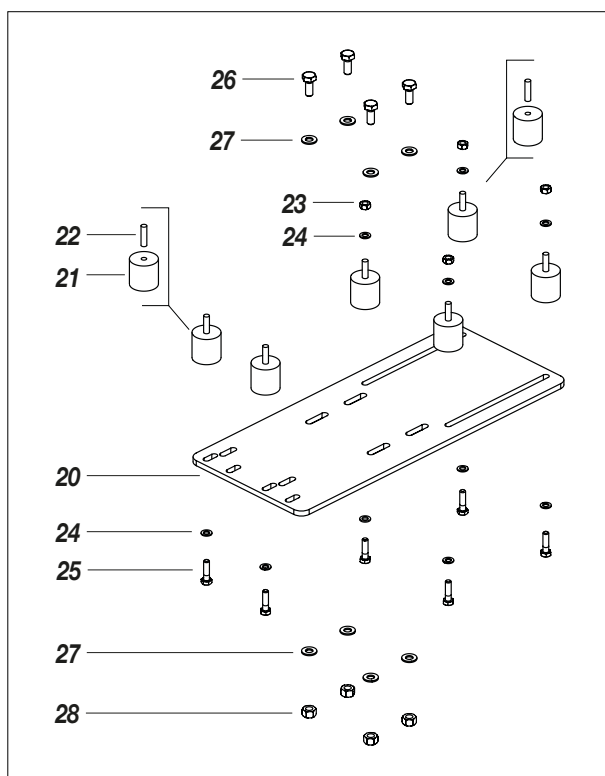

Fig. 2

C

Fig. 3

D

Pos.	Code	Description
A	18260	Réducteur complet version membrane essence
B+C+D	18340	Kit réducteur complet version Dali essence avec chariot
B+C	18347	Kit complet pour Dali liner
1	4415	Moteur
2	18261	Flangia motore
3	34009	Rondelle
4	96031	Vis
5	18262	Pignon
6	18263	Rondelle
7	8385	Vis
8	18265	Cloche dentée
9	18919	Langnette
10	42255	Roulement
11	18266	Cloche de réducteur
12	34008	Vis
13	18267	Roulement

Pos.	Code	Description
14	18344	Vis
15	95114	Rondelle
16	18268	Bride hydraulique
17	81009	Vis sans tête
18	18269	Réduction
19	18264	Tôle de protection
20	18254	Plaque de fixation
21	81107	Anti-vibrant
22	18942	Axe fileté
23	96099	Ecrou
24	32024	Rondelle
25	34008	Vis
26	95156	Vis
27	81033	Rondelle
28	95158	Ecrou
29	7059	Vis

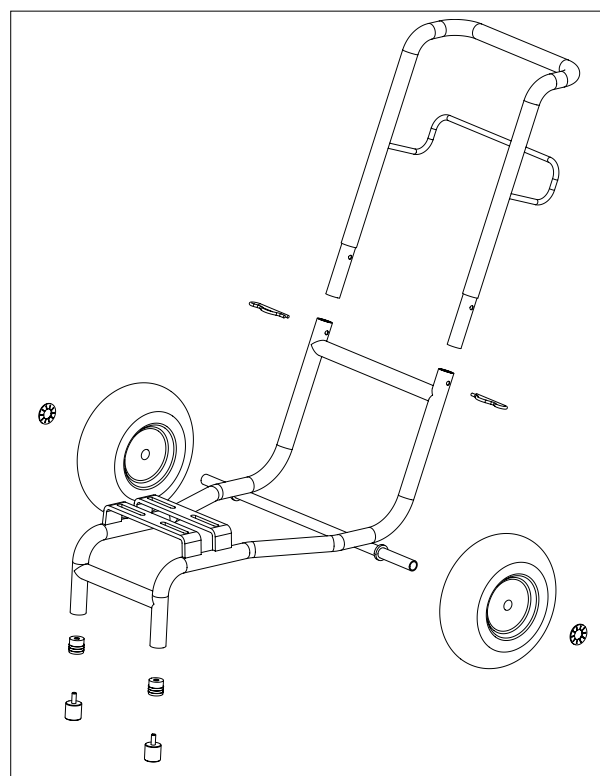
Q CORPS COULEUR COMPLET

ATTENTION: pour chaque pièce demandée toujours indiquer le code et la quantité.

VERSION VERTICALE

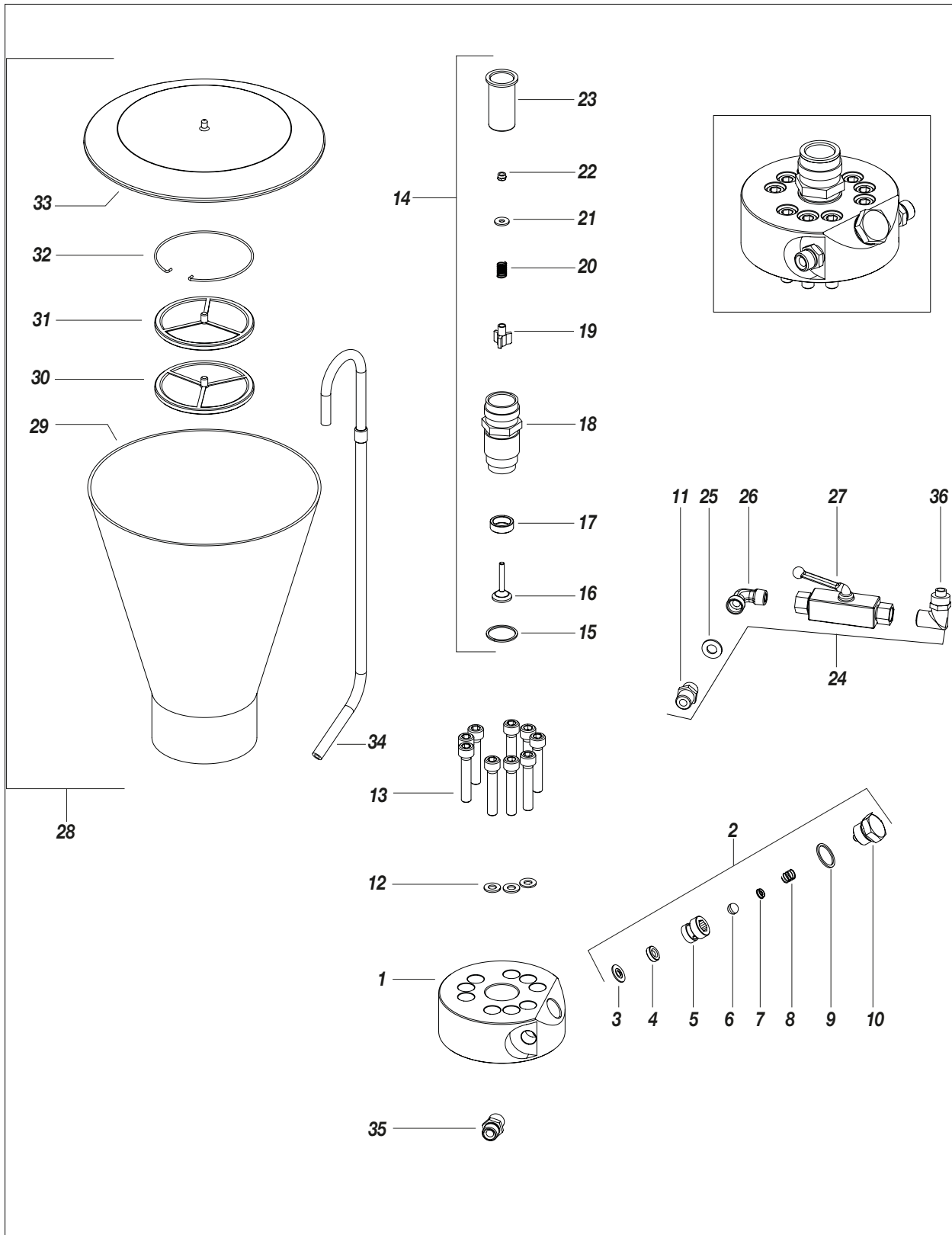

Fig. 1

Pos.	Code	Description
1	18951	Corps coleur vertical
2	83033	Ensemble vanne
3	33026	Garniture
4	33027/2	Siège bille
5	33027/1	Logement vanne
6	33028	Bille
7	33029	Logement ressort
8	53006/1	Ressort
9	33031	Bague
10	33032	Ecrou de blocage
11	33011	Raccord
12	33005	Rondelle
13	33004	Vis
14	33017	Coprs vanne complet
15	33018	Bague
16	33019	Obturateur conique
17	33020/1	Siège obturateur
18	33020	Corps vanne

Pos.	Code	Description
19	33021	Guide obturateur
20	33022	Ressort
21	33023	Rondelle
22	33024	Ecrou
23	96099	Chemise d'étanchéité
24	18922	Ensemble vanne de recirculation
25	33012	Rondelle
26	18614	Coude
27	33013	Robinet
28	35101	Ensemble reservoir
29	35103	Reservoir
30	35006	Filtre fin
31	35007	Filtre gros
32	35008	Bague pour ressort
33	55000	Couvercle
34	18569	Tuyau de recirculation
35	95284	Raccord
36	4011	Raccord

VERSION HORIZONTAL

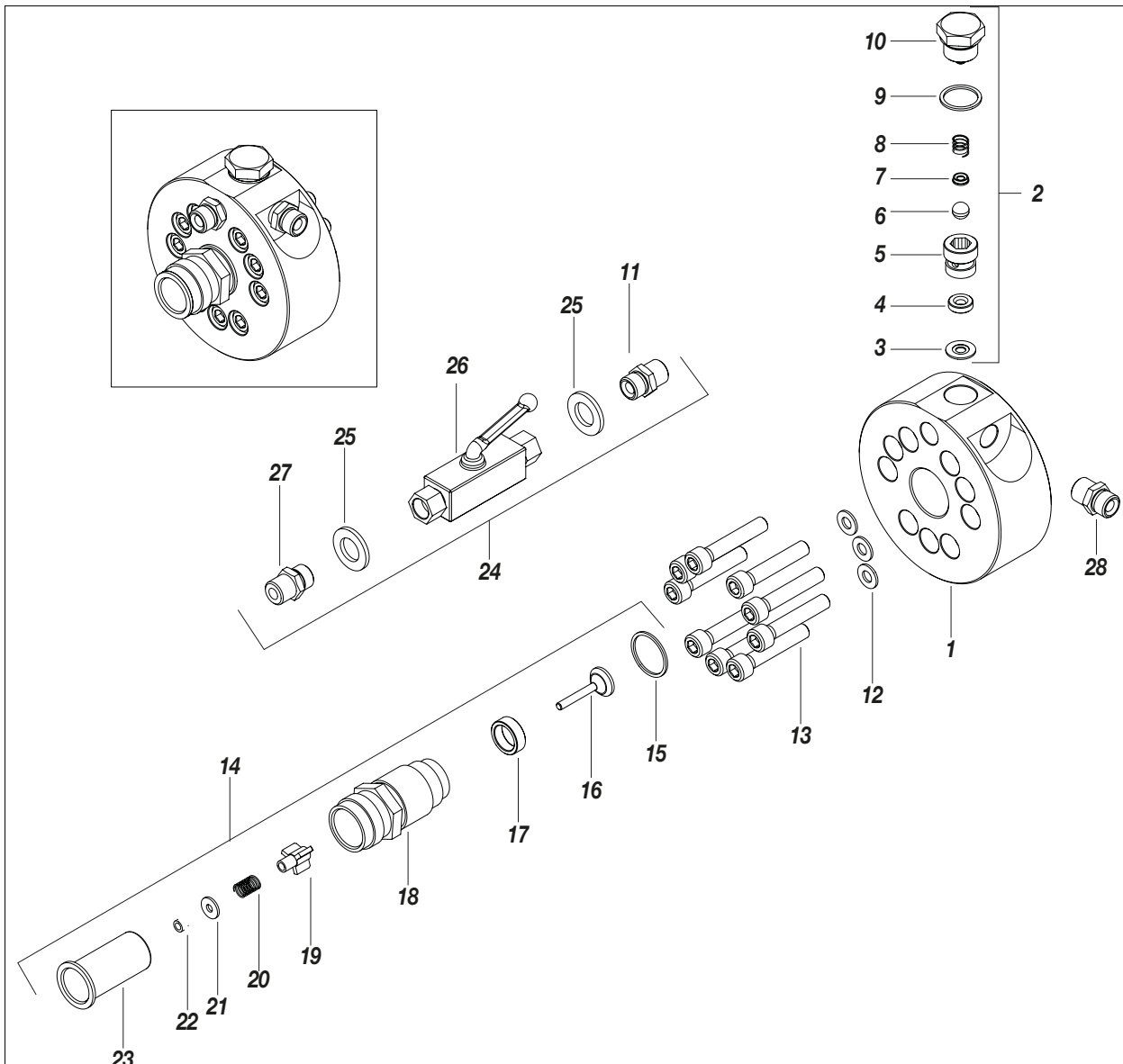

Fig. 2

Pos.	Code	Description
1	18915	Corps couleur standard
2	83033	Ensemble vanne
3	33026	Garniture
4	33027/2	Siège bille
5	33027/1	Logement vanne
6	33028	Bille
7	33029	Logement ressort
8	53006	Ressort
9	33031	Bague
10	33032	Bouchon
11	33011	Raccord
12	33005	Rondelle
13	33004	Vis
14	33017	Coprs vanne complet

Pos.	Code	Description
15	33018	Bague
16	33019	Obturateur conique
17	33020/1	Siège obturateur
18	33020	Corps vanne
19	33021	Guide obturateur
20	33022	Ressort
21	33023	Rondelle
22	33024	Ecrou
23	33025	Chemise d'étanchéité
24	18922	Ensemble vanne de recirculation
25	33012	Rondelle
26	33013	Robinet
27	33015	Raccord
28	95284	Raccord

R SYSTEME D'ASPIRATION

ATTENTION: pour chaque pièce demandée toujours indiquer le code et la quantité.



Fig. 1

Pos.	Code	Description
-	85009	Systeme d'aspiration
1	85010	Tuyau d'aspiration
2	16609	Tuyau de recirculation
3	18096	Ressort de blocage
4	85012	Filtre d'aspiration

S CHARIOT

ATTENTION: pour chaque pièce demandée toujours indiquer le code et la quantité.

MOTEUR ELECTRIQUE

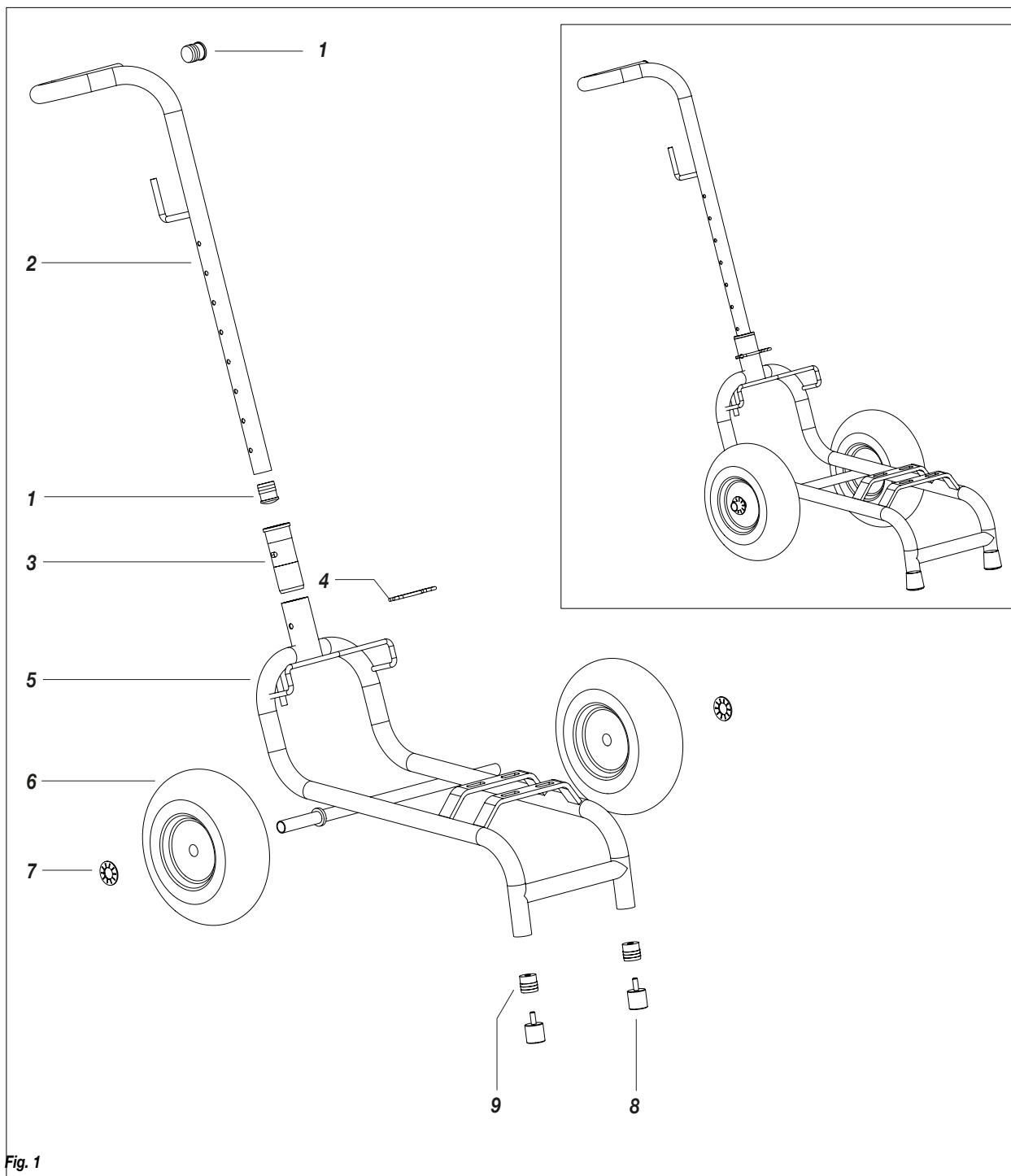

Pos.	Code	Description
-	18911	Ensemble chariot
1	95159	Bouchon
2	18912	Manche
3	18914	Douille
4	18902	Goupille

Pos.	Code	Description
5	18913	Châssis chariot
6	37218	Roue pneumatique
7	91047	Rondelle
8	12454	Pieds
9	12473	Bouchon

MOTEUR A COMBUSTION

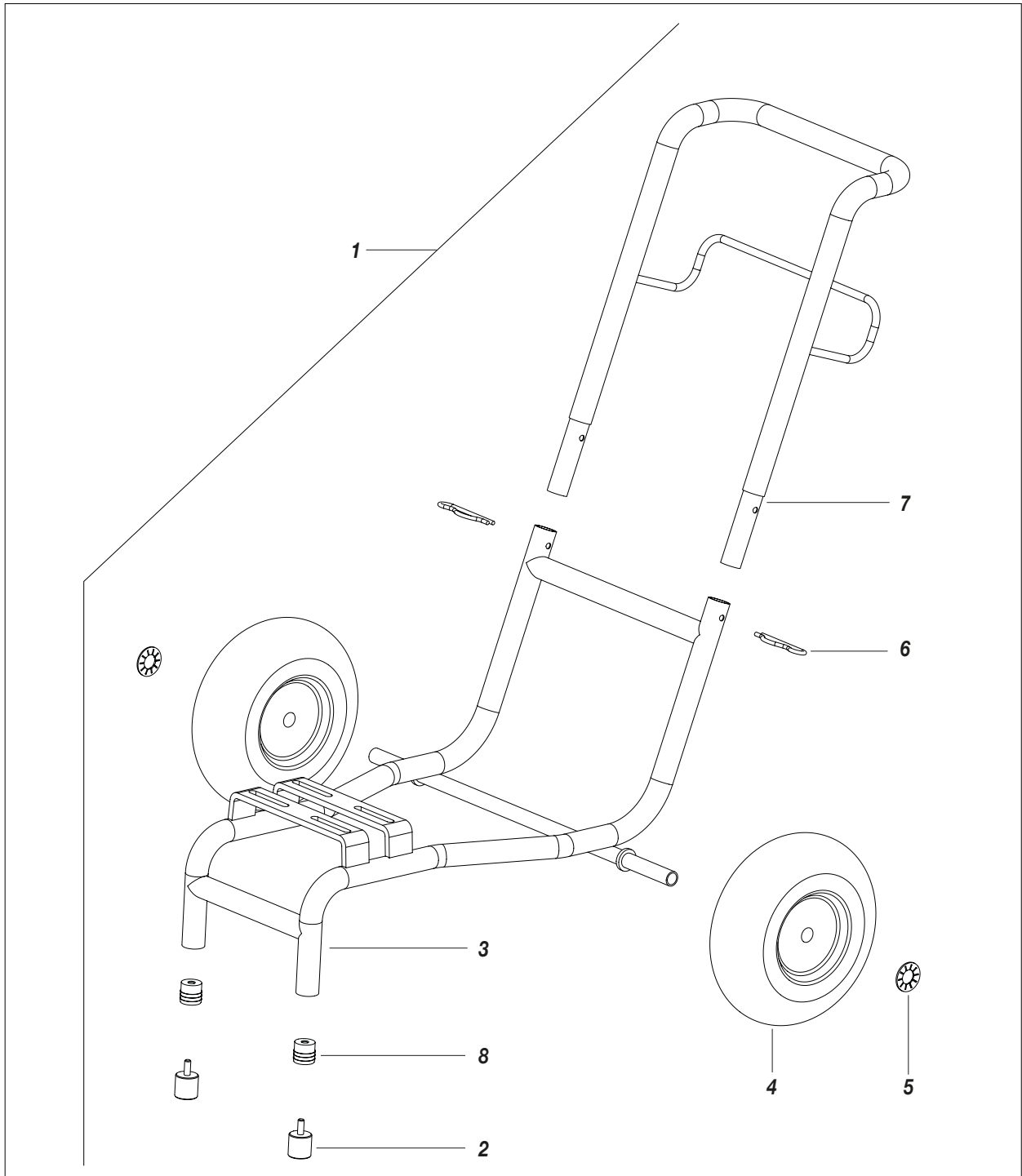

Fig. 2

Pos.	Code	Description
1	12355	Ensemble chariot
2	12454	Pied
3	12710	Base chariot
4	37218	Roue pneumatique
5	91047	Rondelle élastique

Pos.	Code	Description
6	84007	Goupille
7	12711	Manche chariot
8	12473	Bouchon

Page vierge



DÉCLARATION DE CONFORMITÉ



Le fabricant



 **SAMOA Group**

LARIUS srl

Via Antonio Stoppani 21 - 23801 Calolziocorte (LC) ITALY

Tel: +39 0341 621152

Fax: +39 0341 621243

E-mail: larius@larius.com

Déclare sous sa propre responsabilité que le produit:

DALI' **Pompe électrique à membrane**

est conforme aux directives:

- Directive CE 2006/42 Directive Machines
- Directive UE 2014/30 Compatibilité Électromagnétique (CEM)
- Directive UE 2014/35 Basse Tension (LVD)

ainsi qu'aux normes
harmonisées suivantes:

- UNI EN ISO 12100-1/-2
Sécurité des machines - Notions fondamentales, principes généraux de conception. Terminologie de base, méthodologie. Principes techniques.

Cette déclaration s'applique uniquement au produit dans l'état dans lequel il a été mis sur le marché, à l'exclusion de tout composant ajouté et de toute modification apportée par l'utilisateur final.

Calolziocorte, 31 mai 2024
Lieu / Date

Signature



Pierangelo Castagna
Managing Director

**SAMOA INDUSTRIAL, S.A. - HEADQUARTERS
SPAIN AND EXPORT MARKETS**

POL. IND. PORCEYO, I-14 - CAMINO DEL FONTÁN, 831
E-33392 GIJÓN (ASTURIAS), SPAIN
TEL.: +34 985 381 488 - FAX: + 34 985 147 213

**SAMOA S.A.R.L.
FRANCE**

P.A.E.I. DU GIESSEN
3, RUE DE BRISCHBACH
67750 SCHERWILLER, FRANCE
TEL.: +33 3 88 82 79 62 - FAX: +33 3 88 82 77 88

**SAMOA ITALIA - LARIUS
ITALY**

VIA ANTONIO STOPPANI,21
23801 CALOLZIOCORTE (LC) ITALY
Tel.: +39 0341 621152 - Fax: + 39 0341 621242

SAMOA FLOWTECH GMBH

GERMANY, AUSTRIA, SWITZERLAND, THE NETHERLANDS AND GREECE
AM OBEREICHHOLZ 4
D - 97828 MARKTHEIDENFELD, GERMANY
TEL.: +49 9391 9826 0 - FAX: +49 9391 98 26 50

SAMOA LTD.

UNITED KINGDOM AND REP. OF IRELAND

ASTURIAS HOUSE - BARRS FOLD ROAD
WINGATES INDUSTRIAL PARK
WESTHOUGHTON, BL5 3XP, UK
TEL.: +44 1942 850600 - FAX: +44 1942 812160

SAMOA CORPORATION









USA AND CANADA
90 MONTICELLO ROAD
WEAVERVILLE, NC 28787, USA
TEL. +1 (828) 645-2290 - FAX: +1 (828) 658 0840



©Copyright, SAMOA INDUSTRIAL, S.A.
SAMOA Industrial, S.A. is an ISO 9001, ISO 14001 and ISO 45001 certified company.

Contactez-nous!

Visitez www.samoaindustrial.com pour plus d'informations.

OPERATING AND MAINTENAINCE MANUAL AVAILABLE IN:		
	IT	https://www.larius.com/wp-content/uploads/DALI_I.pdf
	EN	https://www.larius.com/wp-content/uploads/DALI_UK.pdf
	DE	https://www.larius.com/wp-content/uploads/DALI_D.pdf
	FR	https://www.larius.com/wp-content/uploads/DALI_F.pdf
	ES	https://www.larius.com/wp-content/uploads/DALI_SP.pdf
	RU	https://www.larius.com/wp-content/uploads/DALI_RU-1.pdf
	PL	https://www.larius.com/wp-content/uploads/DALI_PL.pdf
	PR	https://www.larius.com/wp-content/uploads/DALI_P.pdf